



**УКРАЇНСЬКИЙ ГУМАНІТАРНИЙ ІНСТИТУТ**

**«АКТУАЛЬНІ ПРОБЛЕМИ СОЦІАЛЬНИХ ТА  
ЕКОНОМІЧНИХ ПРОЦЕСІВ В УМОВАХ  
ТРАНСФОРМАЦІЇ УКРАЇНСЬКОГО СУСПІЛЬСТВА»**

**ХІ МІЖНАРОДНА СТУДЕНТСЬКА НАУКОВО-ПРАКТИЧНА  
КОНФЕРЕНЦІЯ**

**(квітень, 2016)**

**Київ - Буча, 2016**



**УКРАИНСКИЙ ГУМАНИТАРНЫЙ ИНСТИТУТ**

**«АКТУАЛЬНЫЕ ПРОБЛЕМЫ СОЦИАЛЬНЫХ И  
ЭКОНОМИЧЕСКИХ ПРОЦЕССОВ В УСЛОВИЯХ  
ТРАНСФОРМАЦИИ УКРАИНСКОГО ОБЩЕСТВА»**

**XI МЕЖДУНАРОДНАЯ СТУДЕНЧЕСКАЯ НАУЧНО-  
ПРАКТИЧЕСКАЯ КОНФЕРЕНЦИЯ**

**(апрель, 2016)**

**Киев – Буча, 2016**



**UKRAINIAN INSTITUTE OF ARTS AND SCIENCES**

**«ACTUAL PROBLEMS OF SOCIAL AND ECONOMIC  
PROCESSES IN THE CONTEXT OF  
TRANSFORMATION OF THE UKRAINIAN SOCIETY»**

**11th INTERNATIONAL SCIENTIFIC AND PRACTICAL  
CONFERENCE**

**(APRIL, 2016)**

**Kyiv – Bucha, 2016**

**Актуальні проблеми соціальних та економічних процесів в умовах трансформації українського суспільства:** Матеріали XI Міжнародної студентської науково-практичної конференції, Буча, 20 квітня 2016 р.: Тези доп.: – К.: Міленіум, – 2016. – 285 с.

Розглянуто актуальні питання світоглядних, християнських та філософських аспектів осмислення минулого та сучасності; суспільно-політичних та культурологічних аспектів трансформаційних процесів в Україні; теорії та практики фінансових процесів, антикризового менеджменту національного, світового та регіонального рівнів і тенденцій маркетингу в соціально-економічних системах сучасності. Актуалізовано дослідження у сфері сучасної лінгвістики.

Матеріали конференції видано в авторській редакції.

**Редакційна колегія:**

Штанько Л.О., к.е.н., доцент, Понятовський Ф.К., PhD,

Проданюк Ф.М., к. і. н., доцент, Поліна Г.В., к. філол. н., доцент,

Кігель В.Р., к.е.н., професор, Бурова О. Б., к. е. н., доцент,

Гриненко І.В., к. соц. н., доцент, Терещенко Л.О., к.е.н., професор,

Бойко Ю. І.ст. викладач.

***Рекомендовано Вченою радою  
Українського гуманітарного інституту  
Протокол № 03 від 12 листопада 2015 р.***

**Адреса редколегії**

***Україна, 08293, Київська обл., м. Буча, вул. Інститутська, 14***

***ПВНЗ «Український гуманітарний інститут»***

ISBN 978-966-8063-97-16

ББК 66.2 (0)

©ПВНЗ «Український гуманітарний інститут», 2016

©Автори, 2016

# **XI Міжнародна студентська науково-практична конференція**

## **«АКТУАЛЬНІ ПРОБЛЕМИ СОЦІАЛЬНИХ ТА ЕКОНОМІЧНИХ ПРОЦЕСІВ В УМОВАХ ТРАНСФОРМАЦІЇ УКРАЇНСЬКОГО СУСПІЛЬСТВА»**

### **З М І С Т**

#### **СЕКЦІЯ 1. МІСЦЕ ХРИСТИЯНСЬКИХ ЦІННОСТЕЙ В ПОСТМОДЕРНІСТСЬКОМУ СОЦІУМІ**

МОРАЛЬНІ ІМПЕРАТИВИ В ЕТИЦІ БІЗНЕСУ

Батечко А. М. .... 13

ПРОБЛЕМА ДУХОВНО-МОРАЛЬНОГО ВИХОВАННЯ ВЧИТЕЛІВ У ПІСЛЯДИПЛОМНІЙ ПЕДАГОГІЧНІЙ ОСВІТІ

Дульська О. В. .... 16

СПЕЦИФІКА ДУХОВНОСТІ ЯК СКЛАДНОГО СВІТОГЛЯДНОГО ФЕНОМЕНУ

Ярош І. В. .... 18

#### **СЕКЦІЯ 2. ХРИСТИЯНСЬКІ ТА ФІЛОСОФСЬКІ АСПЕКТИ ОСМИСЛЕННЯ МИНУЛОГО ТА СУЧАСНОСТІ**

ВНУТРІШНЬО ЦЕРКОВНА КРИЗА ЦЕРКВИ АДВЕНТИСТІВ СЬОМОГО ДНЯ У СРСР В ПЕРІОД З 1955 ПО 1981 РОКИ

Баликов В.М. .... 22

ВНЕСОК ЯНА АМОСА КОМЕНСЬКОГО В РОЗВИТОК РЕФОРМАЦІЇ НА СЛОВ'ЯНСЬКИХ ЗЕМЛЯХ

Куриляк В.В. .... 23

#### **СЕКЦІЯ 3. СУСПІЛЬНО-ПОЛІТИЧНІ ТА КУЛЬТУРОЛОГІЧНІ АСПЕКТИ ТРАНСФОРМАЦІЙНИХ ПРОЦЕСІВ В УКРАЇНІ**

ГОСПОДАРСТВО СТАРОДАВНЬОЇ ГРЕЦІЇ У V-IV СТ. ДО Н. Е.

Аббасова Л. Ч. .... 27

СТИХІЙНИЙ ВИДОБУТОК БУРШТИНУ ЯК ЕКОЛОГІЧНА ПРОБЛЕМА УКРАЇНИ

Анохіна Т. І., Янчук В., Парасюк О. .... 29

ПЕРВІСНІ РЕЛІГІЙНІ ВІРУВАННЯ

Бойко Л.В. .... 34

ВПЛИВ АВТОМОБІЛЬНОГО ТРАНСПОРТУ НА ДОВКІЛЛЯ

Галайчук М., Чебан Р. .... 36

ПСИХОЛОГІЧНИЙ ФЕНОМЕН МЕКІАВЕЛЛІЗМУ ОСОБИСТОСТІ В КОНТЕКСТІ МОРАЛЬНО-ЕТИЧНИХ ЦІННОСТЕЙ СУЧАСНОГО СУСПІЛЬСТВА

Клімук В.В. .... 41

ЛЯЛЬКА ТА ЇЇ ЗНАЧЕННЯ В СУЧАСНІЙ КУЛЬТУРІ	
Ковзолівч К.О. ....	43
ОСОБЛИВІСТЬ ДІЯЛЬНОСТІ ПРИВАТНИХ ДОШКІЛЬНИХ НАВЧАЛЬНИХ ЗАКЛАДІВ В УКРАЇНІ	
Подсухіна С.С. ....	46
ОСОБЛИВОСТІ ЕТИКИ В МЕНЕДЖМЕНТІ ТА БІЗНЕСІ	
Пінчук А.В. ....	48
ВПЛИВ СУЧАСНОГО ТЕЛЕБАЧЕННЯ НА ДУХОВНИЙ РОЗВИТОК МОЛОДІ	
Саксон Д.В. ....	50
БАТАРЕЙКА – НЕБЕЗПЕКА ДЛЯ НАВКОЛИШНЬОГО СЕРЕДОВИЩА	
Саксон Д.В., Журба О.П. ....	53
ПРИХОВАНИЙ ЗМІСТ ЖЕСТІВ НАШОГО ТІЛА	
Скрипкар В.М. ....	56
ТВОРЧИСТЬ ОЛЕКСАНДРА ПЕТРОВИЧА ДОВЖЕНКА	
Скрипкар В.М. ....	59
ПРОБЛЕМА УТИЛІЗАЦІЇ ТВЕРДИХ ПОБУТОВИХ ВІДХОДІВ В УКРАЇНІ ТА СВІТІ	
Соловйова О. В. ....	62
«СИНДРОМ ВИГОРАННЯ» В ПРОФЕСІЙНІЙ ДІЯЛЬНОСТІ ЖУРНАЛІСТА	
Соловйова О. В. ....	65
ТВОРЧИСТЬ ОЛЕКСАНДРА ДЮМА	
Суровцева О.В. ....	67
БАНК МОЛОДІЖНИХ ІДЕЙ ЯК ЗАСІБ АКТИВІЗАЦІЇ СТАРШОКЛАСНИКІВ У ВИРІШЕННІ СОЦІАЛЬНИХ ПРОБЛЕМ МІСТА	
Хамула А.О. ....	71
УМОВИ ПСИХОЛОГІЧНОГО РОЗВИТКУ ІНШОМОВНИХ НАВИКІВ СТУДЕНТІВ-ФІЛОЛОГІВ В УГІ	
Хамула А. О. ....	73
ЖИТТЯ ТА ТВОРЧИСТЬ ІВАНА ОГІЄНКА	
Чалова М. ....	75
ЖИТТЯ ТА ТВОРЧИСТЬ ГРИГОРІЯ САВИЧА СКОВОРОДИ	
Штамбург Д. ....	78
<b>СЕКЦІЯ 4. СУЧАСНІ ПРОБЛЕМИ ГЕРМАНСЬКОЇ ФІЛОЛОГІЇ</b>	
ЯВИЩЕ ФЕМІНІЗМУ В ТВОРЧОСТІ ЕНН БРОНТЕ	
Анохіна Т. І. ....	81
ОСОБЕННОСТИ СЛЕНГА В ЯЗЫКЕ СОВРЕМЕННОЙ МУЗЫКИ	
Кутенко А. ....	84

ОСОБЛИВОСТІ ТЕМПОРАЛЬНО-ПАУЗАЛЬНОГО ОФОРМЛЕННЯ СУЧАСНОЇ АНГЛОМОВНОЇ КАЗКИ (НА МАТЕРІАЛІ СУЧАСНИХ АНГЛОМОВНИХ КАЗОК) Луговська Д.А. ....	85
ОСОБЛИВОСТІ ОПОВІДНОГО СТИЛЮ ФРАНЦУЗЬКОЇ НАРОДНОЇ КАЗКИ Мещерякова А.О. ....	88
КОНЦЕПТ ЯК ОСНОВНЕ СЕМАНТИЧНЕ ПОНЯТТЯ У ЛІНГВІСТИЦІ Перова М.М. ....	90
КАТЕГОРІЯ ЕМОЦІЙНОЇ ОЦІНКИ ТА ЗАСОБИ ЇЇ ВИРАЖЕННЯ В СУЧАСНІЙ АНГЛІЙСЬКІЙ НАУКОВІЙ МОВІ Проскурня З.В. ....	91
СТАВЛЕННЯ ДЖ. СВІФТА ДО ПРОБЛЕМ АНГЛІЇ У VІІІ СТ. НА ОСНОВІ ТВОРУ «МАНДРИ ГУЛЛІВЕРА» Прунь А. А.....	94
ФРАЗЕОЛОГІЧНІ ЗВОРОТИ В СУЧАСНІЙ АНГЛІЙСЬКІЙ МОВІ ТА ЇХ РОЛЬ В СУЧАСНІЙ ПРЕСІ Сапіжук Ю.Ю. ....	96
ОСОБЛИВОСТІ ВЖИВАННЯ АБРЕВІАТУР В АНГЛІЙСЬКОМУ СУСПІЛЬНО-ПОЛІТИЧНОМУ ДИСКУРСІ Свиденко А.П. ....	98
ПОРІВНЯННЯ ОБРАЗІВ СОБОРУ У ТВОРАХ В. ГЮГО ТА О. ГОНЧАРА Свиденко А.П. ....	100
ЛИНГВИСТИЧЕСКИЕ ОСОБЕННОСТИ АНГЛИЙСКИХ ЭВФЕМИЗМОВ (НА ПРИМЕРАХ, ВЗЯТЫХ ИЗ ИДЕОГРАФИЧЕСКИХ ИСТОЧНИКОВ) Суцая В.В.....	102
СИСТЕМАТИЗАЦІЯ МОВНИХ ЗАСОБІВ ВИРАЖЕННЯ ЗАХОПЛЕННЯ В АНГЛІЙСЬКІЙ МОВІ Тимошенко А. Д.....	105
ФЕНОМЕН «ВТРАЧЕНОГО ПОКОЛІННЯ» У РОМАНІ ЕРІХ МАРІЇ РЕМАРКА «ТРИ ТОВАРИШІ» Хамула А.О.....	106
ЛЕКСИКО-СЕМАНТИЧНІ ОСОБЛИВОСТІ ФРАЗЕОЛОГІЗМІВ АНГЛІЙСЬКОЇ МОВИ (НА МАТЕРІАЛІ ТВОРУ СОМЕРСЕТА МОЕМА) Шуть Д.....	109
СИМВОЛ «МЕТЕЛИК» В АНГЛОМОВНІЙ ЛІТЕРАТУРІ ХХ СТОЛІТТЯ Шуть Д.....	110
ОСОБЛИВОСТІ ПЕРЕКЛАДУ ФРАЗЕОЛОГІЗМІВ З ЛЕКСИЧНИМ КОМПОНЕНТОМ SAT Янчук В. В. ....	113

TRANSLATION PECULIARITIES OF PORTRAIT DESCRIPTIONS IN LITERARY TEXTS

Burmistrova E.V. .... 116

PROFESSIONAL COMPETENCES THROUGH THE PRISM OF THE ENGLISH LANGUAGE

Kocherova A.O. .... 118

TRANSLATION OF NEOLOGISMS IN SCIENTIFIC AND TECHNICAL LITERATURE

Tyha A.V. .... 119

**СЕКЦІЯ 5. АКТУАЛЬНІ ПИТАННЯ ТЕОРІЇ ТА ПРАКТИКИ ФІНАНСОВОГО МЕНЕДЖМЕНТУ (ШОСТА МІЖВУЗІВСЬКА НАУКОВО-ПРАКТИЧНА КОНФЕРЕНЦІЯ)**

ОСОБЛИВОСТІ ВАЛЮТНОЇ ПОЛІТИКИ УКРАЇНИ

Артемчук Г.О. .... 121

АНАЛІЗ ЕФЕКТИВНОСТІ РОБОТИ БАНКУ З ПЛАТІЖНИМИ КАРТКАМИ НА ПРИКЛАДІ ПАТ КБ «ПРИВАТБАНК»

Галайчук М. А. .... 123

ЗАХОДИ ЩОДО ОПТИМІЗАЦІЇ КРЕДИТНОЇ ДІЯЛЬНОСТІ БАНКІВСЬКОЇ СИСТЕМИ

Галайчук М. А. .... 127

ЦІНОВА ПОЛІТИКА І КОНКУРЕНТОСРОМОЖНІСТЬ ПІДПРИЄМСТВ НА МІЖНАРОДНИХ РИНКАХ

Гімаєва Н.С. .... 130

АСПЕКТИ РОЗВИТКУ ФІНАНСОВОЇ СИСТЕМИ УКРАЇНИ

Кабашна Н.В. .... 133

УПРАВЛІННЯ ВИТРАТАМИ ЯК ФАКТОР ПІДВИЩЕННЯ ЕФЕКТИВНОСТІ ДІЯЛЬНОСТІ ПІДПРИЄМСТВА

Кабашна Н.В. .... 136

ДЕРЖАВНА ФІНАНСОВА ПОЛІТИКА У СИСТЕМІ ЕКОНОМІЧНОГО РОЗВИТКУ

Коваленко Ю.Ю. .... 139

ФІНАНСОВЕ ЗАБЕЗПЕЧЕННЯ БЮДЖЕТНИХ УСТАНОВ

Марченко О. .... 141

ОСНОВНЫЕ АСПЕКТЫ ПОДДЕРЖКИ МАЛОГО БИЗНЕСА В УКРАИНЕ

Романюк Ю.И. .... 143



## **СЕКЦІЯ 6. АНТИКРИЗОВИЙ МЕНЕДЖМЕНТ НАЦІОНАЛЬНОГО, СВІТОВОГО ТА РЕГІОНАЛЬНОГО РІВНІВ**

МОТИВАЦІЯ ІННОВАЦІЙНОЇ ДІЯЛЬНОСТІ ПРОМИСЛОВИХ ПІДПРИЄМСТВ ВИРОБНИКІВ СКЛЯНОЇ ТАРИ (НА ПРИКЛАДІ ТАТ «ВЕТРОПАК»)	
Гелдієв Г. Б. ....	147
ВОЗДЕЙСТВИЕ ЦИКЛОВ НА ПРОИЗВОДСТВО ТОВАРОВ И УСЛУГ	
Гирич Р. А. ....	149
МОРАЛЬНО ЭТИЧЕСКИЕ НОРМЫ В СОВРЕМЕННОМ МЕНЕДЖМЕНТЕ	
Гирич Р. А. ....	152
ПЛАНУВАННЯ ПРОЦЕСІВ ІННОВАЦІЙНОГО РОЗВИТКУ ПІДПРИЄМСТВ ХАРЧОВОЇ ПРОМИСЛОВОСТІ (НА ПРИКЛАДІ ПІДПРИЄМСТВА ТОВ «ЛІДЕР»)	
Дарага І.А. ....	154
СИСТЕМА ПРЕМІЮВАННЯ ПРАЦІВНИКІВ ПРИВАТНИХ ПІДПРИЄМСТВ, РІТЕЙЛУ	
Дацюк Л. ....	157
РОЗВИТОК ТЕХНОПАРКОВИХ СТРУКТУР В УКРАЇНІ (НА ПРИКЛАДІ ПРОВІДНИХ ВІТЧИЗНЯНИХ ТЕХНОПАРТІВ)	
Джіхад Ахмед Фаділ Джіхад ....	159
МЕНЕДЖМЕНТ И МОДЕРНИЗАЦИЯ НАЛОГОВОЙ СИСТЕМЫ УКРАИНЫ	
Дыркач А. А. ....	162
АНТИКРИЗОВЕ УПРАВЛІННЯ ПІДПРИЄМСТВОМ ТА ЙОГО ПРИНЦИПИ	
Дубровський А. ....	164
УПРАВЛІННЯ ЯКІСТЮ І КОНКУРЕНТОСПРОМОЖНІСТЮ ІННОВАЦІЙНОЇ ПРОДУКЦІЇ ПІДПРИЄМСТВ МЕТАЛОПЕРЕРОБНОЇ ГАЛУЗІ (НА ПРИКЛАДІ ПІДПРИЄМСТВА ПАТ «ПРИГМА ПРЕС»)	
Іглікін Івайло Ілієв ....	167
МИТНЕ РЕГУЛЮВАННЯ ЗЕД В УКРАЇНІ	
Кашевко Т. Д. ....	170
ПРОФЕСІЙНА ПІДГОТОВКА БЕЗРОБІТНИХ В УМОВАХ ДИСТАНЦІЙНОГО НАВЧАННЯ	
Коваленко Ю. ....	173
ПОТЕНЦІАЛ ЕКОНОМІЧНОЇ БЕЗПЕКИ ПІДПРИЄМСТВ	
Ларіонов К. ....	176
СТРАТЕГІЧНЕ ПЛАНУВАННЯ НА ПІДПРИЄМСТВІ	
Мещеряков І. О. ....	179
ГЕНЕЗИС ПОНЯТТЯ "ІНТЕЛЕКТУАЛЬНА ВЛАСНІСТЬ" ТА ЙОГО РОЛЬ В РОЗВИТКУ ЕКОНОМІКИ	
Мицкан В. ....	181

ГЛОБАЛЬНІ ПРОБЛЕМИ ЛЮДСТВА І ФЕНОМЕН УРБАНІЗМУ	
Міцкан В. ....	184
ВИКОРИСТАННЯ ІТ ТЕХНОЛОГІЙ У РОБОТІ МЕНЕДЖЕРА	
Міцкан В. ....	187
БІБЛІОТЕЧНІ ІНФОРМАЦІЙНІ ТЕХНОЛОГІЇ: ІНОВАЦІЙНИЙ ШЛЯХ РОЗВИТКУ УКРАЇНИ	
Нікоріч Л. Т. ....	190
РОЛЬ БІБЛІОТЕКАРЯ В СУЧАСНОМУ ІНФОРМАЦІНО-ТЕХНОЛОГІЧНОМУ ПРОСТОРИ	
Нікоріч Л. Т. ....	193
БРЕНДИНГОВІ СТРАТЕГІЇ В ЗАБЕЗПЕЧЕННІ ЕФЕКТИВНОСТІ МІЖНАРОДНИХ КОМПАНІЙ	
Рибачук І. М. ....	197
ФОРМУВАННЯ ТА РЕАЛІЗАЦІЯ БРЕНДИНГОВОЇ СТРАТЕГІЇ ВІТЧИЗНЯНИХ СЕРВІСНИХ КОМПАНІЙ ( НА ПРИКЛАДІ ТОВ «РОБОТА ІНТЕРНЕТШІЛ»)	
Сайченко Ю. С. ....	199
РОЛЬ МЕНЕДЖЕРА З ПЕРСОНАЛУ ТА КАДРОВОЇ СЛУЖБИ ДЛЯ ОПТИМІЗАЦІЇ ПІДПРИЄМСТВА В УМОВАХ КРИЗИ	
Слюсарська Я. О. ....	201
УПРАВЛІННЯ РИЗИКАМИ В ІННОВАЦІЙНІЙ ДІЯЛЬНОСТІ ПІДПРИЄМСТВ МЕТАЛОПЕРЕРОБНОЇ ПРОМИСЛОВОСТІ (НА ПРИКЛАДІ ПІДПРИЄМСТВА ТОВ ТК «МЕТИЗ»)	
Сташкевич Д. О. ....	203
ЕКСТРЕМІЗМ І ТЕРОРИЗМ ЯК ЗАГРОЗИ ГЛОБАЛЬНІЙ БЕЗПЕЦІ	
Таможня А. В. ....	206
РАЗВИТИЕ ИННОВАЦИОННОГО ОПЫТА В УПРАВЛЕНЧЕСКОЙ СФЕРЕ	
Хаяла Г. ....	209
РОЗРОБКА ТА ВПРОВАДЖЕННЯ ІННОВАЦІЙНОГО ПРОЕКТУ В ДІЯЛЬНОСТІ СЕРВІСНОЇ КОМПАНІЇ (НА ПРИКЛАДІ ТОВ «ДЕВІНО ТЕЛЕКОМ»)	
Хоанг Дінь Чай ....	211
УПРАВЛЕНИЕ ЖИЗНЕННЫМ ЦИКЛОМ ИННОВАЦИЙ ПРЕДПРИЯТИЙ СФЕРЫ БИЗНЕС-УСЛУГ (НА ПРИМЕРЕ ООО «РАТИБОР V»)	
Чаглар Рахми Анил.....	214
ФОРМУВАННЯ ТА РЕАЛІЗАЦІЯ ІННОВАЦІЙНОЇ СТРАТЕГІЇ РОЗВИТКУ ПІДПРИЄМСТВ ХАРЧОВОЇ ПРОМИСЛОВОСТІ (НА ПРИКЛАДІ ПАТ «ЖИТОМИРСЬКИЙ МАСЛОЗАВОД»)	
Щербатюк А. М. ....	217

## **СЕКЦІЯ 7. ЦІННОСТІ СУЧАСНОГО СУСПІЛЬСТВА І МАСОВА КОМУНІКАЦІЯ**

ВИКОРИСТАННЯ МОЛОДІЖНОГО СЛЕНГУ НА ТЕЛЕБАЧЕННІ (НА ПРИКЛАДІ ТЕЛЕПРОГРАМИ «ЧП+»)	
Величко О. І. ....	220
ОСВІТНЯ ПРОБЛЕМАТИКА ЖУРНАЛУ "MEN'S HEALTH"	
Данилець Л. В. ....	222
КОЛІР ЯК ІНСТРУМЕНТ ПСИХОЛОГІЧНОГО ВПЛИВУ В РЕКЛАМІ	
Журба О. П. ....	223
ЗАГОЛОВКОВИЙ КОМПЛЕКС СУЧАСНОЇ ГАЗЕТИ: СЕМАНТИЧНО – ВІЗУАЛЬНИЙ АСПЕКТ (НА МАТЕРІАЛІ ГАЗЕТИ «ДЗЕРКАЛО ТИЖНЯ»)	
Караянєва В. М. ....	227
СУЧАСНІ СОЦІАЛЬНІ ПРОБЛЕМИ ЯКІ ПОРУШУЮТЬСЯ В ЗМІ	
Лясковська Н. О. ....	230
ОСВІТНЯ ПРОБЛЕМАТИКА В ГАЗЕТІ «БУЧАНСЬКІ НОВИНИ»	
Мельничук Н. ....	232
ОСВІТНЯ ТЕМАТИКА НА СТОРІНКАХ ГАЗЕТИ «ЗВЯГЕЛЬ» ( 2015-2016 р.)	
Папка О. О. ....	233
ВЛИВ ЗМІ НА ФОРМУВАННЯ СВІТОГЛЯДУ ДИТИНИ: ПЕРЕВАГИ ТА НЕДОЛІКИ	
Патраш Ю. С. ....	235
АНАЛІЗ НАУКОВОГО ВИДАННЯ НА ВІДПОВІДНІСТЬ КРИТЕРІЯМ МОН НА ПРИКЛАДІ НАУКОВО-ПРАКТИЧНОГО ВИДАННЯ «ВИЩА ШКОЛА»	
Рибак С. С. ....	238
ОСОБЛИВОСТІ ВИСВІТЛЕННЯ ЕТИЧНИХ ПРОБЛЕМ В ЗМІ	
Рудиченко С. Ю. ....	240
ВИСВІТЛЕННЯ ОСВІТНЬО-НАУКОВИХ ПИТАНЬ У ВИДАННЯХ ОРГАНІВ МІСЦЕВОГО САМОВРЯДУВАННЯ	
Сахненко А. В. ....	242

## **СЕКЦІЯ 8. ІНФОРМАЦІЙНІ СИСТЕМИ І ТЕХНОЛОГІЇ: МОДЕЛЮВАННЯ ТА ПРОГНОЗУВАННЯ УПРАВЛІНСЬКИХ ПРОЦЕСІВ**

МОДЕЛЮВАННЯ БІЗНЕС-ПРОЦЕСІВ ЯК ІНСТРУМЕНТ МЕНЕДЖМЕНТУ	
Ільченко Ю. ....	245
КІБЕРЗЛОЧИННІСТЬ В СУЧАСНОМУ ІНФОРМАЦІЙНОМУ СУСПІЛЬСТВІ	
Кудрявець Д. А. ....	248
ПРОСУВАННЯ САЙТІВ ГРОМАДСЬКИХ ОРГАНІЗАЦІЙ В МЕРЕЖІ: РОЗГЛЯД ЇХ ЯК ЗАСОБУ PageRank	
Курашкевич М. О. ....	250

ЕЛЕКТРОННИЙ ДОКУМЕНТООБІГ (ЕДО): МЕХАНІЗМ РОБОТИ З ЕЛЕКТРОННИМИ ДОКУМЕНТАМИ	
Москаленко Д. В.....	253
WEB-ДИЗАЙН: ЕТАПИ РАЗРАБОТКИ ТЕХНИЧЕСКОГО ЗАДАНИЯ	
Сауляк М. М.....	256

## **СЕКЦІЯ 9. АКТУАЛЬНІ ПРОБЛЕМИ ЗДОРОВОГО СПОСОБУ ЖИТТЯ НА СУЧАСНОМУ ЕТАПІ**

УДОСКОНАЛЕННЯ МЕТОДИКИ НАВЧАННЯ ПІДЛІТКІВ, КОМАНДНОЇ ОЛІМПІЙСЬКОЇ СПОРТИВНОЇ ГРИ ВОЛЕЙБОЛ	
Буханець І. В. ....	260
ОСОБЛИВОСТІ РОЗВИТКУ ВИТРИВАЛОСТІ У ЮНАКІВ	
Горпинченко Ю. В. ....	262
ВИЗНАЧЕННЯ ТА АНАЛІЗ ПОКАЗНИКІВ ІНДЕКСУ КЕТЛЕ У СТУДЕНТІВ	
Донцова А. О. ....	265
ОЦЕНИВАНИЕ КАЧЕСТВА ФИЗИЧЕСКОЙ ПОДГОТОВКИ УЧАЩИХСЯ СРЕДНЕ – ОБРАЗОВАТЕЛЬНОЙ ШКОЛЫ	
Донцова Я. А. ....	269
ОСОБЛИВОСТІ МЕТОДИКИ ВИХОВАННЯ ГНУЧКОСТІ В МОЛОДШОМУ ВІЦІ (6-11 РОКІВ)	
Крець Є. Ю. ....	272
ФОРМУВАННЯ МОТИВАЦІЇ ДО ЗАНЯТЬ ФІЗИЧНОЇ КУЛЬТУРИ ПІД ЧАС НАВЧАННЯ, СТУДЕНТІВ ВИЩОГО НАВЧАЛЬНОГО ЗАКЛАДУ	
Почекайло Л. О. ....	276
РОЗВИТОК ФІЗИЧНОЇ КУЛЬТУРИ І СПОРТУ В СУЧАСНИХ УМОВАХ	
Франків Д. І. ....	279
РАЦІОНАЛЬНА ПЕРІОДИЗАЦІЯ В ПІДГОТОВЦІ СПОРТСМЕНІВ ВИСОКОЇ КВАЛІФІКАЦІЇ	
Шевченко А. М.....	282

## СЕКЦІЯ 1. МІСЦЕ ХРИСТИЯНСЬКИХ ЦІННОСТЕЙ В ПОСТМОДЕРНІСТСЬКОМУ СОЦІУМІ

### МОРАЛЬНІ ІМПЕРАТИВИ В ЕТИЦІ БІЗНЕСУ

Батечко А. М., Університет фіскальної служби України  
Науковий керівник – кандидат філологічних наук, доцент Романчук С. М.

У наші дні існує низка актуальних проблем, що турбують суспільство. Однією з таких є становлення і значення етики бізнесу у підготовці співробітників у сфері економіки та бізнесу.

Сучасна бізнес-компанія стає соціально-економічною організацією, в якій етичні норми є найважливішим регулятором внутрішньофірмових і міжфірмових відносин, а також відносин усередині суспільства [5, с. 44].

Загалом етика ділових відносин досліджує безособистісні, практично-утилітарні відносини людей з метою їх гармонізації, гуманізації, узгоджує їх з моральними вимогами. Проблемне поле етики бізнесу є вузьчим і конкретнішим, ніж етики ділових відносин, оскільки її наукові інтереси обмежені сферою підприємницької, комерційної діяльності.

Мета нашої наукової розвідки – обґрунтувати роль моральних приписів під час здійснення бізнесменом підприємницької діяльності.

Перехідний етап розвитку суспільних і, передусім, соціально-економічних відносин обумовлює посилену увагу до проблем етичної культури в новому історичному контексті, хоча поєднання слів «мораль» та «підприємництво» застосовується ще з прадавніх часів. Вважаємо, що розгляд зазначеної проблеми є актуальним.

Сучасні теоретики бізнесу Т.О. Гугніна, Л.А. Овсянкіна, О.О. Сердюк, І.Г. Шавкун та ін. підтримують твердження про те, що бізнес змушений бути чесним, тому що це і категорія вигоди, і репутаційна річ.

Моральні орієнтири українського підприємництва базуються на західному теоретичному і практичному досвіді, але передусім мають відповідати політиці державотворення, специфічним умовам становлення ринкової економіки її особливостям національного менталітету [1].

Останнім часом бізнес глибоко і виразно входить у простір людських стосунків. А це вже, так би мовити, «моральні матерії». Тому ми добре розуміємо, що чиєсь злої волі може цілком вистачити для того, щоб працю, яка могла б стати благом для людини, перетворити на джерело страждань, страху та приниження для одних і, водночас, на фактор казкового збагачення та самозадоволення власного еґо для інших.

Етика бізнесу формує необхідні естетичні цінності для кожної людини; підприємці краще орієнтуються в складних проблемах, що виникають при ухваленні етичних рішень у конкретних ситуаціях ділового життя [4, с. 8].

І.Г. Шавкун підкреслює, що етика бізнесу не є простим набором моральних стандартів, а виступає інструментом аналізу і вирішення проблем, які постають перед етичною людиною, що займається бізнесом [5, с. 44].

Існує чимало етичних критеріїв цивілізованого підприємництва, але особливу цінність у ділових відносинах набуває чесність і порядність партнерів.

Оскільки у кожної людини є своє розуміння етичних норм, а компанії «конструюють» концепції власної етичності, які необхідно узгоджувати як із зовнішніми, так і з внутрішніми зацікавленими групами, єдиний «шаблон» морального стандарту відсутній [5, с. 53].

Ціннісні уявлення самого керівника переважно визначають етичні норми й організаційну культуру підприємства [1].

Загальноприйнято вважати, що економічна мораль є компонентом суспільної свідомості, що являє собою поєднання економічних та моральних цінностей, мотивів і стимулів соціуму.

Моральна активність людини в економічній діяльності виникає із потреби, спрямованої на перетворення оточуючого світу й себе самої [4].

Покликання стати бізнесменом може бути настільки ж глибоким, як і покликання стати вченим. Відповідаючи щиро на це покликання, людина відкривається і на моральний вимір, з усіма його сумнівами, випробуваннями, зреченнями та наверненнями. Коли ми говоримо про сумління підприємців, тут передумовою його активації є оцінка власних вчинків у світлі живого та безпосереднього контакту з цінностями, а передусім – з гідністю людини.

Обрати свою професію, повністю віддаватись своїй справі, вдосконалювати свої вміння в обраній діяльності – значить мати повагу до себе і до своєї справи [2, с. 76].

Людину, що бере на себе відповідальність за рішення етичних питань, що виникають в організації, нерідко називають агентом моралі [1].

Овсянкіна Л.А у своїй роботі стверджує, що мораль є тим внутрішнім імперативом людини, що допомагає їй осмислено здійснювати свої вчинки, контролювати їх, ставити перед собою мету діяльності та обирати засоби для її досягнення [3, с. 9]. І ми цілком погоджуємося з нею.

Якщо розуміти бізнес у широкому значенні слова, то його суспільна роль і цінність полягає у творенні та поширенні «структур продуктивності та обміну», які уможливають доступ десятків мільйонів людей до праці, а отже, і можливість реалізувати себе і своє покликання. Це надзвичайно важливе завдання бізнесу слід сприймати у дусі концепції спільного блага, яка інтегрує індивідуальні зусилля кожного у простір солідарної праці.

Сьогодні найбільш ефективно таке управління, яке спрямовано на підвищення ролі людського чинника [3, с. 11].

Кожен, хто започатковує власну справу, рано чи пізно зустрічається з викликом відповідальності за її успіх і за всіх, хто інвестував в цей успіх (працівники, інвестори, клієнти та партнери).

Рішення, прийняте з етичної точки зору, є (для більшої частини суспільства) прийнятним і юридично, і морально [4, с. 317].

Однак, на думку І.Г. Шавкун, базовим обмеженням впровадження етичних норм у вітчизняні бізнес-організації виступає неможливість їх прямого адміністративного регулювання [5, с. 51].

Формула служіння, творчості, інноваційності, пошани до іншого та відкритості до світу цінностей працює безвідмовно і, окрім гарантованої в поті чола щоденної праці, дарує ще й миті щастя.

Отже, в українському бізнесі є місце етичного парадоксу, тобто етичність чи неетичність певних вчинків часто не визначає ні закон, ні власний вибір. А в більшості випадків люди намагаються залишитись на плаву в умовах невизначеності, недотриманні законів, утисків з боку держави. Не зважаючи на це все, завжди потрібно залишатись людиною – вихованою, культурною, толерантною.

#### Список використаних джерел

1. Гугніна Т.О. Моральна регуляція підприємницької діяльності (філософсько-управлінський аналіз): автореф. дис. канд. наук з держ. упр.: 25.00.02 // Українська Академія державного управління при Президентові України. – К., 2000. – 18 с.
2. Зірки першої величини. Агропромисловий комплекс України: Інформаційно-аналітичне видання / Т.О. Шевкопляс. – К.: Фенікс, 2010. – 350 с.
3. Овсянкін Л.А. Мораль у системі економічної життєдіяльності людини та суспільства (соціально-філософський аспект): автореф. дис. канд. філос. наук: 09.00.13 / Ін-т вищ. осв. АПН Укр. – К., 2003. – 20 с.
4. Сердюк О.О. Методологічні аспекти аналізу етичних проблем в бізнесі // О.О. Сердюк. – К.: ЦГО НАН України. – 2002. – 360 с.
5. Шавкун І.Г. Методологічні проблеми концепції етичної компанії в бізнесі // Гуманітарний вісник ЗДІА. – 2009. – С. 44

## ПРОБЛЕМА ДУХОВНО-МОРАЛЬНОГО ВИХОВАННЯ ВЧИТЕЛІВ У ПІСЛЯДИПЛОМНІЙ ПЕДАГОГІЧНІЙ ОСВІТІ

Дульська О. В., ДВНЗ «Університет менеджменту освіти»  
Науковий керівник – доктор педагогічних наук, професор Сіданіч І. Л.

Актуальність теми обумовлена тим, що сучасні умови системи освіти окреслюють як одну з важливих вимог до особистості вчителя його високий рівень не тільки професіоналізму, а й культури. Це можливо здійснити завдяки духовно-моральному вихованню на етапі післядипломної педагогічної освіти. Формуючи високий рівень духовності і моралі у сучасних вчителів, суспільство отримує громадян зі сформованим ціннісним ставленням до життя, що забезпечить стійкий і гармонійний розвиток людини, який і є власне кінцевою метою усього освітнього процесу.

Дослідженням проблеми покращення якості педагогічного процесу через підвищення педагогічної майстерності в Україні займалися такі вчені, як: І. Зязюн, Л. Крамущенко, О. Мирошник, В. Семиченко, Н. Тарасевич, Н. Базилевич, Т. Дмитренко, І. Кривонос, Л. Малаканова, Н. Пивовар, Л. Українець, О. Штепа. У своїх наукових працях М. Євтух, Г. Єльнікова, В. Олійник, О. Пехота, В. Радкевич, З. Рябова, Є. Чернишова досліджують особливості управління розвитком професійної компетентності сучасних фахівців. Основні погляди на проблему духовно-морального виховання порушено у працях видатних вітчизняних учених: Г. Сковороди, К. Ушинського, А. Макаренка, В. Сухомлинського, М. Стельмаховича, В. Ліщука, Н. Лубенець, С. Русової, А. Богуш, Н. Гавриш, О. Запорожець, Г. Леушиної, Т. Садової, А. Усової, Г. Волкова, Г. Виноградова, І. Беха, І. Сіданіч, Н. Химича, О. Кисельової та ін.

Традиційне сучасне тлумачення поняття «духовність» належить християнству, де духовність наділяється новим обличчям, і вважається, що духовність притаманна людині розумній, що виділяє її з тваринного світу та уподібнює Богові. З одного боку, духовність — це одухотворення тваринності, сутнісна характеристика людини, що виділяє її зі світу тварин; з другого — духовність — це ідеал, до якого прагнула людина у власному розвитку, орієнтація на вищі, абсолютні цінності [3, с. 32].

Сьогодні у педагогічній науці духовні ціннісні орієнтації розглядаються як складна система психічних утворень, які спрямовані на процес засвоєння духовних цінностей. Також це є позитивна установка особистості на духовні вчинки. За умов цілеспрямованого формування духовні ціннісні орієнтації можуть набути вищої форми — трансформуватися на духовні потреби, тобто систему мотивів активності людини, яка спонукає людину до різних видів духовної діяльності (пізнавальної, естетичної, комунікативної). На відміну від інших видів діяльності, духовна визначається не прагматичними цілями, а



спрямована на задоволення безкорисливих духовних потреб (у знаннях, спілкуванні, естетичному задоволенні); водночас це позитивна психічна установка на духовний тип поведінки: вчинково-поведінковий компонент, до якого відносять духовний тип поведінки, духовний саморозвиток та духовний учинок [4, с. 168].

Одним з можливих шляхів вирішення проблеми духовно-морального виховання вчителів у післядипломній педагогічній освіті виступає зв'язок виховання з необхідністю розширення їхнього культурного простору за рахунок включення християнської культури у виховний процес. Формування духовно-моральних цінностей таких, як: любов, співпереживання, миролюбство, совіслівість, послухання, терпіння, повага до довколишніх на засадах християнської етики — повинно відбуватися на рівнях усвідомлення духовно-моральних цінностей християнської культури та етики. Це любов до людей у контексті терпіння, уміння прощати й спиратися на найкраще, що є в людині, та засвоєння духовно-моральних цінностей християнської етики (віра, надія, любов). Когнітивний, емоційно-ціннісний та мотиваційно-діяльнісний компоненти професійної компетентності є водночас і структурою формування духовно-моральної компетентності, і складовим компонентом педагогічної компетентності сучасного вчителя [1, с. 22].

Під розвитком духовно-моральної компетентності на когнітивному рівні ми розуміємо достатню повноту знань і уявлень про систему духовно-моральних цінностей, вміння вибудовувати ієрархію цінностей, наявність обґрунтованих духовно-моральних суджень про мету і сенс життя, життєвий вибір і самоцінність кожної особистості; здатність оцінювати свої та чужі вчинки з позиції духовно-моральних знань. На емоційно-ціннісному рівні вчитель здатен щиро і безкорисно ставитися до людей, позитивно й адекватно сприймати життєві та професійні труднощі, співстраждає, співпереживає, співрадіє, вміє контролювати свої емоції, керує ними. Мотиваційно-діялісна складова духовно-моральної компетентності полягає в наявності внутрішніх спрямувань самовиховання й моральної рефлексії; у свідомому виконанні встановленого й обумовленого особливостями педагогічної діяльності порядку, застосуванні духовно-моральних норм в різних життєвих ситуаціях.

Ми переконані, що саме післядипломна педагогічна освіта має сприяти розвитку духовно-моральної компетентності сучасного вчителя [2, с. 23]. Підготовка нової генерації педагогічних кадрів, підвищення їхнього професійного, загальнокультурного та духовно-морального рівня у післядипломній педагогічній освіті здійснюється у інститутах післядипломної педагогічної освіти, на рівні району (відділ освіти районної державної адміністрації, районний методичний кабінет (центр) і на рівні загальноосвітнього навчального закладу (шкільні методичні об'єднання вчителів-предметників) [4].

Безумовно, духовно-моральні цінності можуть бути сформовані на різних рівнях, але метою духовно-морального виховання в системі післядипломної педагогічної освіти є створення таких умов для виховання, щоб досягти високого рівня розвитку духовно-моральних цінностей вчителів у системі післядипломної педагогічної освіти.

Висновок нашої доповіді можна сформулювати так: завдання сучасної післядипломної педагогічної освіти полягає у забезпеченні оптимальних науково-методичних умов, в яких відбуватиметься правильне і вільне духовно-моральне виховання сучасного вчителя.

#### Список використаних джерел

1. Гушлевська І. Поняття компетентності у вітчизняній та зарубіжній педагогіці / І. Гушлевська // Шлях освіти. — 2004. — № 3. — С. 22–24.
2. Дмитренко Г. Еколюдиноцентризм і системний підхід до модернізації управління освітою / Г. Дмитренко // Післядипломна освіта в Україні. — 2015. — № 1. — С. 22-25.
3. Кузьменко В. В. Словник-довідник з виховної роботи / В. В. Кузьменко, Л. В. Чумак; відп. за вип. В. І. Ковальський. — Херсон: КВНЗ «Херсонська академія неперервної освіти», 2012. — 239 с.
4. Сіданіч І. Л. Духовно-моральне виховання дітей у вітчизняній школі: ХХ – початок ХХІ століття: монографія / І. Л. Сіданіч; за наук. ред. М. Б. Євтуха; НАПН України, Ун-т менедж. освіти. — К.: ТОВ НВП «Інтерсервіс», 2013. — 464 с. — С. 74–92.

## СПЕЦИФІКА ДУХОВНОСТІ ЯК СКЛАДНОГО СВІТОГЛЯДНОГО ФЕНОМЕНУ

Ярош І. В., Український гуманітарний інститут

Науковий керівник – доктор економічних наук, професор Алькема В.Г.

Актуальність дослідження полягає в тому, що будь-яке суспільство завжди прагнуло досягнення певних духовних висот, одночасно намагаючись надати дефініції самому поняттю духовності. Цим самим у суспільстві формуються і духовні цінності, і духовні норми, і моральні імперативи тощо. Система цінностей і ціннісних орієнтацій має визначальне значення для розвитку духовності особистості, формування взаємовідносин людей у будь-яких соціальних групах. Духовна складова особистості сприяє її розвитку, вдосконаленню та самоактуалізації, винайденню свого місця у різних сферах життя. Сучасний стан українського суспільства вимагає відродженню традиційної для нашого народу духовності, в тому числі і релігійної, а також пошуку шляхів формування духовно зрілої особистості, яка здатна будувати нову державу на високоморальних засадах. Духовність – це така складова людського буття, яку можна розглядати з позицій філософії, психології і релігії.

Об'єктом дослідження є духовність як світоглядний феномен.

Предметом дослідження є концепції духовності.

Для досягнення визначеної мети вирішено такі завдання:

- обґрунтування важливості дослідження феномену духовності для сучасного українського суспільства;
- визначення дефініції духовності з точки зору філософії, психології, релігії, етики і аксіології.

Духовно-душевне життя людини, духовно-почуттєве переживання нею дійсності – традиційна тема у вітчизняній філософії, розгорнута у філософії серця Г. Сковороди, П. Юркевича, С. Франкла та ін. Дослідження душевно-духовного виміру людського буття як реальності морального самовизначення особистості у світі культури здійснено вітчизняними філософами М. Бахтіним, С. Кримським, В. Малаховим, С. Пролєєвим. Дослідження соціальної філософії (Ю. Пономарьов, В. Федотова та ін.) розкривають аспекти гуманістичної духовності, в якій знаходять своє втілення вищі духовні цінності, які у своїй цілісності інтегрують емотивні, пізнавальні та волюнтативні процеси практичного світовідношення. Основу для вивчення духовно-почуттєвої сфери особистості становлять психологічні дослідження Л. Виготського, О. Леонтьєва, С. Рубінштейна. Проблематиці формування духовності присвячені наукові розвідки О. Олексюк та Е. Помиткіна. При дослідженні нами використано такі методи: збору та обробки даних, контент-аналізу і синтезу, комплексний (філософсько-релігієзнавчий).

На першому етапі нашого дослідження було проведено аналіз змін поняття духовності впродовж всієї історії філософії. Було з'ясовано, що зі зміною філософської парадигми змінювалося і визначення поняття «духовність», а також її витоки і основа. Значна кількість філософських систем ґрунтується на визначенні первинності духовного начала в суспільному бутті (ейдоси Платона, самопокладання «я» Й.-Г. Фіхте, об'єктивно існуючий абсолютний дух Г.-Ф. Гегеля, ідея першості божественної природи, Духу Г. Сковороди). У класичній філософії ми бачимо духовне як такий собі «середній термін, сферу, що поєднує «розрізнену дійсність» і підносить її до морального, правового, просвітницького життя, до висот релігійного почуття, естетичного світопереживання і, нарешті, всеохоплюючого філософського знання» [2, с. 235].

Другий етап був присвячений дослідженню концепцій духовності у сучасній філософії, яка пропонує такі варіанти уявлень про духовність:

Духовне як ідеальне, що означає не тільки особливу ідеальну реальність, але й особливу діяльність, в результаті якої виникає ідеальне [3, с. 110]. Так, форми людської діяльності в контексті ідеального постають як об'єктивно існуючі феномени свідомості, що одержали назви об'єктивних мислительних форм, з одного боку, а з іншого – постають у вигляді речей, предметностей, для яких всяке втілення є лише формою, а вмістом виступає деякий смисл, значення цієї речі (наприклад, твори мистецтва) [7, с. 42].

Діяльнісна концепція духовного, яка представлена в ідеях філософської антропології. Так, М. Шелер підкреслює, що дух, духовне не є щось субстанційне, в сфері людського буття дух є у вигляді духових актів, джерелом і носієм яких виступає людина як духовна істота [2, с. 61]. Тим компонентом, який зумовлює духовне життя, є свідомість (свідомість спонукає до активної дії, звідси й уявлення про «роботу свідомості», «акти свідомості», діяльність мислення», «духовну діяльність») [1, с. 24]. Отже, духовність є також і якісною характеристикою свідомості (як і вчинку, справи, життя) [7, с. 106].

Поняття духовності як психологічної складової особистості. Аналогічні судження стосуються і такого духовного феномену як воля, яка, на відміну від свідомості (з притаманними їй активним відображенням дійсності і фіксацією мети), додається безпосередньо до сутнісних сил людини. Релігійне розуміння духовного. Воно полягає в спрямованості людини до Бога, відчутті своєї єдності з Ним, своєї приналежності іншому світові. Так, наприклад, для П. Юркевича релігійність є іманентною для духовної природи людини, вона відкривається в серці «як істинне почуття нескінченного» і дається у безпосередньому досвіді сердечного переживання. Духовне як цінність. Згідно цієї ідеї, гармонійну загальнолюдську духовність складають три вищі духовні цінності: естетизм, етизм, теоретизм. Із наведених вище концепцій випливає, що людині властива особлива активність, яку і можна назвати Духом. Разом з тим, Дух (феномен духовного) охоплює надзвичайно широкий спектр різних явищ – від конкретних духовних утворень (знання, ідеал, мета і т.п.) до об'єктивізованих, предметних і соціально-інституалізованих форм духовного життя. При дослідженні духовності у вимірі «особисте – суспільне», з'ясовано, що ряд філософів не вважають духовність тотожною духовному життю суспільства. Так, С. Кримський визначає духовність як принцип самобудівництва людини, як вихід до вищих ціннісних інстанцій творення особистості та її ментальності, де людина визначається сама в собі [4].

Виходячи з цих концептуальних положень вітчизняних філософів, можна визначити духовність як сутнісну якість людини, яка втілює в собі активне прагнення знайти найвищий смисл свого існування, співвіднести своє життя з абсолютними цінностями і, тим самим, залучитись до духовного універсуму загальнолюдської культури. Духовність ґрунтується на домінуванні певної системи духовних цінностей і відображає світосприйняття особистості.

Таким чином, духовний потенціал особистості постає перед нами як складне духовне утворення, що базується на трьох взаємопов'язаних філософських засадах, а саме:

- досвіді гармонійного розвитку духовних сутнісних сил людини;
- досвіді інтегрування пізнавальної, емотивної та волюнтативної складових світовідношення;
- досвіді діяльнісного відношення до світу як до процесу, в якому формуються можливості актуалізації духовної сутнісної сили.

### Список використаних джерел

1. Бытие человека в культуре / опыт онтологического похода. – Киев: Наукова думка, 1991. – 176 с.
2. Гегель Г.В.Ф. Сочинения. / Георг Вильгельм Фридрих Гегель – М., 1958. – В надзаг.: АН СССР, ин-т философии. Т. 4. Система наук. Ч. 1. Феноменология духа / [Пер. Г.Шпета], 1959. – 440 с.
3. Ильенков Э.В. Проблема идеального / Э.В/ Ильенков // Вопросы философии. – 1979. - № 6. С. 110.
4. Крымский С.Б. Контуры духовности: новые контексты идентификации / Сергей Крымский // Вопросы Флософии. – 1992. – № 12. – С. 21 – 28.
5. Лук М.І. Етичні ідеї в філософії України другої половини ХІХ – поч. ХХ ст. / М.І.Лук / АН України, ін.-т філософії. – Київ: Наукова думка, 1993. – 150 с.

## СЕКЦІЯ 2. ХРИСТИЯНСЬКІ ТА ФІЛОСОФСЬКІ АСПЕКТИ ОСМИСЛЕННЯ МИНУЛОГО ТА СУЧАСНОСТІ

### ВНУТРІШНЬО ЦЕРКОВНА КРИЗА ЦЕРКВИ АДВЕНТИСТІВ СЬОМОГО ДНЯ У СРСР В ПЕРІОД З 1955 ПО 1981 РОКИ

Баликов В.М., Український адвентистський теологічний інститут

Подія, яка розділила церкву АСД в колишньому Радянському Союзі в 60-і роки і тривала понад чверть століття є гірким і темним періодом адвентистської історії. Щоб не повторити помилки наших попередників, варто ретельно проаналізувати причини розколу та фактори, які до нього призвели. Тому метою нашого дослідження є дослідження причин розколу Церкви АСД в СРСР, що мала місце в 1955-1981 рр [1].

Аналіз історичних подій того періоду часу показав, що в результаті того, що церква АСД в СРСР була відірвана від всесвітнього керівництва, а саме Генеральної конференції на цілих 65 років (з 1911 по 1975 рр) [2]. Церква розвивалася однобічно. Такі поняття, як прогресивні ідеї, що знайшли відображення в матеріалах Генеральної Конференції в Міннеаполісі в 1888 р, коли сталася серйозна реформа в навчанні і церковній системі членам церкви на теренах СРСР були не знайомі. Тому, погляди всесвітньої церкви не були відомі керівникам церкви АСД в Радянському Союзі. Це породило нову проблему, яка полягала в тому, що церкви скептично ставилася до прогресивних ідей, і в цьому відобразилася одна із причин поділу.

Наступною причиною поділу було те, що погляди на управління та організацію церкви АСД не були спільними у лідерів церкви. Що в свою чергу призвело до виникнення кількох впливових центрів, з'явилося безліч питань по яким не змогли прийти до порозуміння, одним із таких питань була співпраця церкви із владою [3]. Але, без втручання зовнішньої не церковної сторони теж не обійшлося. І чималу роль в церковному розколі зіграла атеїстична налаштована влада, яка активно боролася з релігією. У певному сенсі, конфронтація всередині церкви була вигідна державі, яка поставила своїм завданням викорінення релігії із радянського суспільства. Відомий принцип «розділяй і володарюй» вже не раз доводив свою ефективність в історії. Фактично цією внутрішньою боротьбою в церкві управляли агенти Комітету Державної Безпеки, які, маскуючись під друзів та послідовників Мацанова, так і колишніх Всадців [4], проводили свою руйнівну роботу в церкві руками самих же віруючих, які не здогадувалися в своїй сліпоті про істинні причини цієї конфронтації.

Отже, підводячи підсумок даному дослідженню варто підкреслити, що розколи присутні протягом історії людства в кожній церкві, державі та народів, але чи робимо ми з цього важливі уроки. Як показала історія церкви АСД взяла, оскільки після 1981 року [5], вона об'єдналася не тільки на теренах СРСР між собою, але з всесвітньою церквою.

#### Список використаних джерел

1. Теппоне В. В. Из истории Церкви адвентистов седьмого дня в России. – Москва-Калининград, 1992.
2. Жукалюк Н. А. Вспоминайте наставников ваших. – Киев: «Джерело життя», 1999.
3. Заватски В. Евангелическое движение в СССР после второй мировой войны. – Москва, 1995.
4. Куроедов В. А., Панкратова. Законодательство о религиозных культурах. – Москва, 1971
5. Парасей А.Ф., Жукалюк Н. А. Бедная, бросаемая бурей. – Киев: «Джерело життя», 1997.

### ВНЕСОК ЯНА АМОСА КОМЕНСЬКОГО В РОЗВИТОК РЕФОРМАЦІЇ НА СЛОВ'ЯНСЬКИХ ЗЕМЛЯХ

Куриляк В.В., Український гуманітарний інститут

Ян Амос Коменський (народився 28 березня 1592 р., Нівніце, Чехія, помер – 15 листопада 1670 г., м. Амстердам) – видатний чеський мислитель-гуманіст, педагог, суспільний діяч та реформатор. Він отримав міжнародну популярність за свої новаторські методи навчання та пропозицій щодо комплексної освітньої реформи. Він виступав за цілісний підхід до знань і етики, так званого всезнання (універсальна мудрість), яка сягає своїм корінням в переконання, що люди повинні працювати з природою, а не проти неї. Протягом свого життя Коменський опублікував понад 150 робіт на чеській, латинській та німецькій мовах з таких різноманітних тем, як лінгвістика, пацифізм, соціальна справедливість, людський розвиток, картографія, і духовність [5,7]. Мало хто із сучасних вчених освоїли масштаби і складність робіт Коменського та його інтелектуальних зусиль, а також літературу про нього. Як відомо, Коменський почав свою кар'єру в Моравії, як пастир і вчитель в маленькій протестантській церкві, відомій під назвою «чеські брати», але він був змушений емігрувати до Польщі через релігійні переслідування. Після того, як його ранні педагогічні роботи були опубліковані та перекладені на англійську мову в 1630, він був запрошений створити шкільну систему для Англії. Початок війни між Карлом I і парламентом завадив цим планам, але Коменський прийняв пропозицію від шведської корони для розробки нових навчальних матеріалів. У 1650 році він був запрошений створити так звану

«Школу гри» в Трансільванії, де він написав свій новаторський підручник «Світ чуттєвих речей в картинках». Він повернувся в Лешно, Польща, в 1654 році, але, через два роки, місто було зруйноване під час першої Північної війни. Трагічно, що багато його неопублікованих рукописів були втрачені в результаті пожежі. Коменський шукав притулку в Амстердамі в 1656 році, де згодом опублікував свої зібрані педагогічні твори під назвою «Велика дидактика» [7,8]. Згодом Коменського у багатьох країнах проголосили «батьком сучасної освіти» через його гуманістичні методи і пропаганду загальної системи освіти. Основуючи свої роботи в основному на принципах Святого Письма предтеча реформації написав та опублікував велику частину своїх досліджень на чеській мові, але частина літератури написана німецькою та англійською мовами також значна. Організація Об'єднаних Націй з питань освіти, науки і культури (ЮНЕСКО) оголосила 1992 рік, як рік Коменського. Створення Чехії і прийом країни в Європейський Союз в 1990-і роки сприяли дослідженню робіт Коменського для вчених за межами Центральної Європи [9].

Метою даної роботи є дослідження внеску Амоса Коменського в розвиток реформаційних ідей на слов'янських землях. Звісно найвідомішим представником і засновником реформаційного руху був Мартін Лютер, але були люди, котрі допомогли розповсюдити Реформаційні ідеї, наприклад Філіп Меланхтон, колега Лютера в університеті Віттенберга, став головним богословом Реформації в Німеччині, Еразм Роттердамський, великий голландський предтеча Лютера, спонукав вивчення Нового Завіту і творів отців церкви на мові оригіналу, Лефевр Д'етабль Франція, Цвінглі в Швейцарії, Джон Колет в Англії, Джон Кальвін в Женеві та Ан Амос Коменський в Чехії [6]. Оскільки Коменський був останнім єпископом Чеських братів, які підтримували та розвивали ідеї чеського реформатора Яна Гуса, необхідно коротко проаналізувати його релігійні погляди. Як стверджує Д.М. Цвітаєв «Іван Грозний побачив у проповідях чеських братів спільність з поглядами «люторів» і неприхильно поставився до їх місіонерства, його відповідь члену чеського братства Рокіті відома під назвою: «Відповідь государя» і увійшла в історію, як пам'ятка слов'янської літератури [9]. З цього випадку можна зробити висновок, що ідеї чеських братів та реформації бали спільними, а Коменський, на посаді єпископа чеських братів не тільки підтримував їх, але й розповсюджував. В чому ж був головний зміст його реформаційних ідей? Давайте розглянемо. По-перше головну мету в наданні освіти кожній людині він вбачав у тому, що: «...у всіх общинах, городах і селах кожної християнської держави необхідно створювати школи в яких усе юнацтво того і іншого полу, без усякого виключення могло навчатися наукам, вдосконалюватися в правах, наповнюватися благочестям і таким чином в роки юності навчитися усьому, що потрібно для цього життя і майбутнього». Коменський прагнув до «ідеалу церкви апостольських часів», широко використовував народну мову в богослужіннях та трактатах, пропагував прощення гріхів тільки через Ісуса



Христа, робив «доступним для людей біблійний церковний ідеал, при цьому не занижував його стандарти» [10]. Якщо противники реформації стверджували, що для простих людей Біблія та її вивчення не потрібно, Коменській у «Великій дидактиці» вчив іншому: «завдяки читанню Біблії і інших хороших книг люди зможуть уникати неробства, небезпеки для плоті і крові. І скажу раз і назавжди – вони навчаться всюди бачити Бога, всюди Його хвалити, всюди Його осягати і таким чином проводити приємніше це тяжке життя і з великим бажанням і надією чекати вічного життя». Мабуть в цьому вислові і відображаються весь реформаційний внесок в освіту та духовне життя слов'янського суспільства. В збірнику, який був надрукований 1653 році під назвою «Правила поведінки для юнаків» яскраво відображені біблійні погляди Амоса Коменського на поведінку юнаків, а також приведені причини чому необхідно жити по цим правилам. Наприклад, основою морального критерію для всіх Коменський називає Слово Боже, а джерелом моральності згідно його слів є: «настрій людського духу, в силу якого людині приємно вести себе так, щоб подобатися Богу і добрим людям» [1,2]. Юнакам він дає пораду завжди пам'ятати про те, що вони знаходяться в присутності Бога, янголів та інших людей, тому повиненні: «остерігатися робити щось непристойне перед величчю Бога і янголів і людей». Наступне він просить кожного, щоб: «дух твій ради Господа і твоєї совісті, лице твоє і поведінка і увесь зовнішній вигляд були чистими і чесними заради янголів і людей» [3]. І якщо детально дослідити його роботи, то ми побачимо що головним джерелом його педагогічних та моральних ідей була Біблія. Він рекомендує не клястися і щоб слова були так або ні паралель з Євангеліє від Матфія 5:37, не виправдовуйся, якщо зробив помилку, покайся і попроси прощення у того, кого образив. Наступне кожному рекомендує мати особисту Біблію та книгу Псалмів, спостерігати за своїми думками, словами, мімікою, щоб в думках не виявилось того, що непристойне перед Господом. Коли співає церква не мовчи рекомендує Коменський своїм слухачам, а співай разом з усіма, тому що: «кожний повинен перетворювати своє серце і уста в органи Божої слави» [4]. І мабуть в наступній тез Коменського як найкраще відобразилось в головних гаслах реформаційного руху «тільки Біблія» та «Біблія пояснює сама себе». Описуючи правила поведінки у церкві Коменський зауважив, що якщо слухач: «почує, що приводиться якесь місце із Святого Письма для того, що пояснити Слово Боже через проповідь, тобі необхідно в ту ж хвилину відкрити Біблію і відмітити те місце». Головною цілю цієї поради було те, щоб слухач власноруч переконався, що проповідуючий говорить істину основану виключно на Святому Письмі.

Аналізуючи реформаційний внесок Коменського на слов'янських землях ми можемо помітити, що він торкнувся і України, оскільки у 16 столітті багато українських студентів їздило навчатися у Чехію, то вони коли поверталися на терена України привозили з собою духовну літературу і Святе Письмо на чеській мові, таке як: «Новий Заповіт» В. Негалевського (1581), Євангеліє В.

Тяпинського, Пересопницьке Євангеліє. Поширилася практика проповідувати на рідній мові, писати духовні твори на рідній мові та вести полеміки на ній. Під впливом цих ідей було відкрита велика кількість реформаційних шкіл, яка за кількістю і своїм рівнем перевершувала католицькі, оскільки викладання предметів було на українській мові і до навчання допускалися всі хто хотів вчитися. Практика читання Біблії по домам швидко поширилася і викликала невдоволення католицьких священників та єпископів, оскільки люди вивчаючи Святе Письмо вбачали різницю між істиною та церковним вченням.

Отже, підводячи підсумок даному дослідженню варто зауважити, що Ян Амос Коменський відзначився на слов'янських землях не тільки як педагог-новатор, але і як яскравий реформаційний діяч, який зміг у своїй діяльності належним чином поширити реформаційні ідеї і втілити їх у практичне життя суспільства через свої проповіді, роботи по педагогіці та праці, які були присвячені моральному розвитку кожної людини, оскільки головною метою всієї його діяльності було те, що земне життя людини є лише підготовкою до вічного.

#### Список використаних джерел

1. Коменський Я. А. Избранные педагогические сочинения / Я.А. Коменський; под ред А. И. Пискунова. – Москва: Педагогика, 1982. – 371 с.
2. Коменський Я. А. Избранные педагогические сочинения / Я.А. Коменський; под ред А.А. Красновского. – Москва: Учпедгиз, 1939. – 631 с.
3. Коменський Я. А. Материнская школа / Я. А. Коменський; пер. Д.Н. Королькова, под ред А.А. Красновского. – Москва: Учпедгиз, 1947. – 104 с.
4. Коменський Я. А. Мир чувственных вещей в картинках, или Изображение и наименование всех важнейших предметов в мире и действий в жизни / Я. А. Коменський; пер. с лат. Ю. Н. Дрейзина; под ред. А.А. Красновского. – Москва: Учпедгиз, 1957. – 351 с.
5. Кумарин В. В. Аксиомы Коменского, или Строгий наказ гения научной педагогики всем реформаторам и модернизаторам школьного образования / В. В. Кумарин. – Москва: Нар. образование, 2001. – 241 с. – (№8).
6. Митюрин Б. Н. Славянские истоки педагогики Я. А. Коменского / Б.Н. Митюрин. – Москва: Педагогика, 1995. – 105 с.
7. Любащенко Б. І. Історія протестантизму в Україні / Б. І. Любащенко. – Київ: Поліс, 1996. – 54 с.
8. Грушевський М. С. Історія української літератури: В 6 т. 9 кн. Т. 5. Кн. 2 / Упоряд. О. С. Дідух; Приміт. С. К. Росовецького. – К.: Либідь, 1995. – 352 с.
9. Цветаев Д. М. Памятники к истории протестантства в России. Протестантство и протестанты в России до эпохи преобразований / Д.М. Цветаев. – Москва: Педагогика, 1988. – 427 с.
10. Нероба В. В. Діяльність церкви «чеських братів» в Україні в XV–XVII ст. / В. В. Нероба // Гезета «Путь». – 2015.

### СЕКЦІЯ 3. СУСПІЛЬНО-ПОЛІТИЧНІ ТА КУЛЬТУРОЛОГІЧНІ АСПЕКТИ ТРАНСФОРМАЦІЙНИХ ПРОЦЕСІВ В УКРАЇНІ

#### ГОСПОДАРСТВО СТАРОДАВНЬОЇ ГРЕЦІЇ У V-IV СТ. ДО Н. Е.

Аббасова Л. Ч., Український гуманітарний інститут

Науковий керівник – кандидат історичних наук, доцент Проданюк Ф. М.

Історія Стародавньої Греції була і залишається в центрі уваги науковців. Особливий інтерес викликає її класичний період (V-IV століття до н.е.). Це доба найвищого економічного, політичного і культурного розвитку, який мав значний вплив на розвиток європейської цивілізації та світової економічної думки. Господарську систему торгівельно-ремісничих полісів в основному визначала праця рабів, що використалася в ремеслі, на копальнях, а також в сільському господарстві. Дрібне селянське господарство і дрібне вільне ремесло грали значну роль в економічному розвитку Стародавньої Греції.

Цей період привертає увагу дослідників тому, що це був час найбільшої могутності Афін, найбільшої демократизації політичного устрою і розквіту культури. Тому вивчення та аналіз даної проблеми має не лише наукове, але й практичне значення. Це визначає актуальність даної наукової роботи.

**Об'єктом** дослідження є грецьке господарство, його особливості, а також чинники й механізми, які впливали на його формування, розвиток промисловості, внутрішньої торгівлі, сприяли його включенню до загальнодержавного ринку та зовнішньої торгівлі держави.

**Предметом** дослідження є різні галузі економіки Стародавньої Греції, у яких була представлена господарська діяльність грецької спільноти, її внесок та значення для соціально-економічного життя регіону.

**Мета** даного дослідження: з'ясувати особливості господарства Стародавньої Греції у V-IV ст. до н. е.; передумови і напрямки господарської діяльності греків у Стародавній Греції.

Завдання роботи:

- розкрити становище сільського господарства стародавніх греків;
- визначити ступінь розвитку ремесел Стародавньої Греції;
- показати стан розвитку промисловості й торгівлі.

В процесі дослідження використовувалися методи фундаментальної та загальнонаукової методології, а також метод системного аналізу.

Економічні ідеї мислителів Стародавньої Греції відобразили проблеми періоду генезису, розквіту та кризи епохи рабовласництва. Вони характеризуються оригінальністю та глибиною, спробою створити учення про організацію, управліннь рабовласницьким господарством та державою. У

працях видатних старогрецьких мислителів Ксенофонта, Платона та Аристотеля економічна думка стародавнього світу досягла найвищого розвитку та глибини теоретичного осмислення економічних явищ та процесів.

Особливістю розвитку сільського господарства грецьких полісів була наявність багатьох галузей виробництва: хліборобства, виноградарства, маслиноводства, городництва, садівництва, скотарства. Основним продуктом харчування грека був хліб, Тому хліборобство стало однією з головних галузей. Велика кількість сонця, достатня кількість опадів виявилася сприятливою для вирощування оливок, плодкових дерев і овочів. Вино, маслинова олія, овочі стають як і хліб основними продуктами харчування давніх греків.

Основою ремісничого виробництва була металургія і металообробка. Значний прогрес ремісники досягли в гірській справі, в організації пошуку рудних родовищ і їх розроблення. Проте залізо не могло витіснити традиційні види металів: мідь і його сплав — бронзу. Греки були майстрами з оброблення цих металів. Вони могли отримувати бронзу високої якості, уміло її обробляли, виготовляючи різноманітні вироби. Потреби у бронзі були ще досить великі: з неї робили шоломи, частини щитів, дорогий і красивий посуд, дзеркала, грецькі скульптори створювали бронзові скульптури. Найважливіше місце в металообробці займало виробництво зброї, одна із складних і комплексних ремісничих операцій. Разом з металургією найважливішою галуззю грецького ремесла було керамічне виробництво. V-IV ст. до н. е. - час найактивнішого будівництва: зводилися кріпосні стіни, громадські і приватні будівлі, храми і театри. Греки освоїли обробку багатьох порід каменю, зокрема знайшов найширше застосування у будівництві твердий і важкий для обробки, але красивий мармур.

У V-IV ст. до н. е. посилюється інтенсивність морських перевезень, практично усі поліси пов'язані між собою морськими шляхами. Новим засобом розрахунку стала монета. Великий розмах торгових операцій у грецькому світі призвів до появи зачатків банківських операцій і елементів безвалютних розрахунків. Отже, в Греції V-IV ст. до н. е. склався новий тип економіки, відмінний від економічної структури провідних давньосхідних країн: інтенсивний, товарний при збереженні її натуральної основи.

У V-IV ст. до н. е. виникла нова форма рабства, яку вчені називають класичним рабством. Історики припускають, що в Афінах раби становили третину всього населення. Завдяки рабській праці процвітали маєтки землевласників, ремісничі майстерні, працювали шахти й копальні, велося будівництво, розвивалася торгівля. Раби працювали і в домашніх господарствах: мололи зерно, готували їжу, прибирали житло. Раби доглядали за дітьми, працювали секретарями, писарями, кур'єрами, катами та поліцейськими. Греки вважали, що поділ людей на рабів і вільних закладено в самій природі людини, а тому рабство має існувати завжди. Основними

джерелами поповнення рабів були війни, работоргівля та піратство. Діти рабів також були рабами.

Дослідження історії афінської демократії цікаве ще й тим, що вона намагалася врегулювати відносин між класами, соціальними групами, в тому числі і між окремими людьми. У грецьких полісах основою всієї соціально-економічної і політичної організації виступав колектив громадян, що утворюють античну громаду. Крім громадян в античному суспільстві перебували численні раби, які становили більше половини всього населення. Однак афінська полісна система спиралася на громадянина. В цей період було вироблено поняття – громадянина.

#### Список використаних джерел

1. Історія Стародавньої Греції. – К., 1998.
2. Конотопом М.В., Сметанін С.І. Історія економіки. – М.: Акад. проект, 2000. – 403с.
3. Історія світової економіки: Підручник / За ред. Г.Б. Поляка, О.М. Маркової. – М.: Юніті, 2000. – 386с.
4. Культурологія. Навч. посібник. Упоряд. О.І. Погорілий. – К., 2003.

## СТИХІЙНИЙ ВИДОБУТОК БУРШТИНУ ЯК ЕКОЛОГІЧНА ПРОБЛЕМА УКРАЇНИ

Анохіна Т. І., Янчук В., Парасюк О., Український гуманітарний інститут  
Науковий керівник – ст. викладач Мичак Н. Г.

Екологічний стан планети, напевно, одна з найбільш обговорюваних проблем світу. І це не дивно, адже біосфера нашої планети потерпає під тиском антропогенної діяльності. Україні вже присвоєно міжнародний статус зони «екологічного лиха». На даний момент існує безліч екологічних проблем, які потребують негайного вирішення. Однією з них є стихійний видобуток бурштину. Через великий попит на цей мінерал на світовому ринку, відсутність розвитку промисловості видобутку бурштину на державному рівні та низький рівень зайнятості населення, почався масовий стихійний видобуток бурштину. Актуальність роботи визначають збитки, які наносить незаконний видобуток бурштину, і не лише економіці нашої держави, але в першу чергу, екологічному стану територіям видобутку. На проблему незаконного видобутку бурштину необхідно звернути увагу суспільства, інакше виправити щось буде вже неможливо.

Об'єктом дослідження є видобуток бурштину в Україні.

Предметом дослідження є незаконний видобуток бурштину в Україні і його наслідки.

Метою дослідження є висвітлити проблему стихійного видобутку бурштину та дослідити правову площину покарання в Україні за незаконний видобуток мінералів та виявити шляхи вирішення даної проблеми.

Для досягнення поставленої мети були поставлені наступні завдання:

- Теоретично проаналізувати проблеми видобутку бурштину в Україні;
- дослідити юридичний аспект нелегального видобутку бурштину;
- дослідити шляхи вирішення даної проблеми;
- зробити власні висновки щодо наслідків стихійного видобутку бурштину.

Проблему незаконного видобутку бурштину досліджували М. Лебідь, Слободян О., Надточний П. П. та інші.

Зростання цін на бурштин на світовому ринку, низький рівень зайнятості та корупція у правоохоронних органах, незначна відповідальність за незаконне видобування корисних копалин, відносна дешевизна та простота технології кустарного видобутку бурштину спричинили значні масштаби нелегального видобування бурштину на Поліссі. Найбільша активність спостерігається в межах Олевського і Овруцького районів Житомирської області, Рокитнівського, Дубровицького, Володимирецького, Зарічненського і Сарненського районів Рівненської області та Ратнівського і Любешівського районів Волинської області. Бурштиною лихоманкою охоплена практично уся північно-західна частина України площею понад 14.6 тис. км<sup>2</sup> [5].

Незаконний видобуток бурштину здійснюється переважно помповим методом, який полягає в розмиванні водою під великим тиском шару ґрунту на 6–10 метрів в глибину [2, 6]. Оскільки бурштин легший за воду він спливає на поверхню та виловлюється сітками. Коли вимивають до глини, яка залягає під покладами бурштину, розробку залишають. При видобутку таким способом повністю знищується родючий шар ґрунту, оскільки під час “розмивання” ґрунту тонкий гумусовий шар перемішується з основною масою піщаних і супіщаних ґрунтів. Відновлення родючого шару займає десятки років. Під час видобутку помповим методом повністю руйнується коренева система дерев, що призводить до винищення сотень гектарів лісу. Таким чином, на місцях видобутку повністю порушується ґрунтовий профіль, разом із материнською породою. Земельна ділянка засмічується нетоксичними відходами виробництва, такими як, намитий з нижче лежачих горизонтів пісок. Під час видобутку, повітря забруднюється продуктами горіння паливно-мастильних матеріалів. В наслідок самовільного і не раціонального використання поверхневих і підземних вод порушується гідрологічний режим території, понижується рівень ґрунтових вод, активізуються ерозійні процеси. Варварські методи добування бурштину призводять до порушення геологічної будови території, завдяки чому, стає надалі неможливе використання родовищ, або істотно обмежується їх подальша експлуатація [3].

Через це, окрім жахливого впливу на екологічну ситуацію на Українському Поліссі, держава ще зазнає значних фінансових втрат. По оцінкам начальника Житомирського обласного управління лісового та мисливського господарства Андрія Курінського тільки на Житомирщині незаконним видобуванням бурштину пошкоджено майже 200 га земель лісгосподарського призначення, розмір шкоди, заподіяної лісу, становить фактично мільйон гривень, а для відновлення екосистеми на пошкоджених нелегальним видобутком бурштину лісових землях потрібно близько 400 тис. гривень на кожен гектар [4].

Негативні наслідки від нелегального видобування бурштину несуть загрозу екологічним і соціально-економічним складовим безпеки північно-західних регіонів України, впливають на розвиток окремих галузей господарства (сільського, лісового, гірничодобувного та ін). Головними проблемами, пов'язаними з незаконним видобутком бурштину, є:

в екологічній сфері — порушення цілісності геологічних пластів, збіднення бурштиноносних товщ, порушення гідрогеологічних умов на прилеглих територіях, знищення трав'яного покриву і родючого шару ґрунту, вирубування дерев і порушення їхньої кореневої системи, зміна болотних біоценозів, провокування активізації водної та вітрової ерозії;

в економічній сфері — збитки у лісовому та водному господарстві, деградація ґрунтів, втрата для держави значних обсягів бурштину сирцю, що на багато перевищують обсяг законного видобування, недоотримання митних зборів, загальнодержавних та місцевих податків і зборів, зумовлює зростання "тіньового" сектору економіки;

в соціальній сфері — підвищення рівню криміногенної обстановки в регіоні, високий рівень травматизму та смертності серед старателів через недотримання правил безпеки, зростання соціальної напруги через конфлікти між старателями та простими громадянами.

23 квітня 2015 р. Верховною Радою було прийнято законопроект №1351-1 "Про видобування та реалізацію бурштину" Він спрямований на створення сприятливих умов для розвитку в Україні нової галузі економіки, пов'язаної з видобуванням, реалізацією та обробкою бурштину, на залучення у цю галузь інвестицій і нових технологій, покликаний припинити незаконний видобуток бурштину в Україні, забезпечити охорону навколишнього середовища під час видобування бурштину та рекультивації порушених земель. Даний законопроект прописує порядок набуття права використовувати янтароносні надра та порядок реалізації видобутого бурштину. Проектом закону пропонується вести зміни до Кримінального кодексу, посиливши відповідальність за порушення встановлених правил охорони або використання надр. Так, порушення встановлених правил охорони надр, якщо це створило небезпеку для життя і здоров'я людей або довкілля, карається штрафом від 500 до 800 неоподатковуваних мінімумів доходів громадян або

обмеженням волі на строк до 3 років. Зазначені вище порушення, а також незаконне видобування корисних копалин загальнодержавного значення пропонується карати штрафом від 1,5 тис. до 2 тис. неоподатковуваних мінімумів або обмеженням волі на строк до 5 років [1].

Незаконний видобуток бурштину здійснюється, переважно, у закритій та напівзакритій місцевості — це чагарники, ліси та лісосмугивіддалені від населених пунктів та проїзних частин. При цьому доступ до ділянок видобутку блокується озброєною приватною охороною. Через таку локалізацію бурштинових розробок, їх дуже важко вчасно і точно визначити на місцевості наземними методами.

Для вирішення цієї проблеми пропонується застосування матеріалів космічних зйомок у моніторинговому режимі, що дозволяє, з великою достовірністю, визначити і локалізувати місця незаконного видобутку та реально оцінити масштаби екологічного лиха. Застосування супутникового моніторингу пропонується на двох рівнях: регіональному та локальному (детальному). Таким чином основні можливості застосування космічних даних при моніторингу територій незаконного видобутку бурштину полягають у наступному:

На регіональному рівні:

Виявлення ділянок видобутку та періодичний контроль за станом навколишнього середовища.

На локальному рівні:

- деталізація порушених площ, оцінка екологічних та економічних збитків;
- контроль за станом ґрунторослинного покриву;
- контроль за станом поверхневих вод;
- дотримання умов гірничого відводу і рекультивації порушених земель;
- дотримання екологічного законодавства, особливо на територіях природоохоронних зон, як національного, так і місцевого рівня. Для вирішення цих завдань необхідно в першу чергу на основі космічних даних контролювати ділянки видобутку бурштину та на державному рівні передбачити моніторингові дослідження порушених територій та застосувати адекватні міри відповідальності за нелегальний видобуток бурштину.

Не дивлячись на те, що в Україні існують законопроекти, що забороняють стихійний видобуток бурштину, актуальність цієї проблеми не згасає. Використання супутника для патрулювання Полісся вимагає потужного фінансування, яке не надається державою. Патрулювання територій незаконного видобутку бурштину стає все небезпечніше через приватну охорону даних територій. Також існує інформація про «кришування» місцевою поліцією осіб та організацій, що займаються нелегальним видобутком



бурштину [7]. За останніми повідомленнями Українських ЗМІ ситуація із незаконним видобутком бурштину на території Полісся дещо стабілізована, проте збитки, які вже було нанесено майже непоправні. На відновлення цих ділянок підуть десятки років.

#### Список використаних джерел

1. Інтерфакс-Україна, DT.UA / Рада попередньо погодилася посилити покарання за незаконний видобуток бурштину – 2015 [http://dt.ua/ECONOMICS/rada-poperedno-pogodilasya-posiliti-pokarannya-za-nezakonniy-vidobutok-burshtinu-170769\\_.html](http://dt.ua/ECONOMICS/rada-poperedno-pogodilasya-posiliti-pokarannya-za-nezakonniy-vidobutok-burshtinu-170769_.html)

2. Лебідь М. Про можливу участь буровугільного бітуму у формуванні корінних першоджерел розсипів бурштину. М. Лебідь, В. М. Мацуй // Інститут Тутковського, статті, 2010 [Електронний ресурс] — Режим доступу: <http://training.tutkovsky.com/stati/print:page,1,42promozhlyvuuchastburovu-gilnogobitumuuformuvannikorinnixpershodzherelrozsipivburshtinu.html>.

3. Надточій П. П. Екологічні наслідки незаконного видобування бурштину в Житомирській області / П. П. Надточій, Т. М. Мислива // Інформаційні матеріали до засідання круглого столу “Рекультивация територій, порушених в наслідок видобування бурштину” 4 вересня 2015 року м. Рівне. Всеукраїнська екологічна ліга, м. Рівне — 2015, С. 6–10.

4. Незаконний видобуток бурштину на Житомирщині пошкодив 200 га земель. Газета “День” 11 липня, 2015, [Електронний ресурс] — Режим доступу: [http://www.day.kiev.ua/uk/news/110715nezakonnyy-vydobutok-burshtynu-nazhytomyrshchy-niposhkodyv200gazeme\\_\(06.09.15\)](http://www.day.kiev.ua/uk/news/110715nezakonnyy-vydobutok-burshtynu-nazhytomyrshchy-niposhkodyv200gazeme_(06.09.15)) — Заг. з екрану.

5. Слободян О. Дещо про незаконний видобуток бурштину / О. Слободян // [Електронний ресурс] — Режим доступу: <http://ua.112.ua/mnenie/deshchopro-nezakonnyivydobutokburshtynu250536.html> (06.09.15) — Заг. з екрану.

6. Тимочко Т. В. Екологічні наслідки видобування бурштину та шляхи їхнього подолання / Т. В. Тимочко // Інформаційні матеріали до засідання круглого столу “Рекультивация територій, порушених в наслідок видобування бурштину” 4 вересня 2015 року м. Рівне. Всеукраїнська екологічна ліга, м. Рівне — 2015, С. 4–5.

7. <http://www.pravda.com.ua/news/2016/03/19/7102660/>

## ПЕРВІСНІ РЕЛІГІЙНІ ВІРУВАННЯ

Бойко Л.В., Український гуманітарний інститут  
Науковий керівник – кандидат історичних наук, доцент Проданюк Ф.М.

Питання про первісні релігійні вірування – важливе і досить складне в історії релігії. Передусім це стосується часу появи найдавніших релігійних уявлень та чаклунства. З цією проблемою пов'язана також низка питань про інтелектуальні, емоційно-почуттєві та вольові здібності людини, з якими, в свою чергу, сполучна проблема формування образів надприродного та віри в нього. Не менш важливим є питання про те, чому і як виникли примітивні форми релігійності. Відомо немало спроб відповісти на ці питання. Складніше на сьогодні стоїть справа із з'ясуванням "механізму" гносеологічної та психологічної можливості релігії.

Метою роботи є необхідність дослідження особливостей становлення первісних релігійних вірувань.

Завдання дослідження:

- з'ясувати особливості зародження первісних релігійних вірувань;
- проаналізувати основні форми релігійних вірувань.

В процесі дослідження використовувалися методи фундаментальної та загальнонаукової методології, а також метод системного аналізу.

Особливо великою розбіжністю думок позначене питання про форми ранніх чи первісних релігійних вірувань. Причиною цього є майже повна відсутність прямих свідчень щодо цих вірувань, загалом недостатня наукова спрацьованість проблеми і, зрештою, різна світоглядна орієнтованість дослідників.

За даними сучасної науки, первісні релігійні вірування зароджуються близько 40 тис. років тому – у пізнього неандертальця, що жив у мустьєрську епоху кам'яного віку. Саме тоді закінчувалося в основних рисах формування сучасного фізичного типу людини й починала складатися ранньородова організація суспільства. Щоправда, частина вчених пов'язує появу первісних вірувань з більш пізнім часом - з добою кроманьйонця - викопного представника "готового" типу людини. Але свідчення історії матеріальної і духовної культури, археології, палеантропології, порівняльної психології спонукають надати перевагу першій точці зору.

Фетишизм (від португ. *fetico* – зачарована річ) полягає у мисленно-фантазійному наділенні деяких предметів і явищ неживої природи надчуттєвими якостями. Вперше феномен фетишизації докладно описав французький дослідник Шарль де Брюс (1709-1777 рр. ) у книзі "Культ богів-фетишів". Він вважав, що фетиші – це предмети неживої природи, що привертали увагу людини якимись особливими рисами. Справді, фетишистські

уявлення пов'язувалися не з усіма, а лише з таємничими, неосвоєними й, до того ж, чимось особливими предметами та явищами.

Тотемізм (мовою індіанського племені алгонкінів *ot-totem* означає "його рід") й була докладно описана англійським істориком релігії, етнографом Д. Фрезером (1854-1941 рр. ) у праці "Золота парость" [4]. Тотемічні вірування пов'язані з уявленням про надприродні кровні зв'язки даного роду (клану) з тим чи іншим видом тварин, рослин і навіть предметів неживої природи. За даними відомого етнографа, історика релігії Л. Штернберга деякі племена вважали своїм тотемом касаток, які "підклувалися" про них, наганяючи під гарпуни моржів, тюленів та інших представників морської фауни. В інших випадках тотемами вважалися вовки, ведмеді і тигри, які наводили жах на оленів, лосів, свиней, спрямовували їх на стріли мисливців або на заздалегідь замасковані ями.

Релігія – не лише сукупність поглядів та почуттів. У ній, на зразок мистецтва та моралі, єдиним функціональним планом представлені уявлення, почуття і специфічні культові дії - молитви, пости, обряди, ритуальні піснеспіви тощо. Релігія є практично-духовним способом входження людини в світ, оволодіння ним. Сказане, звичайно, стосується й первісної, чуттєво-надчуттєвої та демоністичної, релігійності, у якій уявлення про надприродне, переживання зв'язків з ним та чаклунські дії щодо нього були рівнодавніми. Діяльну сторону первісної релігійності за звичаєм називають магією (від грецьк. *mageia* – чаклунство) і розглядають як зародкову форму релігійного культу.

#### Список використаних джерел

1. Леві-Строс К. Структурна антропология. – К.: Основи, 1997р.
2. Леві-Строс К. Первісне мислення. – К., Український центр духовної культури, 2000.
3. Токарев С.А. Ранние формы религии. – М., Издательство политической литературы, 1990 г.
4. Зыбковец В.Ф. Дорелигиозная эпоха. – М., 1959.

## ВПЛИВ АВТОМОБІЛЬНОГО ТРАНСПОРТУ НА ДОВКІЛЛЯ

Галайчук М., Чебан Р., Український гуманітарний інститут  
Науковий керівник – ст. викладач Мичак Н.Г.

Транспорт є однією з найважливіших галузей господарства. Україна має всі види наземного, водного і повітряного транспорту та добре розвинену інфраструктуру транспортних комунікацій, включно газопроводи, нафтопроводи, та інше. Перевезення пасажирів, вантажів, багажу та пошти, надання інших транспортних послуг, здійснюється залізницями, пароплавством, портами, автомобільними, авіаційними та дорожніми підприємствами. Ефективність транспортної системи – важливий чинник розвитку економіки. Свобода пересування для роботи, навчання та відпочинку вважається одним із головних досягнень нашого часу. Інтеграція національних ринків, загальний підйом економіки і підвищення доходів людей сприяють розвитку транспортного сектора.

Незважаючи на те, що транспорт приносить немало користі, ці переваги коштують не дешево. За побічні ефекти, зокрема забруднення повітря і дорожньо-транспортні аварії, розплачується усе суспільство.

Вважається, що в рамках внутрішнього ринку транспорт здійснює найбільш шкідливий вплив на довкілля. Будівництво і підтримка транспортної інфраструктури вимагають значних витрат з боку держави. До них слід додати дорожньо-транспортні аварії, шум, забруднення повітря, витрату природних ресурсів.

Не існує такого виду моторизованого транспорту, який не завдавав би шкоди довкіллю.

Актуальність теми полягає у тому, що у зв'язку з стрімким розвитком автомобільного транспорту на території України також суттєво постали проблеми впливу його на навколишнє середовище. З кожним роком кількість легкових автомобілів зростає, а отже, зростає вміст в атмосферному повітрі шкідливих речовин. Постійне й безперервне зростання такої кількості автомобілів негативно впливає на навколишнє середовище та здоров'я людини.

Основними джерелами забруднення повітряного басейну при експлуатації автотранспорту є двигуни внутрішнього згоряння, які викидають в атмосферу відпрацьовані гази і паливні випаровування. У відпрацьованих газах виявлено близько 280 компонентів продуктів повного неповного згоряння нафтових палив, а також неорганічні сполуки тих чи інших речовин присутніх у паливі.

Метою даного дослідження є вивчення та аналіз шкідливого впливу легкових автомобілів, а саме забруднення атмосферного повітря вихлопами газу.

Вивчення негативних наслідків розвитку автотранспортного комплексу дозволяє визначити два шляхи впливу автомобільного транспорту на природне середовище. По-перше, автотранспорт споживає значну кількість природних матеріалів і сировини та, перш за все, не відновлюваних і дефіцитних енергоносіїв, таких, наприклад, як нафта, а по-друге – забруднює навколишнє середовище.

Дослідження даної роботи зумовило ряд завдань:

- виявити основні забруднюючі речовини від автомобільного транспорту;
- розглянути специфіку впливу автомобільного транспорту на навколишнє середовище;
- проаналізувати рівень забруднення атмосферного повітря в містах.

В якості теоретичної бази були використані роботи В.М. Денисова, В.А. Рогальова та інших авторів.

На теперішній час транспорт є джерелом найбільшої кількості викидів парникових газів в атмосферу – близько 80% загальної кількості викидів CO<sub>2</sub> та 60% NO. NO – результат згоряння палива при високому тиску та температурі. NO сприяє розвитку парникового ефекту та безпосередньо спричиняє кислотні дощі руйнування озонового шару та є причиною утворення фотохімічного смогу.

CO виникає в результаті неповного згорання палива в бензинових двигунах. Це дуже небезпечний для здоров'я людини газ, який порушує процес засвоєння кисню кров'ю. Викиди наземного транспорту сприяють утворенню озону в тропосфері. Озон – один з основних компонентів забруднення повітря у приземному шарі повітря більшості міст. Озон є токсичною домішкою, яка у високих концентраціях негативно впливає на здоров'я людини і рослинність. Ця сполука відноситься до речовин першого класу небезпеки – “надзвичайно небезпечні речовини”. Внаслідок особливої токсичності озону ВООЗ включила його до списку п'яти основних забруднювальних речовин, вміст яких необхідно контролювати при визначенні якості повітря. Озон у тропосфері знижує продуктивність сільськогосподарських культур. Він сповільнює фотосинтез у рослинах і ослаблює їх.

Найбільшим забруднювачем довкілля є автомобільний транспорт – в окремих містах його питома вага у загальному забрудненні перевищує 50 %. Сучасний автомобіль викидає понад 200 токсичних речовин, серед них окисли вуглецю, сірки, азоту, свинець і його сполуки, бензопірен тощо. На автомобільний транспорт припадає 55 % викидів вуглеводневих сполук, 47 % оксиду вуглецю, 98,6 % оксидів азоту від загальної кількості цих речовин, що надходять в атмосферу України. Концентрація токсичних речовин значною

мірою залежить від технічного стану автомобіля, швидкості його руху і строку експлуатації. Так, навіть незначні порушення в роботі системи запалення можуть у 10 разів збільшити кількість вуглеводневих сполук, що викидаються в атмосферу.

Дрібні тверді частки небезпечні для здоров'я – вони можуть проникнути і залишитися назавжди в легенях, спричиняючи захворювання органів дихання і, як наслідок, може утворюватися злоякісна пухлина. Найбільш серйозною загрозою для довкілля є викиди аерозолі свинцю з бензинових двигунів, які працюють на етильованому бензині.

Найбільша кількість токсичних речовин виділяється за перемінних режимів роботи двигуна, зокрема під час пуску й зупинки, а також під час роботи в холостому режимі. Тому в містах максимальна концентрація токсичних речовин спостерігається на перехрестях, біля світлофорів, під час долаття узвозів. Близько 50 % викидів автотранспорту в межах міста припадає на траси з малою швидкістю руху і менше 25 % – на швидкісні траси.

Концентрація токсичних речовин у відпрацьованих газах автомобіля зростає також із збільшенням строку його експлуатації. В Україні майже чверть вантажного автопарку перебуває в експлуатації понад 10 років. Вихлопні гази автомобіля виділяються в безпосередній близькості від пішоходів. Швидкість повітря в місті сповільнена, тому значного розрідження викидів не відбувається. За екстремальної погоди (туман, мряка, низька хмарність) в окремих районах міста може утворюватися смог.

Забруднення міста викидами автомобільного транспорту – одна з причин підвищеної захворюваності населення. Особливо небезпечним є канцероген бензопірен; кількість його у викидах автомобіля настільки значна, що середньодобова концентрація на великих магістралях приблизно дорівнює 3 мкг/100 м<sup>3</sup>, а це означає, що в середньому міський житель вдихає протягом дня 0,6 мкг бензопірену.

Доволі специфічна проблема існує в зв'язку із використанням зимових шин із шипами. При терті об шляхове покриття ці шини порушують його, унаслідок чого з'являється найдрібніший пил, який потрапляє у повітря.

Нині у плануванні та будівництві автошляхів, залізниць і стаціонарних транспортних споруд приділяється недостатньо уваги раціональному використанню земельних ресурсів. Поширена практика будівництва одноповерхових гаражів і стоянок. Під автотранспортні споруди, крім автошляхів, із сільськогосподарського обігу вилучено понад 80 тис. га. Щоб знизити затрати на будівництво, шляхи прокладаються найзручнішими ділянками, а під такі часто потрапляють сільськогосподарські угіддя.

Крім вилучення сільськогосподарських угідь безпосередньо під шляхове будівництво, у процесі експлуатації ґрунтових шляхів виводяться з обігу додаткові сільськогосподарські ділянки, збільшуються втрати сільськогосподарської продукції через наїзди автомобілів на засіяне поле.

Ширина смуги наїзду коливається від 4 до 20 м, а запилення їх уздовж ґрунтових шляхів, особливо за важкого механічного складу ґрунтів, досягає 30-50 м. Крім того, в періоди негоди ґрунтові ділянки, особливо на чорноземних ґрунтах, практично непрохідні. Тому значна частина сільськогосподарської продукції несвоєчасно вивозиться на приймальні пункти, що знижує рівень продуктивності земельних ресурсів.

Велика кількість ділянок ґрунтових шляхів місцевого значення після довгих років експлуатації повертається для сільськогосподарського використання. Проте руйнівний вплив автомобілів на ґрунт зберігається ще довго – навіть через 20-30 років колишня дорога зберігає сліди машинної деградації. Розлив нафтових продуктів під час звичайної діяльності або внаслідок необережності забруднює ґрунт, річки та океани.

Оптимальна структура автопарку з погляду економічної ефективності не завжди є раціональною, якщо брати до уваги народногосподарські інтереси та унікальність ґрунтового покриву України. Так, для вивезення цукрових буряків із полів на бурякоприймальні пункти найефективнішим, з огляду на собівартість перевезень, є використання великовантажних автомобілів, особливо для господарств, віддалених від цукрових заводів на 20 км та більше. Проте саме ці автомобілі переущільнюють ґрунт, руйнують його структуру.

Таким чином, транспорт – специфічна галузь господарства. Важливість транспорту полягає в тому, що він забезпечує зв'язки між галузями, підприємствами, регіонами країни, зарубіжними державами. Без транспорту був би неможливий сам процес сучасного виробництва, для якого необхідні зв'язки щодо постачання сировини й продукції.

Важливим є питання правового регулювання негативного впливу транспортних засобів на стан екології. Закон України «Про дорожній рух» визначає правові та соціальні основи дорожнього руху з метою захисту життя та здоров'я громадян, створення безпечних і комфортних умов для учасників руху та охорони довкілля.

КМУ затвердив Транспортну стратегію України до 2020 року. Реалізація стратегії дасть можливість підвищити якість, доступність, рівень комфортності та безпеки поїздок громадян, вона визначає концептуальні засади формування та реалізації державної політики щодо забезпечення стабільного та ефективного функціонування транспортної галузі.

Привабливими є альтернативні варіанти користування автомобілями нового покоління, які варто запозичити з міжнародного досвіду. У гібридному автомобілі бензиновий двигун поєднується з електромотором з метою максимального підвищення ефективності споживання палива та значного зменшення викидів. Однією з переваг цього автомобіля є те, що він не вимагає розвитку інфраструктури заправних станцій.

Використання нових видів палива, зокрема спирту та водню, забезпечує чистіші процеси згоряння. У разі застосування спирту виділяються вихлопні гази, водяні пари та CO<sub>2</sub>, а у разі використання водню – лише водяні пари. Основним недоліком цих автомобілів є необхідність впровадження та розвитку нової інфраструктури. Існує також кілька неурегульованих проблем, які пов'язані з безпекою та використанням водню як палива.

У багатьох країнах Центральної та Східної Європи розроблені автобуси, які працюють на зрідженому природному газі, для заміни їх попередників з дизельним двигуном, традиційно забруднюючих довкілля.

До 80 % усіх виробничих шумів створює автомобільний транспорт. Поблизу автомагістралей шум досягає 70-75. Розробляючи заходи щодо боротьби з шумовими забрудненнями від транспорту, варто також вивчати досвід інших країн. У Японії, наприклад, установлюються шумопоглинальні щити. Висаджуються захисні смуги дерев і чагарників, удосконалюються конструкції дорожнього покриття, прокладаються заглиблені в землю шляхопроводи, жилі будинки та офіси споруджуються зі спеціальним захистом від шуму. Уздовж автомагістралей у межах жилих кварталів на відстані 10-20 м від краю дорожнього полотна споруджуються шумопоглинальні стіни. Жилі будинки, розташовані поблизу автошляхів, захищають від шуму, облицьовуючи шумопоглинальними матеріалами, використовуючи вентиляційне обладнання та споруджуючи шумопоглинальні фундаменти.

Отже, назріла гостра необхідність у забезпеченні екологічно обґрунтованого планування розвитку транспортних систем на всіх рівнях.

#### Список використаних джерел

1. Ветошкін А.Г. Теоретичні основи захисту навколишнього середовища // Підручник.
2. Пономаренко В.І. Основи екології // Підручник.
3. Джерела, масштаби і наслідки забруднення атмосфери // Електронна бібліотека / Стаття. – [Електронний ресурс]: <http://www.info-library.com.ua/books-text-8216.html>
4. Транспорт- переваги та недоліки. – [Електронний ресурс]: <http://cd.greenpack.in.ua/perevagy-ta-nedoliky/>
5. Вплив транспорту на біосферу. – [Електронний ресурс]: [http://refs.co.ua/81958-Vliyanie\\_avtotransporta\\_na\\_biosferu.html](http://refs.co.ua/81958-Vliyanie_avtotransporta_na_biosferu.html)
6. Сталий транспорт у містах або Навіщо нам повітря. [Електронний ресурс]: <http://www.slideshare.net/jalyna/ss-57283495>
7. Алгоритм функціонування транспортних вузлів. – [Електронний ресурс]: <http://bibliofond.ru /view.aspx?id=801136>



# ПСИХОЛОГІЧНИЙ ФЕНОМЕН МАКІАВЕЛЛІЗМУ ОСОБИСТОСТІ В КОНТЕКСТІ МОРАЛЬНО-ЕТИЧНИХ ЦІННОСТЕЙ СУЧАСНОГО СУСПІЛЬСТВА

Клімук В.В., Український гуманітарний інститут  
Науковий керівник – ст. викладач Мичак Н.Г.

Актуальність дослідження цієї теми зумовлена необхідністю розглянути психологічний феномен макіавеллізму особистості, аналізуючи його когнітивні, мотиваційні та поведінкові характеристики[1].

Об'єктом цього дослідження є психологія особистості.

Предметом цього дослідження є стратегії поведінки.

Метою дослідження є аналіз поняття «макіавеллізм»; пошук шляхів вирішення проблем, пов'язаних із зловживанням морально-етичними цінностями сучасного суспільства, що здійснюється індивідами із яскраво вираженим макіавеллізмом особистості. Для досягнення мети ставились наступні завдання:

1. Здійснити теоретичний аналіз поняття «макіавеллізм» у рамках психології особистості.

2. Дослідити макіавеллізм особистості, розглянувши стратегії поведінки, що притаманні для представників цього феномену.

3. Здійснити узагальнення характерних ознак макіавеллізму особистості та дати рекомендації, які можуть допомогти вирішувати проблеми, що пов'язані з міжособовими стосунками із представниками цього феномену.

Макіавеллізм як наукова категорія набув широкого поширення в зарубіжних психологічних дослідженнях із 1970 року. Психологи із Колумбійського університету Р. Крісті й Ф. Грейс висунули термін «макіавеллізм» для визначення певних поведінкових стратегій й світоглядних особливостей. Основою для цього поняття послугували ідеї видатного італійського політичного діяча XVI ст. Нікколо Макіавеллі, що викладені в його книзі «Державець». Макіавеллі вважав, що для ефективного керування людьми, правитель може застосовувати будь-які засоби. Він мав невисоку думку про людську натуру, вважав, що люди погані (навіть порочні) й був переконаний, що заради досягнення мети, правитель може нехтувати морально-етичними принципами. Також дослідженням макіавеллізму займалися такі психологи як В. Знаков, Е. Доценко, Д. Маквейн, Д. Джонс, О. Джеймс та інші[3].

Для з'ясування особливостей макіавеллізму в контексті морально-етичних цінностей сучасного суспільства використовувалися методи аналізу, синтезу, конкретизації, визначення та системного аналізу.

На першому етапі збиралися загальні відомості у рамках психології особистості про особливості макіавеллізму в контексті морально-етичних цінностей сучасного суспільства. Для цього насамперед, необхідно було дати

визначення поняттю «макіавеллізм». Використовуючи результати психологів-дослідників цієї теми, можна надати такі визначення цьому терміну:

Макіавеллізм – це маніпулювання людьми, ігнорування їхніх емоцій і потреб, заради досягнення особистої вигоди (Т. Бендас).

Макіавеллізм – спосіб комунікативної діяльності, що застосовує будь-які засоби заради досягнення мети. Маніпулятивна стратегія впливу, що викликає суттєві зміни в картині світу певного індивіда (М. Кашпалов).

Макіавеллізм – це лінія поведінки, для якої властиве нехтування нормами моралі заради досягнення цілей, лицемірне й підступне керування, маніпулювання іншими людьми.(А. Анцупов).

Макіавеллізм особистості проявляється в тому, що людина, націлюючись на особисту вигоду, схильна досягати своєї мети за будь-яку ціну. При цьому дотримання морально-етичних цінностей вважається необов'язковим для макіавелліста. Якщо виникне необхідність, то він схильний без вагань піти по головам інших людей, заради того, щоб втілити в життя власні цілі.

Як наслідок, макіавеллізм особистості стає загрозливим явищем для сучасного суспільства, оскільки представники цього психологічного феномену цинічно ставляться до інтересів людей та суспільства, нехтуючи морально-етичними принципами.[4].

На другому етапі було розглянуто певні методики, які встановили, що макіавеллізм є проблемним психологічним феноменом, оскільки особливості світогляду та стратегій поведінки представників цього явища містять в собі певні елементи, які можуть бути небезпечними для суспільства. Серед них тести: «Мак-шкала», «Ваш тип цинізму?», «Які у вас моральні принципи?» тощо, але особлива увага була приділена тесту «Мак-шкала», щоб проаналізувати схильність людини до макіавеллізму в міжособистісних стосунках. [5].

На третьому етапі було проведено анкетування з цієї теми студентів та викладачів Українського гуманітарного інституту. В результаті, було встановлено, що близько 70% опитуваних взагалі ніколи не натрапляли на таке поняття як «макіавеллізм», тому виникла необхідність ознайомлювати людей з цією темою, хоча б заради загального розвитку. Далі у ході опитування учасники зазначали, що прояви макіавеллізму в тій чи іншій мірі властиві для значної кількості людей. Більшість учасників опитування погодилися з фактом, що макіавеллізм особистості – це проблема, яку необхідно вирішувати, оскільки представники цього феномену можуть являти собою серйозну загрозу для суспільства.

Висновок. Макіавеллізм особистості – це психологічний феномен, що прослідковується в певних поведінкових стратегіях та особливостях світогляду, які базуються на принципах всездозволеності, що виявляється в зловживанні людським ресурсом. Тому необхідно бути спроможним виявляти

в собі прояви макіавеллізму та вміти протистояти макіавеллістичним стратегіям поведінки з боку інших людей.

#### Список використаних джерел

1. Духновский С. В. Діагностика міжособових стосунків. – СПб.: «Речь», 2010.
2. Знаков В. В. Макіавеллізм і феномен обману // СПб: «Питер» 1999. № 6. С. 59-70.
3. Крайг Г., Бокум Д. Психологія розвитку. – СПб: Вид-во «Питер», 2010.
4. Мак-шкала - <http://psyttests.org/interpersonal/machiv-run.html>
5. Е.С. Сорокіна. Маніпуляція й макіавеллізм. Єкатеринбург: «Эдитус», 2010.

### ЛЯЛЬКА ТА ЇЇ ЗНАЧЕННЯ В СУЧАСНІЙ КУЛЬТУРІ

Ковзолович К.О., Український гуманітарний інститут

Науковий керівник – доктор економічних наук, професор Алькема В.Г.

Актуальність цієї теми в тому, що останнім часом ми часто чуємо про відродження народних традицій, їх збереження та передачу наступним поколінням. Починають відроджуватися давні містерії, які черпають свої витoki з язичницького світогляду наших пращурів. Саме зараз світ потребує більшого розкриття цінностей культури та всього минулого. Адже наша культура, в тому числі і народні ляльки, є найдорожчим скарбом. Тому ми повинні розвивати наші творчі здібності та берегти культурні творіння, які будуть жити вічно.

Мета: дослідити значення та місце ляльки у традиційній сучасній культурі та дати зрозуміти молодому поколінню, що не треба забувати того, що було надбано віками.

Для досягнення цієї меті в роботі вирішували наступні завдання:

- теоретично обґрунтувати місце ляльки в сучасній культурі;
- проаналізувати види ляльок;
- здійснити узагальнення щодо особливостей ляльок світу.

Об'єктом дослідження роботи є ляльки як культурний атрибут.

Предметом роботи є атрибут ляльки в сучасній культурі.

Для досягнення поставленої мети були використані такі методи дослідження: загальнонаукові (аналіз, синтез, визначення, дедукція, порівняння, класифікація); методи літературознавчого напрямку (культурно-історичний, ритуально-міфологічний, формальний тощо).

Загалом у процесі опрацювання фактичного матеріалу були використані такі методи: описовий, метод аналізу, класифікації, статистичний, що дало змогу глибше висвітлити порушувану тему.

На першому етапі дослідження були проаналізовані наукові праці авторів, які займалися дотичними питаннями цієї теми. Дослідники вказували на значення та місце ляльок у розвитку різних культур. Та дійшли висновку, що наші пращури вважали, що лялька це - магічна істота, яка має тісний зв'язок з потойбіччям, тому і виготовлення її було певною містичною дією. Сучасні психологи юнгіанської школи використовують ляльки в психоаналізі з метою корекції свідомості жінки, шляхом підключення до сакральної пам'яті свого народу. Як стверджують дослідники лікувальний ефект досягається саме через казку і ляльку. Де остання допомагає пізнати свою внутрішню самість, яку так щиро намагається затушувати цивілізація, нівелюючи у жінки її первинні якості, прагнення і функції.

На другому етапі дослідження було розглянуто класифікацію різних ляльок та проведено порівняльний аналіз їх видів. Традиційним у сучасній культурі є поділ сакральних іграшок на ляльок-мотанок, солом'яних, ляльок вуду та текстильних іграшок.

Лялька-мотанка. Українська народна лялька, символ жіночої мудрості, родинний оберіг. Мотанка є оберегом, захисником дому, в якому вона знаходиться та родини, якій вона належить. Пов'язана з ідеєю материнства, родючістю, хлібом. Навіть коли жінка робила ляльку для дитячої гри, вірила у магічний засіб викликати появу на світ ще однієї дитини. Використовували ляльки різнобічно, окрім згаданої оберегової та заспокійливої функцій, слід сказати і про лікувальну властивість мотанок. Коли дитина захворіла, мати нашвидкуруч робила ляльку і клала її в ліжечко, а через день викидала чи спалювала, промовляючи замовляння від хвороби. Такі дії симпатичної магії, вірили наші предки, допомагають подолати недугу.

Солом'яна. Здавна така іграшка мала особливе значення у повсякденному житті. Люди щиро вірили, що такі ляльки, зроблені власноруч з підручних засобів, мали надзвичайну силу й могли оберігати цілу родину від прокльонів, бід, хвороб. Наприклад, колись солом'яну ляльку на ніч клали у колиску до хворої дитинки. Вірили, що така лялька мала здатність забирати недугу, а після іграшку спалювали і всі хвороби зникали.

Лялька вуду. Лялька, що використовується в чаклунстві вуду. Послідовники вчення вуду вважають, що в результаті спеціального обряду лялька отримує особливого виду зв'язок з певною людиною. Згідно з цим поданням, після встановлення зв'язку завдяки принципам симпатичної магії у володаря ляльки з'являється можливість впливати через неї на людину, яку вона символізує (зазвичай для нанесення шкоди).

Текстильні іграшки. Текстильні ляльки ручної роботи дуже незвичайні, красиві і унікальні. Вони виконуються майстерними руками майстринь та умільців за власними задумами і уявленнями, висловлюючи в собі якісь почуття і емоції самих авторів, а також, є справді дивовижними і милими рукотворними творіннями. Спільними рисами усіх чотирьох видів даних ляльок

є наявність символізму кожної з них, вони є ручної роботи, в кожній ляльці зробленій нашвидкуруч чи виготовленій старанно, закладений родовий, етнічний фактор любові і сподівань, віри в добро та захист від злих сил.

На третьому етапі дослідження було розглянуто символічне значення ляльок та їх місце у культурі.

На сучасному етапі набувають популярності вечорниці, різноманітні майстер-класи з декоративно-ужиткового мистецтва, танцю, пісні. Одним із таких видів декоративно-ужиткового мистецтва є творення ляльок. Можливо, саме від таких іграшок пішов вислів, що кожна жінка – відьма, бо тільки майстриня відає, яку думку вклала в ляльку та що та буде дарувати і символізувати. Ці іграшки є архетипом жіночності у всіх її проявах: від народження до смерті. У кожній родині ляльки виконували роль оберегу, були символами мудрості, символами матері-прародительниці, вони були одними із найдревніших іграшок і сакральних (священних) істот народу, яким тисячі й тисячі років. Скільки існує людство, стільки років цим іграшкам, які завжди могли дитину заспокоїти і оберігати. Виготовляючи ці сакральні предмети, жінки вкладають у них свою енергію, певні думки і побажання. Люди ХХІ століття вбачають у ляльці тільки декоративність та зовнішні прояви, не приділяючи уваги внутрішньому змісту ляльки. Отримуючи життя завдяки світосприйняттю та уяві автора, лялька несе в собі як індивідуальність майстра, так і генетичну інформацію цілого етносу.

Отже, лялька – наче ниточка: потягнеш за неї – і відкриється цілий світ народної культури: мови, костюму, пісні, ремесел. Знати міф — значить наблизитись до таємниці походження всіх речей. Інакше кажучи, людина дізнається не лише про те, яким чином усе виникло, але також і про те, яким чином виявити це і відтворити, коли все зникне. Іграшки кожного народу мають свої традиції - педагогічні, художні, технічні. Такі іграшки – витвори специфічні. Своєю простотою й досконалістю, витонченістю форм, різноманітністю використаних природних матеріалів, образністю й естетичною довершеністю ляльки розвивають духовний світ дитини, пробуджують відчуття рідного коріння. Іграшка несе малятам цілком доступні знання про працю, відпочинок людей у давнину, їхній побут, мистецтво, життя загалом.

На мою думку, якщо б не було цих ляльок, то дитинство не було б таким яскравим, різнобарвним, веселим, фантастичним та загадковим. Скільки існує людство, стільки років цій іграшці, яка завжди могла дитину заспокоїти і оберігати. Лялька приходить у наш світ у певному образі, створюється з конкретною метою. Я вважаю, що ці ляльки тим унікальні, що вони — такі ж, які були тисячі років тому! Також наші пращури вірили, що ляльки - посередники між живими та тими, хто ще народиться. Щоб кожен з нас не втрачав національного коріння, ми повинні вивчати народні багатства своїх країн, які пов'язані з народним побутом, духовним життям народу через символіку образів, котрі несуть генетичний код людства.

### Список використаних джерел

1. Найдена А. Українська народна лялька. – К.: Стилос, 2007. – 240 с.
2. Марко Грушевський. Дитина у звичаях і віруваннях українського народу. – К.: Либідь, 2007.
3. Олекса Воропай. Звичаї нашого народу. Етнографічний нарис: Оберіг. – Мюнхен, 1993. – 560 с.
4. Скупатівський В. Русалії. – К.: Довіра, 1996. – 734 с.
5. Скуратівський В. Дідух: Свята українського народу. – КК., 1995.

## ОСОБЛИВІСТЬ ДІЯЛЬНОСТІ ПРИВАТНИХ ДОШКІЛЬНИХ НАВЧАЛЬНИХ ЗАКЛАДІВ В УКРАЇНІ

Подсухіна С.С., Український гуманітарний інститут

Науковий керівник – доктор економічних наук, професор Алькема В.Г.

Актуальність цієї роботи обумовлена освітньою діяльністю приватних дошкільних дитячих навчальних закладів України як конкурентоспроможного учасника ринку освітніх послуг в Україні на сучасному етапі побудови незалежної держави і формуванням національної системи освіти на засадах сучасної європейської моделі. Нашій державі потрібно освоїти світові господарські зв'язки, узгодити національні інтереси з розвитком міжнародної економіки, відшукати, відповідно до виявлених порівняльних переваг, і свою нішу в міжнародному освітньому просторі. Суттєва роль в реалізації вказаних завдань повинна бути відведена сучасній освіті і в неостанню чергу приватним дитячим навчальним дошкільним закладам.

Об'єктом дослідження є процес об'єктивної, комплексної і достовірної оцінки знань, вмінь та навичок, діяльності приватних дошкільних навчальних закладів.

Предметом дослідження є закономірності та особливості діяльності в сучасних умовах приватних дошкільних дитячих садків.

Метою цієї роботи є аналіз ринку освітніх послуг України, що надають приватні дошкільні навчальні заклади, визначення проблем та пріоритетів розвитку цієї галузі на сучасному етапі, і – як висновок - оцінка конкурентоздатності між муніципальними та приватними ДНЗ (дошкільними навчальними закладами).

Для досягнення поставленої мети в роботі вирішували наступні завдання:

- проводили аналіз бібліографічних джерел щодо специфіки діяльності таких навчальних закладів в умовах сучасної економіки України.
- аналізували критерії попиту на діяльність таких установ.

В процесі дослідження використовували такі наукові методи: порівняльного та системного аналізу для визначення переваг між державними

і приватними дитячими садками, вміннями та навичками, для діяльності приватних дошкільних садочків. Інформаційною базою дослідження були текстові та електронні матеріали.

На першому етапі дослідження аналізували критерії недоліки та переваги діяльності приватних навчальних дошкільних установ. Щодо недоліків і труднощів у роботі приватних ДНЗ України, то вони, на наш погляд, зумовлені наступними причинами: по-перше, це наявність у державних органах та створених ними документах подвійних стандартів у підході до державних закладів недержавної форми власності, а саме: неоднозначні підходи до умов ліцензування та акредитації; різний рівень соціального захисту вихователів; відсутність матеріальної підтримки державою садків недержавної форми власності. По-друге, це слабкість правової бази діяльності приватних навчальних закладів, відсутність можливості залучати спонсорські надходження для розвитку та діяльності закладу, відсутність законів та підзаконних актів, які б регулювали роботу недержавних закладів освіти як специфічних суб'єктів підприємницької діяльності.

На другому етапі дослідження визначали ефективність діяльності приватних ДНЗ(дитячих навчальних закладів). В процесі дослідження встановлено, що ефективність діяльності дошкільних дитячих навчальних закладів включає такі складові: 1. можливість швидкого реагування на попит ринку праці; 2. оперативне впровадження до навчального процесу нових дисциплін; 3. залучення до роботи найбільш кваліфікованих викладачів за рахунок запровадження диференційованої оплати праці; 4. оперативна апробація нових педагогічних технологій тощо.

На завершальному етапі дослідження розглядали питання утвердження навчальних закладів недержавної форми власності виявом демократизації суспільного буття в Україні, подолання монополії держави у сфері освіти. Офіційне визнання приватної освіти виявляється не тільки в законодавчих та нормативних документах, але і в тому, що до управління вітчизняною освітою все частіше залучаються досвідчені представники небюджетної форми освіти, що, безумовно, буде сприяти удосконаленню всієї системи національної освіти в Україні. Державні дитячі садочки в Україні в змозі охопити лише 63,5% дітей. На сьогодні найбільше проблем з дошкільними навчальними закладами не лише в Києві, а й в Ужгороді, Кам'янці-Подільському, де на ста місцях виховується 140-156 дітей. Тож у великих містах почали вирішувати проблему нестачі місць в дошкільних закладах освіти самостійно, створюючи приватні садки.

Отже, на підставі проведеного дослідження, слід зазначити, що конкуренція на цьому ринку досить значна. Що ж стосується конкурентоздатності, то є підстави говорити про неї у регіональному масштабі (принаймні в певних галузях освіти), та передумови її формування в глобальному масштабі. Серед іншого це інноваційні та високваліфіковані

педагоги-вихователі, поєднані з традиціями ґрунтовної теоретичної освіти. Проте є деякі аспекти, що потребують нагальної уваги: реформи у фінансуванні та менеджменті освіти.

#### Список використаних джерел

1. Освіта (Україна XXI століття): Держ. нац. прогр. // Освіта. №44, 45, 46.
2. Стетар Дж. Оновлення та реформа освіти: приватна освіта в Україні. – К., 1996. – С.20
3. Закон України «Про дошкільну освіту».-[Електронний ресурс]. – Режим доступу: [zakon.rada.gov.ua/go/2628-14](http://zakon.rada.gov.ua/go/2628-14)
4. Поніманська Т.І. Дошкільна педагогіка. Навчальний посібник. – Київ-Академвидавн. – 2008. – 304с.

### ОСОБЛИВОСТІ ЕТИКИ В МЕНЕДЖМЕНТІ ТА БІЗНЕСІ

Пінчук А.В., ННІ фінансів, банківської справи

Науковий керівник – кандидат філологічних наук, доцент Романчук С.М.

Історично особлива увага етичній поведінці в бізнесі почала приділятися ще в 60-ті роки ХХ століття у зв'язку із соціальними потрясіннями (поширенням корупції серед як урядової бюрократії, так і відповідальних осіб різних корпорацій), загостренням проблем екології (забрудненням навколишнього середовища, ядерними і токсичними відходами).

Етична відповідальна діяльність сприяє створенню нової компетенції, оскільки вона залучає членів організації в своїй організації, спонукає до орієнтованого на майбутнє на цілісний підхід стиль керівництва й краще підготовляє підприємство як до зовнішніх, так і внутрішніх змін, хвилювань, криз [2, с. 120].

Етика менеджменту зв'язана з внутрішніми цінностями, а вони у свою чергу є частиною корпоративної культури і впливають на прийняті рішення, визначають їхню соціальну допустимість у рамках зовнішнього середовища.

Саме тому вважаємо розгляд цієї проблеми актуальною.

У світовій літературі питанню етичного ведення бізнесу приділяється багато уваги, зокрема його досліджували такі відомі науковці як П. Друкер, Г. Кессем, А. Сміт, М. Фрідмен. Варто зазначити, що саме поняття етичного ведення бізнесу є результатом наукових праць, а не практичних напрацювань підприємців, як це зазвичай буває [1, с. 522].

Концепція дотримання прав людини ґрунтується на добровільно взятих на себе обов'язках менеджера захищати права інших людей і уникати будь-яких рішень, які порушують ці права. Менеджер у такому випадку не буде примушувати інших діяти всупереч їхнім релігійним або ж етичним уявленням.

Метою нашої розвідки є обґрунтування значення моральних норм в менеджменті та бізнесу.



Сучасний менеджмент у своїй практиці постійно стикається не лише з дотриманням законів, що регулюють ту чи іншу сторону діяльності організації, а й із виконанням етичних норм, що підвищують індекс відповідальності перед суспільством і середовищем проживання [6, с 415].

Менеджер, приймаючи те чи інше рішення, повинна пам'ятати, що суспільство звертає увагу і на етику, і на неухильне дотримання законів, і тому йому треба дотримуватися найвищих стандартів відповідальності.

О. Кузьмін наголошує, що у практиці менеджменту значного поширення набули етичні нормативи, що забороняють такі дії: давання або одержання хабара, підношення подарунків посадовій особі, виплата співучасникові частини незаконно отриманих грошей, шахрайство, ухилення від сплати податків, незаконне використання інформації, отриманої в довірливій бесіді [4, с .414].

Етика накладає на бізнес систему обмежень, що представляє собою суму морально-етичних правил і традицій, що клались у суспільстві.

Етика бізнесу – ділова етика, що базується на чесності, відкритості, вірності даному слову, здатності ефективно функціонувати на ринку відповідно до чинного законодавство, встановлених правил і традицій.

Репутація фірми залежить від гідної поведінки її співробітників, яка демонструється: у відношенні до майна фірми, у ситуаціях, коли стикаються різні інтереси, у взаємовідносинах із клієнтами і конкурентами, у делікатних ситуаціях, коли перед співробітниками фірми стоїть проблема вибору: оприлюднити чи зберегти у таємниці приклад порушення колегами внутрішньо-фірмових правил та норм .

Етичні нормативи описують систему загальних цінностей і правил етики, яких, на думку організації, мають дотримувати її працівники. Етичні нормативи розробляються з метою опису цілей організації, створення нормальної етичної атмосфери і визначення етичних рекомендацій у процесах прийняття рішень.

Етичні дослідження в бізнесі передбачають аналіз конкретних розповсюджених типів неетичної поведінки особистостей і компаній з метою демонстрації їхніх несприятливих наслідків, передусім економічних. Урешті, від неетичної поведінки завжди страждають люди [3, с. 65].

У менеджменті основний етичний принцип можна сформулювати таким чином: у діловому спілкуванні при ухваленні рішення про те, які цінності слід вважати за краще у конкретній ситуації, чинити так, щоб максимум твоєї волі був сумісний з етичними цінностями інших сторін, що беруть участь у спілкуванні, і координував інтереси всіх сторін.

Таким чином, в основі етики менеджменту повинна бути координація, гармонізація інтересів. Природно, якщо це здійснюється етичними засобами і в ім'я морально виправданих цілей. Тому менеджмент повинен постійно перевірятися етичною рефлексією, реабілітуючи мотиви вступу до нього.

### Список використаних джерел

1. Баєва О.В. Основи менеджменту: Практикум / О.В. Баєва, Н.І. Новальська, Л.О. Згалат-Лозинська. – К.: Центр учбової літератури, 2007. – 522 с.
2. Гриценко С. П. Етика ділового спілкування / С.П Гриценко. – К., 2005. – 120 с.
3. Єрмошенко М. Менеджмент: навчальний посібник // Микола Єрмошенко, Сергій Єрохін, Олег Стороженко; Національна академія управління. – К.: Національна академія управління, 2006. – 655 с.
4. Кузьмін О. Основи менеджменту: Підручник / Олег Кузьмін, Ольга Мельник. – К.: Академвидав, 2003. – 414 с.
5. Мамедов С. Бизнес-этика: современные подходы. – [Електронний ресурс]. – Режим доступу: [http://www.businessdivss.ru/newspaper/article\\_mid\\_21960\\_aid\\_141289.html](http://www.businessdivss.ru/newspaper/article_mid_21960_aid_141289.html)
6. Скібіцька Л.І. Менеджмент: Навчальний посібник для вищих навч. закладів / Л. І. Скібіцька, О. М. Скібіцький; Мін-во освіти і науки України. – К.: Центр навчальної літератури, 2007. – 415 с.

### ВПЛИВ СУЧАСНОГО ТЕЛЕБАЧЕННЯ НА ДУХОВНИЙ РОЗВИТОК МОЛОДІ

Саксон Д.В., Український Гуманітарний Інститут  
Науковий керівник – ст. викладач Мичак Н.Г.

У наш час, коли якість інформаційних технологій і їхнього використання все більше визначають характер життя суспільства, питання про взаємовідносини молодого покоління із засобами масової інформації та їх вплив на духовний розвиток молоді набуває особливого значення.

Актуальність цієї теми продиктована часом, адже за останні два десятиліття телебачення стало джерелом інформації і проникло у всі сфери людського життя. Вплив телебачення – це чинник впливу на повсякденне життя, на сімейні взаємовідносини і традиції. Безперечно доведено, що перегляд телевізійних програм впливає на духовний розвиток людини, але всебічно не вивчено.

Мета дослідження - вивчити вплив телебачення на духовний розвиток молодих людей. Для реалізації поставленої мети опрацьовано наукову літературу, що містить ґрунтовний аналіз зазначеної проблеми, використано порівняльний та системно-описовий методи аналізу.

Об'єктом вивчення обрані зміст і форма сучасного телебачення.

Предметом вивчення є вплив телебачення на духовний розвиток молоді.

Для досягнення мети були поставлені наступні завдання:

- виявити вплив телебачення на духовний розвиток молоді та формування духовно-моральних цінностей;

- проаналізувати негативні наслідки перегляду телебачення на молодіжну аудиторію;
- дослідити позитивні аспекти впливу телебачення на духовний розвиток молоді.

Досліджували проблему духовності і ціннісних орієнтацій а також вплив телебачення на духовний розвиток молоді такі видатні українські вчені, науковці та філософи: В. Андрущенко, В. Бех, В. Воронкова, В. Кононенко, В. Кремень, В. Пазенюк, В. Скуратівський, В. Соловійов, В. Трощинський, В. Шинкарук, І. Надольний, Л. Губерський, М. Бердяєв, М. Михальченко, П. Ситник, П. Флоренський. Також ці питання підіймаються у працях таких зарубіжних науковців: Вачнадзе Г.Н., Пацлаф Р, Тофлер А, Фрідман Л.М, Якобсон П.М, С. Вард, М. Гльокнер.

На першому етапі дослідження було виявлено вплив телебачення на духовний розвиток молоді та формування духовно-моральних цінностей.

Досвід попередніх поколінь показує, що на теперішній час відбувається занепад духовних цінностей сучасної молоді. Все більшого значення набувають матеріальні цінності, егоїзм, хамство та жорстокість, а такі поняття як: гідність, честь, співчуття, вихованість, релігійність, культурні цінності, гарні манери поведінки не є пріоритетними для сучасної молоді і відходять на задній план. Розповсюдження телебачення, витіснення книг продукцією масової культури сприяли тому, що сучасна молодь не прагне духовно збагачуватися.

Як ми знаємо, телебачення має сильний вплив на аудиторію, так як воно пропонує візуальну картинку, яку люди сприймають як достовірну. Телевізійні програми формують смаки, уподобання, погляди, та систему поведінки. Зорові образи запам'ятовуються краще, ніж вербальні, і довше зберігаються в пам'яті. Телебачення – одне з найбільш впливовіших засобів масової інформації. За даними ЮНЕСКО, коли людина слухає, вона запам'ятовує 15% інформації, коли дивиться – 25% мовної інформації, а коли бачить і слухає то запам'ятовує 65% усієї інформації. Станом на сьогоднішній день телебачення стало настільки потужним і впливовим соціальним інститутом, що здатне впливати на духовний розвиток студентської молоді.

На другому етапі дослідження проаналізували негативні наслідки перегляду телебачення на молодіжну аудиторію. В процесі дослідження встановлено певний зв'язок між телевізійними передачами, в яких переважає цинізм, фальш, лицемірство, жорстокість, насильство, й асоціальними проявами в поведінці молоді, правопорушеннями та злочинами. Доведено, що під впливом сцен з сюжетами, де переважає еротика, жахи, маніяки, потойбічні сили, психічно хворі люди, емоційна сфера людини розгойдується, глядачем стає легко маніпулювати та керувати. Також телебачення відволікає студентів від інших занять: навчання, читання, спілкування, сприймання і відтворювання інформації та розуміння навколишнього світу; провокує психологічні розлади у

молоді, привчає до малорухливості, робить їх менш активними; після довготривалого перегляду ТБ, як правило, людина відразу лягає спати, а звідси – погане засинання, жахливі сновидіння, небажання прокидатися вранці. Отже, телебачення може мати негативний вплив як на поведінку молоді так і їх особистий духовний розвиток.

На завершальному етапі дослідження розглядали питання позитивного аспекту впливу телебачення на духовний розвиток молоді.

Позитивний вплив телебачення полягає у тому, що воно служить джерелом знань, воно збагачує моральний досвід особистості досвідом інших людей, а також може служити способом використання позитивного прикладу у вихованні. Також завдяки телебаченню ми можемо мандрувати по всій земній кулі, знайомитися з традиціями і культурою інших народів, дізнатися про останні новини з усього світу, подивитись новий шедевр кіномистецтва. Засоби трансляції інформації створюють умови для розвитку людини, зокрема збагачення словникового запасу, оволодіння широким колом інформації. Але в той же час об'єктивно вони формують слухача, глядача, тобто споживача Формування духовності молоді – складний психолого-педагогічний, політико-ідеологічний процес. Можна стверджувати, що позитивний вплив телебачення на формування духовності молоді безпосередньо залежить не лише від фахового рівня опрацювання та поширення інформації, а й від рівня національної свідомості розуміння суті свободи слова і свободи діяльності ЗМІ. Від означених факторів залежить те, у сферу впливу яких телевізійних передач потрапляє молодь.

Таким чином бачимо, що телебачення здатне позитивно впливати на молодь. Вплив залежить від того, що дивляться молоді люди, і як вони реагують на те, що бачать.

Отже, на підставі проведеного дослідження, було визначено, що телебачення як особливий засіб комунікації найповніше поєднує психолого-педагогічні можливості впливу на виховання, навчання, освіту, розвиток молодого покоління. Тому я переконана, що суспільство потребує абсолютно іншого телебачення, яке б було без насильницьких чи еротичних сюжетів, які пробуджують найнижчі інстинкти людини, телебачення яке б пропагувало загальнолюдські суспільні цінності. Завдяки правдивій, об'єктивній звуковій і зображальній інформації молоде покоління може відчути дух життя, утвердити в собі високу духовність і моральність. Цьому процесові можуть продуктивно сприяти продумані телевізійні програми та проекти, якщо вони будуть наповнені повагою до народу, його культури, традицій, звичаїв, задовольнятимуть не примітивні й вульгарні запити, а здорові естетичні смаки, підвищуватимуть інтелектуально-освітній, національно-духовний рівень молодих глядачів, пропагуватимуть високі морально-етичні норми. Становлення духовності – це вища мета кожної особистості, адже в міцному ґрунті духовності зростає і особистість людини, а значить і суспільства в

цілому. Тому духовний розвиток молоді – дуже важливе питання для всього цивілізованого світу.

#### Список використаних джерел

1. Винницький О. Церква і духовне буття / Духовні скарби українського народу в житті молоді. – Тернопіль: МП “Чумацький шлях”, 1994. – С.62-64.
2. Дудар Н. Релігійність молоді // Людина і світ. – 1999. – №9. – С.42-44.
3. Іванченко М. Психологічні проблеми в дискурсі іміджу телебачення // Наукові записки Інституту журналістики. – 2003. – Т. 10. – С. 77–83.
4. Кошак К. О. Телебачення – активний засіб формування соціальних навичок життя дітей і підлітків // Формирование политической культуры молодежи средствами телевидения и радио: Сб. науч. работ / Отв. ред. Н.А. Евдокимов. – Луганск: Изд-во ВНУ им. Владимира Даля, 2005. – Вып. 2. – 212 с. – С. 107–113.
5. Симоніна Н. В. Телебачення: наймасовіший комунікатор (роль телебачення у формуванні громадської думки) // Вісн. Київ. ун-ту. Сер.: Журналістика. – 2002. – Вип. 10. – С. 64–68.

#### БАТАРЕЙКА – НЕБЕЗПЕКА ДЛЯ НАВКОЛИШНЬОГО СЕРЕДОВИЩА

Саксон Д.В., Журба О.П., Український гуманітарний інститут  
Науковий керівник – ст. викладач Мичак Н.Г.

Сьогодні швидко крокує вперед науково-технічний прогрес, але разом із його перевагами виникають і нові проблеми. Величезна кількість сучасних винаходів потребує автономних джерел енергії - акумуляторів та батарейок. Але рано чи пізно кожна батарейка виходить з придатності і її потрібно викидати. Вони приводять в дію багато речей, приносять людині комфорт і користь, але потім ми викидаємо їх на смітник, навіть не замислюючись над тим, наскільки вони небезпечна. Мало хто знає наскільки сильний ефект від цих маленьких штучок на навколишнє середовище та здоров'я людини.

Актуальність дослідження полягає в проблемі збору та безпечної утилізації батарейок.

Мета дослідження – визначити чіткі технології та рекомендації щодо безпечної утилізації батарейок.

Для досягнення мети були поставлені наступні завдання:

- опрацювати літературні та Інтернет-ресурси із досліджуваної теми;
- ознайомитися із поняттям батарейки як гальванічного елемента;
- вивчити особливості хімічного складу батарейки;
- опрацювати матеріали щодо способів переробки батарейки.

Об'єктом дослідження виступають малі побутові хімічні джерела енергії.

Предметом дослідження є технологія безпечної утилізації батарейок.

Методи дослідження:

- теоретичні: теоретичний аналіз та синтез наукових джерел;
- описовий.

На першому етапі дослідження опрацювали літературні та Інтернет-ресурси із досліджуваної теми. Люди щороку викидають мільйони тон непотрібних батарейок, більшість із них потрапляє на сміттєзвалища, і лише кілька відсотків від загальної кількості проходить безпечну утилізацію на спеціалізованих підприємствах. В Україні щодня з прилавків магазинів до споживачів надходить близько 10 тон батарейок, з них лише пів тони потрапляє у пункти призначені для утилізації або повторної переробки хімічних джерел енергії, усі інші елементи живлення люди не задумуючись викидають зі сміттям. Недбало викинувши відпрацьовану батарейку, люди навіть не задумуються, які шкідливі та незворотні наслідки може принести їх необдуманий вчинок. Адже при потраплянні у навколишнє середовище відбувається процес руйнації зовнішньої оболонки батарейки, і такі небезпечні метали забруднюють наше довкілля. Наприклад, одна пальчикова сольова батарейка, викинута на звалище, забруднює важкими металами близько 20 квадратних метрів землі. У сольових батарейках міститься цинк, пасивне вугілля і двоокис марганцю, електроліт з хлориду амонію. Ці речовини потрапляють в землю і ґрунтові води, завдаючи тим самим невиправної шкоди всьому живому, включаючи людину. Вони потрапляють в організми тварин, у фрукти, які ми їмо самі і даємо нашим дітям, випаровуються у повітря, яким ми дихаємо.

У багатьох країнах фінансуються державні програми з переробки й знешкодження батарейок на спеціальних заводах. Це задоволення не з дешевих, а скоріше з благородних. На жаль, в нашій країні такі програми не передбачені і не фінансуються.

На другому етапі дослідження ми ознайомилися із поняттям батарейки як гальванічного елемента, в якому використовується різниця електродних потенціалів двох металів, занурених у електроліт. Це високотехнологічні елементи, в яких у результаті хімічних реакцій вивільняється електрична енергія. Даний процес відбувається між трьома головними елементами батарейки: анодом, катодом та електролітом. У залежності від типу батарейки для перерахованих елементів використовуються різні матеріали. Матеріали вибирають за принципом максимального ефекту при їх взаємодії. Анод найчастіше виготовляють із металу, катод - з оксидів різних металів. В якості електроліту використовують сіль, у лужних батарейках – манган (IV) оксид ( $MnO_2$ ).

На останньому етапі дослідження розглянули хімічний склад батарейки та його небезпеку для навколишнього середовища. Використані прилади живлення містять ртуть, кадмій, свинець, олово, нікель, цинк, магній та інші

хімічні елементи й сполуки. Із перерахованих елементів, є такі що нам відомі і ми знаємо їх шкоду для навколишнього середовища. На сміттєзвалищах елементи живлення швидко руйнуються, а речовини, які є в їхньому складі, випаровуються та вимиваються.

Через воду й повітря токсичні метали потрапляють у живі організми, внаслідок викликають ураження живих організмів, погіршують репродуктивні здатності та викликають генетичні зміни та ракові захворювання.

Однак відпрацьована батарейка може ще принести користь промисловості, якщо відправити її на утилізацію, адже вона містить високий рівень концентрації цінних елементів. Процес переробки батарейок складається з трьох основних кроків: підготовка суміші, випалювання та плавка. На першому етапі суміші батарейок змішуються, і з них виготовляються брикети, потім брикети поміщають в піч з температурою 1260 С. Отримані в обертвовому нагрівачі злитки поміщають в електродугову піч, де відбувається поділ рідкої фази металу і шлаків. Шлаки є безпечними для здоров'я, тому надалі вони використовуються в будівництві будівель і доріг. Отримані злитки поділяються на болванки і плавляться з додаванням заліза, до досягнення стандартного складу. На жаль, в Україні немає централізованого збору використаних батарейок. Однак, в містах є пункти збору батарейок за підтримки добровольців, які в свою чергу передають їх на Львівське державне підприємство "Аргентум" по утилізації батарейок.

Таким чином, не дарма засоби масової інформації почали активно бити на сполох, проблема забруднення хімікатами стає дедалі гострішою, а методів щодо її вирішення як і раніше дуже мало. Небайдужі громадяни самотужки організовують акції, метою яких є налагодження процесу збору відпрацьованих батарейок для забезпечення їх активної переробки. Вони закликають громадян до розуміння та активної допомоги у проведенні усіх необхідних дій, влаштовують певні заохочення бажаючим допомогти у вирішенні екопроблем. Україна також має всі шанси зупинити це екологічне лихо, оскільки в нашій країні є де переробляти батарейки – це Львівське державне підприємство "Аргентум", відкрите у вересні 2011 року. Проте не потрібно забувати, що батарейки є у кожного з нас, перш за все ми повинні здавати їх в організовані пункти збору і тільки тоді цю проблему можливо буде вирішити.

#### Список використаних джерел

1. Дубовик А. Велика біда від маленької батарейки / А. Дубовик // День. – 2012. – № 32.
2. Микосян О. Батарейки вбивають людство / О. Микосян // Від і до. – 2012. – №6.
3. Інтернет-ресурси. – Матеріали з сайтів: <http://www.alhimik.ru/>
4. Інтернет-ресурси. – Матеріали з сайтів: <http://zakon4.rada.gov.ua/laws/show/3503-15>).

5.	Інтернет-ресурси.	–	Матеріали	3	сайтів:
<a href="http://ria.ru/spravka/20131121/971073902.html#ixzz3GRIG4XFa">http://ria.ru/spravka/20131121/971073902.html#ixzz3GRIG4XFa</a>					
6.	Інтернет-ресурси.	–	Матеріали	3	сайтів:
<a href="http://ria.ru/spravka/20131121/971073902.html">http://ria.ru/spravka/20131121/971073902.html</a>					

## ПРИХОВАНИЙ ЗМІСТ ЖЕСТІВ НАШОГО ТІЛА

Скрипкар В.М., Український гуманітарний інститут  
Науковий керівник – ст. викладач Мичак М.Г.

Загальновідомо, що при розмові словами передається лише 30% інформації, в той час як більша частина – жестами (55%) та інтонацією (15%). Коли ми передаємо інформацію словами, наша підсвідомість спілкується зовсім іншою мовою. І, знаючи цю мову, можна побачити багато особливостей, риси характеру і настроїв співрозмовника. Невербальні спілкування це будь-які рухи тіла, що свідчать про внутрішній стан і відношення партнерів один до одного. За допомогою жестів спілкування більш доступне. Невербальні жести є ще регуляторами спілкування, так як вони збільшують або скорочують дистанцію спілкування. Сучасна психологія приділяє велику увагу мові без слів. Учені провели ряд досліджень та експериментів і одержали цікаві результати в цій галузі. В багатьох випадках ідеться про істини, які досвідченим людям відомі, але досі вони не усвідомлювали їх.

У первісному суспільстві люди розуміли одне одного виключно за допомогою жестів. Цей вид спілкування не зник і дотепер, хоча й дуже змінився. У діловому спілкуванні переважає вербальний зв'язок між партнерами, проте не слід применшувати значення невербального. Відомий німецький філософ І. Кант сказав: "Рука – це видима частина мозку". Крім словесного мовлення, ми володіємо ще й мовою тіла. З 70-х рр. ХХ ст. науковці (серед найвідоміших Мейєрабіан, Бердсвіл) велику увагу приділяють боді ленгвіджу (від англ. *Body language* – мова тіла, жестів).

Досліджували цю проблему також такі науковці як: Піз А., Ніренберг, Калера Дж., Лабунська В.А., Бороздіна Г.В., Кузін Ф.А., Петрова Ю.О. та ін.

Ця тема залишається актуальною і сьогодні.

Об'єкт дослідження: спілкування як взаємодія.

Предмет дослідження: жести тіла як засіб комунікації.

Мета: теоретичне обґрунтування феномену невербального спілкування як прийому сприйняття та розуміння людьми один одного.

Для досягнення мети ставились наступні завдання:

- здійснювався теоретичний аналіз прихованого змісту жестів нашого тіла;
- досліджувалось значення мови жестів у процесі спілкування та порозуміння між людьми;



- зроблено висновки щодо ролі жестів як технології невербального спілкування в сучасних умовах та їх значенні у міжособистісних відносинах та формуванні професійної майстерності спеціалістів різних сфер діяльності.

Більшість сучасних дослідників з проблем спілкування погоджуються, що за допомогою слів передається в основному інформація, а за допомогою жестів- різне ставлення до цієї інформації. Доведено, що людина словесно здобуває 35% інформації, а за допомогою мови тіла – 65%. Нині описано й витлумачено більш як 1000 несловесних знаків і сигналів.

У соціально-психологічному плані процес комунікації – це процес передачі інформації від відправника до одержувача як інформаційного, так і емоційного, інтелектуального змісту. Ефективність комунікації залежить від того, яку інформацію передає відправник, як він це робить і як її розуміє одержувач.

Жести та міміку потрібно вміти контролювати. Непродумані рухи можуть відволікати слухача або ж виказувати приховані наміри. Так, під час народних заворушень у Литві, яка прагнула державного суверенітету й виходу з СРСР, на засіданні Верховної Ради президент М. Горбачов сказав: "Проблему з Литвою ми будемо розв'язувати демократичним шляхом!" – і при цьому вдарив кулаком по трибуні. Наступного дня у Вільнюс увели війська. Так жест передав те, що ще не було сказане словами.

Невербальні засоби спілкування – це різноманітні засоби спілкування, крім мови, наприклад, жести, міміка, пантоміміка, а також так звані паралінгвістичні компоненти мови.

Є три групи найважливіших жестів:

- жести щирості й захоплення;
- оцінні жести;
- знаки захисту.

Вирізняють шість типів спілкування за допомогою тіла:

1. Тілесний дотик.
2. Відстань між співрозмовниками.
3. Жести.
4. Вирази обличчя.
5. Очі.
6. Голос і манера мовлення.

Найбільш значущі невербальні засоби – кінесичні. Це зорове сприйняття рухів іншої людини, які виявляються у міміці, погляді, жестах, позі, ході.

Зміст жестів дуже красномовний. Наведемо декілька прикладів.

Жести сміху: рівний сміх видає уважну людину, дуже голосний при якому деформується лице свідчить про те, що людина не управляє собою. Так звана закрыта посмішка, при якій куточки вуст піднімаються чи опускаються видає самовпевнену людину, а іноді глузування чи зневагу до інших.

Жести ходи: люди, які ходять швидко розмахуючи руками, мають чітку ціль і готові негайно діяти. Люди, які тримають руки в кишенях, переважно критичні і потайні. Їм подобається пригнічувати інших людей.

Жести з окулярами: погляд поверх окулярів виражає негативне ставлення до співрозмовника, повільне зняття окулярів і доскіпливе витирання скелець – виказує витрачання часу, кінчик дужки в роті – очікування надходження нової інформації.

Потирання шиї долонею – захист. Відвертання обличчя вбік – незадоволення і відхилення всіх пропозицій, очі вбік – нещирість. Погладжування підборіддя – приймає рішення, постукування по столу чи ногою по підлозі – прояв стурбованості; підпирання голови, очі напіввідкриті – нудьга, зниження інтересу до теми розмови. Розкачування на стільці, звичайний жест задоволення, володіння ситуацією; відкривання і закривання ящика столу – роздумування над складною проблемою.

Якщо людина встала з-за столу, починає ходити – не спиняйте, може загубити думку. Щеплені руки – це жест підозри і недовіри. Готовність вислухати співрозмовника: легкий уклін вперед. Бажання щось приховати – прикриття обличчя руками, потирання скроні, відведення очей вбік.

Прояв агресивності: занадто жваві жести, націлені в сторону співрозмовника, голова втягнута в плечі, нахмурені брови і схрещені ноги. Руки схрещені на грудях – небажання спілкуватися, зверхність, неувага. Потирання носа – нещирість, обман.

Психологи вважають, що дуже багато можна дізнатися, спостерігаючи, як один член групи наслідує жести й пози іншого з цієї ж таки групи. Якщо, наприклад, один з членів подружжя зазнає нападів у товаристві (захищаючи свою точку зору), то другий відразу ж займе таку саму позицію, виражаючи йому мовою без слів свою підтримку. Цікаво з цього погляду простежити поведінку дітей у сім'ї: хто з них першим робить рух, його наслідують інші. Наслідування говорить про те, хто в сім'ї користується найбільшою повагою серед усіх її членів.

Отже, спілкування - це завжди взаємодія, взаємовідносини двох сторін, тому необхідно навчитися відчувати стан людей, поважати їх цінності, вміти перебудуватися в інтересах справи, вибирати відповідні прийоми та засоби комунікації. Це буде свідчити про високий рівень культури спілкування. Знання технології спілкування в сучасних умовах зростає та стає важливою рисою професійної майстерності спеціалістів різних сфер діяльності. Люди давно зрозуміли, що для результативного спілкування розуміти і відчувати співрозмовника потрібно, і робити це можна по-різному.

#### Список використаних джерел

1. Піз А. Мова рухів тіла: як читати думки людей по їхніх жестах. – Новгород, 1992.

2. Іржі Томан. Мистецтво говорити. – К., 2000.
3. Бороздіна Г.В. Психологія ділового спілкування: Уч-к-2-е изд. – М.: ИНФРА-М, 2003.
4. Лабунська В.А. Невербальна поведінка. – Ростов н / д., 1986.

## ТВОРЧІСТЬ ОЛЕКСАНДРА ПЕТРОВИЧА ДОВЖЕНКА

Скрипкар В.М., Український гуманітарний інститут  
Науковий керівник – кандидат історичних наук, доцент Проданюк Ф.М.

Талановитий український письменник, самобутній кінорежисер та фундатор поетичного кіно Олександр Петрович Довженко пройшов складний шлях ідейно-естетичних пошуків. Його знають і високо шанують у цілому світі, бо, як справжній геній, він належить усьому людству. Американці називали його першим поетом кіно, греки – Гомером ХХ століття. Японці ж вважали, що найкращі їхні фільми створені під впливом творчості відомого українського режисера. Про основні періоди його життя та творчості написано значну кількість праць. Однак, ще й сьогодні деякі сторінки творчості О.П. Довженка залишаються малодослідженими. Все це визначає актуальність даної наукової роботи.

Мета роботи проаналізувати основні періоди творчості О. Довженка.

Для досягнення мети були поставлені наступні завдання:

- з'ясувати внесок О. Довженка в розвиток вітчизняного кіномистецтва;
- проаналізувати шлях ідейно-естетичних пошуків О. Довженка.

В процесі дослідження використовувалися методи фундаментальної та загальнонаукової методології, а також метод системного аналізу.

Революційні події 1917-1920 рр. в Україні захоплюють О.П. Довженка, він вірить у національне визволення рідного народу. Олександр Петрович став вояком УНР, а у 1919 р. за антибільшовицьку діяльність радянська влада засудила його до ув'язнення в концентраційному таборі. Лише завдяки підтримці лідерів партії боротьбистів вдалося Довженка звільнити з ув'язнення. У 1920 р. він разом із В. Елланом-Блакитним (лідером боротьбистів) приєднався до КП(б)У. Працював лектором при штабі Червоної дивізії, завідував партшколою, брав участь у підпільній боротьбі проти білополяків. У Києві працював секретарем губернського відділу народосвіти, комісаром Українського державного театру ім. Т. Шевченка. З 1921 р. О.Довженко на дипломатичній роботі в Німеччині, де знайомиться з шедеврами світового мистецтва.

У 1923 р. повертається в Україну, до Харкова, де став художником-ілюстратором, автором політичних карикатур. Свої роботи він друкував у газеті «Вісті ВУЦВК» під псевдонімом «Сашко». Довженко відвідував

засідання «Гарту», а невдовзі став одним із засновників «ВАПЛІТЕ». Йому імпонувала ідейно-естетична позиція М. Хвильового щодо вільного, самостійного шляху українського мистецтва з орієнтацією на здобутки світової культури.

Переломним у житті та творчості О. Довженка став 1926 р. Його направляють до Одеси, яка в ті роки була колыскою українського кіномистецтва. На кіностудії в Одесі він створив за власними сценаріями свої перші фільми; короткометражні комедії «Вася-реформатор» і «Ягідка кохання» (1926). Через рік Довженко завершив знімати стрічку «Сумка дипкур'єра» (1927), яка засвідчила про неабиякі мистецькі здібності молодого режисера. Світову славу і визнання принесла О.П. Довженку картина «Звенигора», в якій гармонійно поєднався глибокий філософський епос про долю народу і потужний ліричний струмінь. Цей фільм, власне, і породив українське поетичне кіномистецтво. Він з успіхом обійшов екрани багатьох країн світу. Наступний фільм «Арсенал» було створено вже на Київській кіностудії, куди 1929 р. перебрався О. Довженко.

Світову славу О. Довженкові приніс його останній німий фільм «Земля» (1930). Кінокартина потрясла Європу і згодом була занесена до списку 12-ти кращих фільмів усіх часів і народів.

Коли почалася Велика Вітчизняна війна, О. Довженко разом із Київською кіностудією, якою тоді керував, евакуйований до Уфи, а невдовзі – до Ашхабада. Болісно сприймаючи фашистську окупацію України, він добровольцем іде на фронт як кореспондент газети «Красная Армия». Згодом Довженко бере участь у визволенні Харкова і Києва...

В роки війни з'явилася низка публіцистичних статей, у фронтових газетах друкуються його оповідання «Незабутнє», «На колючому дроті», «Мати», «Воля до життя», «Ніч перед боєм», «Тризна», «Перемога». Створив п'єсу «Потомки запорожців», почав вести «Щоденник» та писати кіноповість «Зачарована Десна». Довженко знімав документальні фільми - «Битва за нашу Радянську Україну» (1943), «Перемога на Правобережній Україні» (1944).

У 1943 р. Довженко завершив кіноповість «Україна в огні». Однак, радянське керівництво, і особисто Сталін, заборонили її друкувати і ставити за нею фільм. Кіноповість «Україна в огні» присвячена стражданню українців у роки Другої світової війни та сумним «здобутки» довоєнного періоду. Свою геніальну «Україну в огні» Олександр Довженко писав на матеріалі народного горя. Такого масового знищення населення, як на Україні не було на жодній окупованій німцями території. Про втрати України знали всі, але мовчали, і лише один Олександр Довженко на повний голос про це заявив.

Через те, що кіноповість з першого до останнього рядка пронизана правдою, її довго замовчували. Кіноповість уперше було надруковано лише 1966 року, і то після серйозного втручання цензури. У творчості Олександра

Довженка вона посіла особливе місце. Її відносять до списку найкращих його робіт.

Твір «Зачарована Десна», який написав О. Довженко, залишається єдиним унікальним твором у цьому жанрі. «Зачарована Десна» була як сповідь змученого митця, як надійна моральна опора для власного духу і свого народу, який гине в полум'ї Великої Вітчизняної війни, і як виправдання перед ним, Україною, людьми і самим собою. Безперечно, це автобіографічний твір, надзвичайно ліричний, суб'єктивний. Письменник вільно полинув за спогадами про своє дитинство. Однак при тому не був обмежений цензурою, ідеологічними догмами, бо писав не для постановки фільму, писав для себе.

Вирішальним для характеру творчості майбутнього режисера почуттям стала любов до природи, яка визріла ще в дитинстві: мальовнича Десна, "казкова сіножать" на ній назавжди залишилися для Довженка найкрасивішим місцем на всій землі.

У «Зачарованій Десні» створено цілий мікрокосмос людського буття, як духовного, так і матеріального. Той клаптик землі біля Десни – своєрідний земний рай, який Довженко не бачив більше ніде й ніколи у своєму дорослому житті. Цей рай наповнено живими, природними реаліями. Згадаймо, як пахнуть там огірки, що їх беруть із собою на косовицю! І яка музика бринить там, коли клепають косу... Перегорніть ті сторінки, де Сашко перераховує, що він любить, а що ні – наче багато-багато картин проходить перед очима. І все то часточки великого світу «зачарованої Десни», часточки того земного раю. Зі спогадів викликав їх до себе в гості втомлений, розчарований митець. Світ «Зачарованої Десни» глибокий, невичерпний, він також безмежний, як і людське пізнання. Скільки заховано в ньому думок, почуттів, переживань великого художника. У ньому - духовна опора кожного українця.

Отже, активна мистецька настроєність на сучасність і її проблеми, органічний історизм образного мислення, принципи творення глибоко народних, національно своєрідних характерів, поєднання високого романтичного злету думки з проникливим аналізом реальної дійсності, переосмислення поезики народної творчості, вільне застосування гіперболізму, гротеску, символіки – ці й багато інших рис Довженкової творчості істотно збагачували пошуки української прози. Його називали поетом і водночас політиком кіно. Митця порівнювали з Гомером, Шекспіром, Гофманом, Бальзаком, Бетховеном, Брехтом. А сам Довженко писав свої картини з «гарячою любов'ю», щиро. Вони складали найголовніший смисл його життя. Система, використовуючи цю «гарячу любов», не тільки підносила митця, а й ламала його.

#### Список використаних джерел

1. Брюховецька Л.І. До і после "Звенигори" // Довженко і кіно ХХ століття: Зб. ст. / Мін- во культури і мистецтв України. НАУКМА; Спілка

кінематографістів України. Ред. жарн. "Кіно- Театр". – К.: Вид-во Поліграфцентр "ТАТ", 2004.

2. Кучера Я. "Співець революції".

3. Степанишин Б. Дивосвіт Олександра Довженка: До 100-річчя від дня народж.: Літ.-крит. нарис. – К.: Всеукр. т-во "Просвіта", 1994.

4. Довженко Олександр Петрович // Шаров І. 100 видатних імен України. – К.: Вид. дім "Альтернатива", 1999.

## ПРОБЛЕМА УТИЛІЗАЦІЇ ТВЕРДИХ ПОБУТОВИХ ВІДХОДІВ В УКРАЇНІ ТА СВІТІ

Соловійова О. В., Український гуманітарний інститут  
Науковий керівник – ст. викладач Мичак Н. Г.

Утилізація твердих побутових відходів (ТПВ) є актуальною екологічною проблемою в Україні. За даними Міністерства регіонального розвитку, будівництва, житлово-комунального господарства України річна кількість відходів налічує 13 млн. т. Загальна площа полігонів в Україні налічує близько 7,5 тис. гектарів, тобто 5% території України зайняті сміттям.

Щорічно кількість ТПВ збільшується на 4–7%, у зв'язку з розвитком виробництва та споживання. У питанні поводження з відходами Україна знаходиться на останньому місці в порівнянні з іншими європейськими державами. В Україні 5% відходів переробляється, інші 95% підлягають захороненню. На звалищах накопичується 15.2 млрд. т. відходів. Вони не обладнанні засобами захисту довкілля, не відповідають вимогам екологічної безпеки та експлуатуються без первинних досліджень [1,с.32]

В Україні з 6700 полігонів та сміттєзвалищ мають паспорти 4012, перевантажених полігонів налічується 334, тих, які не відповідають нормам безпеки 878. Тільки на 11 полігонах є системи знезараження та збирання фільтрату, вилучення і утилізації біогазу, працюють сміттєзбиральні лінії.

Негативний вплив сміттєзвалищ на екологію України надзвичайний. При неправильних умовах захоронення отруйні речовини потрапляють у ґрунт. Як наслідок забруднюють його, проникають у підземні води, створюючи небезпеку для споживачів питної води. Часто побутові відходи займаються, що спричиняє забруднення повітря оксидами азоту, чадним газом, фуранами та ін. [2, с.44].

Об'єктом дослідження є процес утилізації ТПВ в провідних країнах світу.

Предметом дослідження є утилізація відходів на прикладі звалища побутово-будівельних відходів на околиці м. Києва в с. Горенка.

Метою дослідження є з'ясувати перспективи роздільного зберігання побутових відходів спираючись на досвід провідних країн.

Для досягнення мети в роботі поставлені такі завдання:

- проаналізувати наскільки розвинена система утилізації ТПВ в провідних державах;
- порівняти тарифи на утилізацію ТПВ у країнах Європейського Союзу та України;
- з'ясувати, який вплив має утилізація відходів на прикладі звалища побутово-будівельних відходів на околиці м. Києва в с. Горенка.

Поодинокі проблеми, спрямовані на запобігання утворенню відходів, їх збирання, зберігання, обробку, перевезення досліджували вітчизняні вчені: О. Бондар, О. Ігнатенко, О. Кудряшов, Ю. Масловецька, А. Мичак, Л. Нападовська, А. Пашков, Г. Темник, В.Філіпович. Вчені близького зарубіжжя: І. Абалкіна, Н. Ескін, А. Лівшиц, П. Пальгунов, В. Сметанін. Вчені далекого зарубіжжя: Bourgoin Jean-Francois, Дж. Вінстон Портер, А. Дрейер, П. Коннект, В. Ратьє.

У дослідженні застосовані спеціальні та загальнонаукові методи, завдяки яким досліджено пов'язані явища і процеси. Теоретична основа склали наукові праці вітчизняних вчених у висвітленні тем про тверді побутові відходи. Під час дослідження перспектив роздільного зберігання побутових відходів застосовувалися методи логічного аналізу, експертних оцінок та метод порівняння, методи індукції, дедукції та синтезу. У роботі використані статистичні дані з доступних інформаційних джерел.

На першому етапі дослідження проаналізували наскільки розвинена система утилізації ТПВ в провідних державах. В результаті з'ясовано, що провідні країни мають недоліки у вирішенні цього питання. У США ця система майже не розвинена. Сміття вивозять на полігони, яких налічується понад 6 тис., там працівники розділяють його за категоріями, як наслідок утилізується близько 20% відходів. У Європейському Союзі утилізується 28% ТПВ. В Австрії збирають скло за кольором. У багатьох країнах ЄС ТПВ використовується як джерело енергії [3, с.98].

На другому етапі дослідження порівняли тарифи на утилізацію ТПВ у країнах Європейського Союзу та України. За даними таблиці, тарифи на утилізацію ТПВ нижчі в Україні на текстиль та деревину в 6,2 разів; скла в 3,2 рази і пластику в 2,8 рази.

На третьому етапі дослідження визначити, який вплив на екологію має утилізація відходів на прикладі звалища побутово-будівельних відходів на околиці м. Києва в с. Горенка. В результаті з'ясовано, що тут викопано кілька кар'єрів з видобутку глини. Вони постачали сировину для місцевого цегляного заводу, наповнившись водами, перетворилися на штучні озера. Зараз на берегах найбільшого з них влаштовано пляж, а інший, розміщений на відстані 100-200 м, перетворився на звалище будівельно-побутових відходів. У цьому селі протягом 5 років збільшилася кількість спалахів вірусного гепатиту.

Таблиця 1.

Тарифи на утилізацію ТПВ (упаковки) в країнах ЄС та України у 2013, €/кг [2, с.45]

Вид ТПВ упаковки	Німеччина	Іспанія	Польща	Латвія	Україна
<b>Папір та картон</b>	0,003	0,068	0,0002	0,033	0,032
<b>Скло</b>	0,001	0,0197	0,0004	0,056	0,014
<b>Пластик</b>	0,017	0,3-0,4	0,0002	0,149	0,078
<b>Метал</b>	–	0,085	0,0002	0,0683	0,018
<b>Алюміній</b>	0,13	0,102	–	–	0,101
<b>Натуральні деревина текстиль</b>	–	0,021	–	0,0156	0,018

Отже, на підставі цього дослідження визначено, що необхідно покращувати стан переробки сміття в Україні, враховуючи досвід передових країн та прагнути до роздільного зберігання твердих побутових відходів задля збереження екології, особливо у великих містах України.

#### Список використаних джерел

1. Філіпович В. Є., Кудряшов О. І., Мичак А. Г. Дистанційний екологічний моніторинг звалищ твердих побутових відходів // Український журнал дистанційного зондування Землі. – 2015. – №4. – С. 32-36.

2. Пашков А. П., Нападовська Л. А. Економіка, технології та перспективи роздільного збирання твердих побутових відходів в Україні (на прикладі досвіду провідних країн світу) // Поводження з відходами в Україні: законодавство, економіка, технології : збірка матеріалів національного форуму «Поводження з відходами в Україні: законодавство, економіка, технології» (Київ, 4-5 листопада 2014р.). – К. : Центр екологічної освіти та інформації, 2014. – 188 с.

3. Архіпова Г. Глушко Ю. О. Досвід утилізації твердих побутових відходів провідних країн світу // Вісник НАУ. – 2009. – С. 97–99.



## «СИНДРОМ ВИГОРАННЯ» В ПРОФЕСІЙНІЙ ДІЯЛЬНОСТІ ЖУРНАЛІСТА

Соловйова О. В., Український гуманітарний інститут  
Науковий керівник – ст. викладач Мичак Н. Г.

За визначенням Всесвітньої організації охорони здоров'я (2001), «синдром вигорання – це фізичне, емоційне або мотиваційне виснаження, яке характеризується порушенням продуктивності в роботі і втому, безсонням, підвищеною схильністю до соматичних захворювань, а також до вживання алкоголю або інших психоактивних речовин з метою дістати тимчасове полегшення, що має тенденцію до розвитку фізіологічної залежності і суїцидальної поведінки» [1].

Актуальність дослідження полягає в тому, що журналіст відчуває у своєму житті значні емоційні перевантаження та психічний тиск, які пов'язані з його професійною діяльністю. Медициною встановлено, що ті професіонали, які постійно мають справу з людьми стають перед загрозою, яка називається «професійним вигоранням». Журналіст – комунікативна особистість, що ситуативно підпадає під тягар негативної інформації, провадить розслідування у несприятливому, а інколи ворожому, середовищі. Висновки, до яких він приходить, дуже часто невтішні для суспільства [2 с.16]. «Вигорання» знижує продуктивність праці, заважає налаштуватися на роботу і, як наслідок, успішність цього працівника падає, тому проблема «вигорання» актуальна завжди для тих, хто працює з людьми.

Об'єктом дослідження є «синдром вигорання».

Предметом дослідження є особливості «вигорання» людини професії журналіста.

Метою цієї роботи є розібратися у проблемі «синдрому вигорання» задля запобігання неуспішності в професійному житті журналіста.

Для досягнення поставленої мети в роботі вирішували наступні завдання:

- провести теоретичний аналіз поняття «синдрому вигорання»;
- дослідити причини розвитку «синдрому вигорання» у професійній діяльності журналіста та дати рекомендації щодо його профілактики;

Дослідженням явища «синдром вигорання» займалися такі вітчизняні вчені: М. Водоп'янов, Ю. Львова, А. Маркова, В. Орел, Н. Щуркова. Вчені близького зарубіжжя: Н. Бондарь, В. Загвязинский, К. Изард, О. Лазуренко, Л. Юрьева. Вчені далекого зарубіжжя: К. Маслач & Jackson, D. Enzmann, P. Verief, C. Engelkamp, X. Файненбергер.

У дослідженні застосовані спеціальні та загальнонаукові методи, завдяки яким досліджено пов'язані явища і процеси. Теоретична основа склали наукові праці вітчизняних вчених та вчених далекого зарубіжжя у висвітленні тем про «синдром вигорання». Під час дослідження теми використовувалися методи

логічного аналізу, спостереження, метод порівняння, методи індукції, дедукції та синтезу. У роботі використані статистичні дані з доступних інформаційних джерел.

На першому етапі дослідження провели аналіз теоретичних засад «синдрому вигорання». В результаті з'ясовано, що термін «вигорання» (burnout – у перекладі з грецької – припинення горіння) з'явився у науковій літературі у 1974 році завдяки психологу Х. Дж. Фрейденбергер.

В. В. Бойко дає визначення емоційного вигорання – це вироблений особистістю механізм психологічного захисту у формі повного або часткового виключення емоцій у відповідь на вплив. Цей метод дозволяє людині дозувати і економно використовувати енергетичні ресурси, з іншого – вигорання негативно позначається на виконанні роботи і відносинах з людьми.

Професійне вигорання – це синдром, що розвивається на тлі хронічного стресу і веде до виснаження емоційно-енергетичних і творчих ресурсів працюючої людини. Синдром професійного вигорання – найнебезпечніша професійна хвороба тих, хто працює з людьми.

Стану емоційного вигорання людини зазвичай відповідають такі риси:

- Почуття: пригніченість, втома від усього, страх помилок, незахищеність, відсутність бажань, страх невизначених неконтрольованих ситуацій, страх здатися недостатньо сильним.
- Думки: про власну недосконалість, несправедливість дій щодо себе, незаслужено свого становища в суспільстві, недостатньою оціненості оточуючими власних зусиль,.
- Дії: критика по відношенню до оточуючих і самого себе, прагнення бути поміченим або, навпаки, непоміченим, прагнення робити все дуже добре або зовсім не старатися.

Деякі характеристики можна назвати факторами ризику в плані появи професійного вигорання. Найважливішим фактором є зниження почуття гідності. Зовні це проявляється як незадоволення статусом, роздратування на адресу людей, соціально успішніших. На зниження самоповаги впливає трудоголізм, перфекціонізм, прагнення все робити краще всіх [3].

На другому етапі дослідження проаналізували як попередити «синдром вигорання» у професійній діяльності журналіста. В результаті аналізу, виявлено, що для того щоб попередити «синдром вигорання» необхідно:

- організувати паузи для емоційного розслаблення;
- створити найбільш сприятливий режим роботи та відпочинку;
- навчитися прийомам розслаблення та контролю психічного стану;
- регулярний прийом збалансованою, багатою на вітаміни їжі;
- багато рухатися і фізично тренуватися;
- мати рівне і глибоке, діафрагмальне дихання, що заспокоює;
- дбати про позитивний настрій на цілий день.
- займатися професійним розвитком і самовдосконаленням

- вчитися переключатися з однієї справи на іншу;
- простіше ставитися до конфліктів;
- не намагайтеся бути кращим завжди й у всьому.

Таким чином, розуміючи природу виникнення «синдрому вигорання» в професійній діяльності журналіста можна регулювати свій психологічний стан та контролювати емоції в повсякденному житті. Внаслідок цього людина може блокувати себе від накопичення негативних емоцій, ефективно використовувати внутрішні ресурси, мотивувати себе й підлеглих на досягнення мети.

#### Список використаних джерел

1. Юрьева Л. Н. Может ли синдром выгорания у сотрудников психиатрических служб быть обстоятельством, смягчающим юридическую ответственность? / Л. Н. Юрьева, А. Е. Юрьев // Міжнародний психіатричний, психотерапевтичний та психоаналітичний журнал. – 2007. – № 1. – С. 15.
2. Михайлин І. Л. Основи журналістики. Підручник. 5-те вид. перероб. та доп. – К.: Центр учбової літератури. – 2011. – 496 с.
3. Бойко В.В. Синдром «емоційного вигорання» в професійному спілкуванні. [Текст] / Бойко В.В. – СПб.: Пітер. – 1999. – С.99–105.

### ТВОРЧИСТЬ ОЛЕКСАНДРА ДЮМА

Суровцева О.В., Український гуманітарний інститут  
Науковий керівник – кандидат історичних наук, доцент Проданюк Ф.М.

Тривалий час літературні критики вказують на те, що характерною рисою творчості Олександра Дюма була пристрасть до ефектів, заради яких він жертвував історичною істиною. Особливо на це слід акцентувати увагу під час вивчення творчості відомого французького письменника майбутніми викладачами зарубіжної літератури. Все це визначає актуальність даного наукового дослідження.

Метою нашої роботи є аналіз творчості О. Дюма в контексті розвитку французької літератури першої половини XIX ст.

Для досягнення мети були поставлені наступні завдання:

- проаналізувати особливості та основні періоди творчості О. Дюма;
- з'ясувати внесок О. Дюма у розвиток французької та світової літератури.

В процесі дослідження використовувалися методи фундаментальної та загальнонаукової методології, а також метод системного аналізу.

Твори О. Дюма – це не сухий звіт, що описує історичні події. Вони наповнені життям та духом часу. За допомогою його романів ми можемо зануритися в атмосферу минулого: побачити побут, одяг, архітектуру, взаємини між різними верствами суспільства, а також його твори наповнені

політичними подіями. Літературні твори О. Дюма розширюють наші знання про різні сторони життя Франції.

Олександр Дюма (батько) – відомий французький письменник. Він став дуже популярний у всьому світі завдяки своїм пригодницьким романам. Дюма проявив себе і як хороший фахівець в області драматургії та журналістики. До його імені додають слово «батько», тому що сина теж звали Олександр.

Свою літературну діяльність письменник починає під час Реставрації, коли восторжествувала монархія Бурбонів. Порівняно невелика група поетів і прозаїків на чолі з Віктором Гюго оголосила себе прихильниками нового напрямку у французькій літературі. Прогресивна течія романтизму виражала собою опозицію передового французького суспільства феодально-дворянської реакції часів Реставрації. Серед романтиків виявився і Олександр Дюма, який першим досяг великого успіху і повного визнання свого таланту.

Початок літературної творчості Олександра Дюма – це робота над виданням п'єс, водевілів і статей для журналів. Перший його водевіль «Полювання на любов» мав значний успіх, що надихнуло письменника на подальшу літературну роботу. Він почав писати історичну драму «Генріх III і його двір», в якій розвінчав культ монархічної влади. Драма була поставлена в 1829 році на сцені театру Французької Комедії.

Заслугою творчості О. Дюма є розкриття перед читачами нескінченно довгої галереї осіб, по суті повсякденних і пересічних. Відомий романіст змушує їх жити у вирі найрізноманітніших пристрастей, поривів і почуттів; він вкладає в їхні серця підвищену чутливість, обдаровує невгамовною волею, гарячковою рухливістю, жагою пригод, нових переживань, глибоко захоплюючих відчуттів.

З 1830 року О. Дюма бере активну участь в суспільно-політичному житті Франції. Він захищає інтереси представників опозиційних сил. В результаті письменникові довелося виїхати до Швейцарії, так як його могли посадити до в'язниці.

Значне місце в творчості О. Дюма займають різні періоди історії Франції. Книга Дюма «Галлія та Франція» (1833) свідчила про обізнаність автора в питаннях національної історії. Розповідаючи про ранні епохи становлення галльського племені, боротьбу галлів з франками, Дюма цитує багато праць з французької історії. У заключній главі книги автор висловив критичне ставлення до монархії Луї Філіпа. Він написав, що при новому королі трон підтримує еліта фабрикантів, землевласників, фінансистів. Письменник передбачав, що у Франції в майбутньому виникне Республіка як форма широкого народного представництва.

Позитивний відгук про цей твір Т'єрі окрилив автора, і він ще з більшою ретельністю взявся за вивчення багатьох праць французьких істориків. У 1835 році виходить його перший історичний роман під назвою «Ізабелла Баварська». Автор задумував зробити цілий цикл творів, в яких би

розповідалася доля його країни за тривалий проміжок часу. В цей же час Дюма, натхненний успіхом «Ізабелли Баварської», створює історико-пригодницькі твори, які і принесли йому світову славу і повагу. До них відносять такі роботи, як трилогія «Три мушкетери», «Двадцять років потому», «Королева Марго»; «Сорок п'ять».

Під час революційних подій 1848 року О. Дюма здійснив спробу зробити політичну кар'єру. Він прагнув обрання до Національних зборів. Щоправда, на виборах письменник зазнав цілковитої поразки. Під час війни між Пруссією і Австрією письменник їде на фронт кореспондентом і регулярно надсилає до паризьких газет огляди воєнних дій.

Літературна критика вважає одним з найкращих історичних романів О. Дюма – твір «Кавалер Червоного Замку». В даному творі поряд з вигаданими персоналіями виступають реальні історичні особи. Він вільно відноситься до трактування історичних подій. В своїх творах відомий письменник правдиво і благородно захищає інтереси знедолених. О. Дюма досконало володіє мистецтвом витриманості, збереження гідності, уникає сентиментальності. Поряд з цим, автор здійснює спробу правдиво висвітлити цілу галерею реальних історичних діячів та з власних позицій, дати характеристику їхньої діяльності. Не завжди досконало та повно він розкриває образи постатей різних епох, але в історичному сенсі автор не часто відступає від правди. Це стосується зображення історичних портретів Медичі, Бурбонів, Валуа, лікаря Ремі, Міледі, герцога Лорана та ін.

Олександр Дюма розширив коло знань завдяки вивченню праць відомих французьких істориків П. Баранта, О. Тьєрі, Ж. Мішле. Розробляючи в своїх творах національно історичну тематику, він поділяв багато в чому погляди Огюстена Тьєрі, який в своїх дослідженнях прагнув простежити закономірну послідовність подій які відбувалися в певну епоху, визначити зміст творів, визнаних стати справжньою історією країни.

Дюма звинувачують у використанні праці інших літераторів при написанні літературних творів. Зокрема, він працював над «Трьома мушкетерами» разом з Огюстом Маке (1813-1886). Цей же автор допомагав йому при створенні «Графа Монте-Крісто», «Чорного тюльпана», «Намисто королеви». Пізніше Маке подав до суду і зажадав визнання 18 романів, написаних ним у співавторстві з Дюма, як його власних творів. Але суд визнав, що його робота була не більше ніж підготовчою.

В 1858-1859 роках О. Дюма мандрує по території Російської імперії. Його так вразила ця країна, що він пише ряд книг під назвою «З Парижа до Астрахані». Заслугою О. Дюма можна вважати створення літературного образу натовпу. Він у творах письменника виступає в різні періоди жорстоким, сентиментальним, грубим та цинічним. Не випадково багато дослідників творчості О. Дюма вважають, що романи «Королева Марго», «Сорок п'ять»,

«Бальзами», «Намисто королеви», «Графиня Шарні», «Кавалер Червоного Замку» – це живе втілення душі Франції.

Поряд з цим, Дюма створив у своїх творах правдивий образ французької жінки. Однак, значна частини критиків вважає, що найбільш вдало автор зобразив чоловічі портрети ніж жіночі. Герої його діяльні, енергійні, заповзятливі, спритні, ніколи не губляться в дуже скрутних обставинах, сильні духом і тілом, хоробрі, мудрі.

Важливе місце в творчості О. Дюма займає й висвітлення теми Великої французької революції XVIII століття, якій він присвятив цілу низку своїх романів.

О. Дюма не прагнув бути мислителем та не здійснював спроби знайти вихід з історичних подій минулого та сучасного життя Франції. Головне у його романах – це зображення стрімкого розвитку подій, пригод героїв та окремих інтриг. Його герої часто належали чи до різних соціальних прошарків чи ворогуючих таборів.

Таким чином, Олександр Дюма написав близько трьохсот творів, серед яких ми можемо побачити романи, казки, оповідання, повісті, нариси, автобіографічні прози і багато іншого. Навіть створив «Великий кулінарний словник» 1873 г. Він зробив великий внесок в літературу, а також вплинув на театральне мистецтво. За його творами роблять постановки в театрах, а також знімають фільми. Через його творчість ми можемо ближче познайомитися з Францією, і яка вона була в той час. Його твори однозначно можуть розширити наші знання.

Вади письменника О. Дюма як історика-романіста очевидні і незаперечні. Однак, ми переконані, що читачеві не треба шукати в його романах правдивого відтворення історичної дійсності. Письменник приваблює нас як цікавий оповідач, майстер інтриги та композиції, творець яскравих, героїчних характерів. Це право автора своєрідно, хай навіть наївно втілювати віру в те, що розумна, вольова, чесна, шляхетна людина повинна активно втручатися в життя, обстоювати правду, добро та справедливість.

#### Список використаних джерел

1. Венгерова З. А. Дюма, Александр // Энциклопедический словарь Брокгауза и Ефрона: в 86 т. (82 т. и 4 доп.). – СПб., 1890-1907.
2. Зібрання творів у вісімдесяти томах «Три мушкетери». – Львів, 1995.
3. Лашкевич А.В. Романтизм в западноевропейских литературах 1 половины 19 века. – Ижевск, 1987.
4. Моруа А. «Три Дюма». Жизнь замечательных людей. – Москва, 1965.
5. Масальская Н.П. История зарубежной литературы 19 века – Москва, 1991.
6. Три мушкетери. – Київ, 1992.

## БАНК МОЛОДІЖНИХ ІДЕЙ ЯК ЗАСІБ АКТИВІЗАЦІЇ СТАРШОКЛАСНИКІВ У ВИРІШЕННІ СОЦІАЛЬНИХ ПРОБЛЕМ МІСТА

Хамула А.О., Український гуманітарний інститут  
Науковий керівник – кандидат педагогічних наук, доцент Георгінова Л.В.

У сучасних умовах кризи культури, моралі та духовності молодь України все більше втрачає духовно-світоглядні орієнтири. Постає питання, а як же привернути увагу молоді до нагальних соціальних потреб та допомогти їм відчувати свою значущість у суспільстві вже сьогодні. Адже, якщо тенденції щодо алкоголізму, наркоманії, ігроманії та інших залежностей серед молоді і далі будуть стрімко зростати, то про громадянська активність може прийти у незворотній занепад.

Проблемою залучення сучасної молоді до участі у соціальних проектах займались: Мартинюк І.О., Головатий М.Ф., Морозова Л.П., Титма М.Х. та ін. Не зважаючи на те, що дослідженням проблем соціальної активності молоді займалися науковці у сфері філософії, соціології та психології, однак психолого-педагогічному аспекту проблеми залучення старшокласників і студентства до вирішення соціальних проблем на місцевому рівні уваги приділяється недостатньо.

Об'єктом нашого дослідження є сучасна молодь, а саме старшокласники та студенти на території міста Бучі.

Предметом дослідження є способи залучення старшокласників до участі в соціальних проектах міста Бучі.

Метою даного дослідження є з'ясувати та знайти шляхи залучення старшокласників міста Бучі до соціальних проектів на благо міста.

Для досягнення даної мети були поставлені наступні завдання:

- охарактеризувати активність старшокласників у соціальних проектах;
- сформувані шляхи залучення для активної участі даної молоді.

Сьогодні молодь все більше має труднощі при формуванні життєвих планів, плутається в загальнолюдських цінностях. Духовне відродження українців потребує звернення особливої уваги до світу цінностей молоді як гаранту суспільного прогресу країни. У вирішенні цієї проблеми ми можемо допомогти молоді, а саме старшокласникам, залучаючи їх до соціальних проектів на благо міста.

Нині в Україні діє низка благодійних організацій, спрямованих на допомогу на певній території людям, що її потребують. Прикладами таких організацій є Благодійні організації – Фонди громад міст: Херсона, Миколаєва, Березані, Миколаєва, а також Приірпіння [2]. Дані Фонди громад допомагають хворим, звертаються до всіх небайдужих у питаннях фізичної та фінансової

допомоги, створюють проекти на благо міст, організують акції, благодійні ярмарки, наукові конференції тощо. Проте, не часто можна почути про молодих людей, тим більше про старшокласників, які переймалися б цими проблемами. Але чи варто звинувачувати їх, якщо, натомість, ми можемо вказати їм напрямки, в яких вони могли би бути корисними, знайти своє покликання. Наше завдання показати учням старших класів, що творити добро та робити щасливим когось, бути не байдужими до переживань інших – шанс проявити себе, знайти нових друзів, отримати гарні враження та емоції.

Одним із сучасних засобів у розвитку громадянської активності молоді є Молодіжний банк ідей, що підтримується Фондами громад. Зокрема, з 2012 року, після отримання методології створення та діяльності Молодіжного банку Ірландії, Фонд громади Приірпіння розпочав такий формат роботи з молоддю в Приірпінні. Мета проекту – залучення молоді до вирішення соціально значущих питань Приірпіння та спонукання до самореалізації через втілення власних ідей і проектів.

Молодіжний банк ідей – це унікальний спосіб залучення молоді у прийнятті рішень щодо вирішення проблем місцевої громади. Згідно філософії Молодіжного банку молоді люди самостійно визначають тему конкурсу грантів для молодіжних груп регіону, приймають рішення про надання коштів та здійснюють оцінку виконання проектів.

Молодіжний банк – це не лише надання грантів, це особиста програма розвитку, яка формує в молодих людях почуття власної гідності і впевненість у собі, надає їм можливість отримати нові навички в сфері лідерства, командної роботи, прийняття рішень, вирішення проблем, комунікації, ведення переговорів, складання звітів, презентацій, управління подіями, надання інтерв'ю і багато, багато іншого.

У рамках Молодіжного банку ідей Фондом громади Приірпіння було проведено велику кількість тренінгів для молоді, надано десятки грантів для реалізації молодіжних проектів. Так, самецьким Фондом було фінансово підтримано студентський проект Українського гуманітарного інституту (УГІ) «Адреналін» з профілактики шкідливих звичок серед старшокласників.

Діяльність УГІ базується на християнських принципах освіти та виховання. Студенти активно діють у соціальному житті громади міста Буча. Тут взяли початок і продовжують свою діяльність численні проекти. Прикладами діючих проектів є: «Країна здоров'я», «Паркіно», «Адреналін», «Зроби своє місто чистим», «Накорми голодного», «Вірний друг», «Допомога нужденним» та інші [3].

Долучити до подібної діяльності старшокласників загальноосвітніх закладів міста, зокрема через Благодійну організацію «Фонд громади міста Буча» – це розширення їх можливостей у майбутньому мати досвід громадської діяльності та розвивати небайдужість свого серця. Важливо показати їм, що місто потребує їхньої допомоги, що щодня їх чекають маленькі



дітки з вадами здоров'я, тваринки у притулку, місто, яке ще в багатьох місцях засмічене. Вони можуть рятувати життя, наповнювати його світлом радості та щастя, створювати затишок, зробити кращими себе, в першу чергу. Якщо вдасться донести до старшокласників сутність їх ролі, якщо вони будуть мотивовані, незабаром можна буде побачити результати тісної співпраці з ними.

Кожен проект має свою мету, завдання, принципи, має базуватися на командній взаємодії. Старшокласників необхідно навчити генерувати ідеї та розробляти посильні для їх віку соціальні проекти. Це допоможе школярам і студентам взаємодіяти більш плідно.

Таким чином, сьогодні є можливість відчинити двері для старшокласників міста Бучі для більш широкої участі у соціальному житті не тільки міста Бучі, але й інших міст і селищ, і зробити їх співучасниками корисних справ. А дружня атмосфера у студентському колі допоможе їм швидко зорієнтуватись та відчувати свою самостійність і значущість.

#### Список використаних джерел

1. Самородов В.Ю., Никифорова С.Б., Ходорова Ю.Ю. Фонды местных сообществ: Эффективная благ отворительность. Опыт развития фондов местных сообществ в России / В.Ю. Самородов – М., 2005. – 138 с.

1. zahyst.ks.ua
2. study.ugi.edu.ua

## УМОВИ ПСИХОЛОГІЧНОГО РОЗВИТКУ ІНШОМОВНИХ НАВИКІВ СТУДЕНТІВ-ФІЛОЛОГІВ В УГІ

Хамула А. О., Український гуманітарний інститут  
Науковий керівник – ст. викладач Мичак Н.Г.

Незалежна Україна має відносини з багатьма країнами. Сотні спільних підприємств все частіше з'являються в кожному регіоні України. Багато іноземних делегацій прибувають до нашої країни, тому до працівників висуваються обов'язкові вимоги - досконале знання англійської мови, а бажано й декількох мов. Бізнесмени та туристи їздять за кордон. Дані зміни ставлять до викладачів вищих навчальних закладів нові завдання у підготовці студентів-філологів.

Об'єктом дослідження є розвиток іншомовних навиків.

Предметом дослідження є умови психологічного розвитку іншомовних навиків майбутніх філологів перекладачів англійської мови в ПВНЗ «УГІ».

Мета роботи полягає в окресленні та з'ясуванні основних аспектів психологічного впливу у розвитку вмінь майбутніх філологів.

Для досягнення мети у роботі були поставлені наступні завдання:

- з'ясувати способи реалізації здібностей в даному напрямку;
- з'ясувати методи викладання, що є найдоречнішими та найбільш ефективними для навчання студентів-філологів.

Багато науковців, як вітчизняних, так і зарубіжних, досліджували аспекти, пов'язані з розвитком іншомовних здібностей студентів: С.Л. Рубінштейн, М.М. Гохлернер, І. О. Зимня, М. С. Магін, Н. Б. Новикова, М. К. Кабардов, В.Л. Скалкін.

В залежності від здібностей, що є індивідуальними для кожної людини, ми можемо обирати ті чи інші засоби або підходи у навчанні та співпраці зі студентами. Іншомовні здібності студентів спираються на наявні в них іншомовні знання та навички [1, с. 6]. Іншомовні здібності – це властивості інтелекту людини, що виявляються в процесі вивчення іноземної мови та є необхідними для успіху у навчальній та професійній діяльності [2, с. 8].

При рівних умовах, незалежно від навчальної мотивації та бажань студента, успішність виконання поставлених задач є різною. Про здібності можна судити за досягненнями, за темпами духовного зростання, за легкістю засвоєння і швидкістю просування. Проте, дуже часто студентів, що не мають достатніх знань, помилково оцінюють нездібними для їх здобуття. Мотивація та вольові якості дозволяють студенту мати гарні результати у навчанні, але при цьому не забезпечують однакових результатів (швидкість засвоєння матеріалу, лексичні вміння тощо) у формуванні професійних навичок.

Що ж стосується іншомовних вмінь, існують різні методи вивчення іноземних мов та подання інформації. Найбільш ефективним та доречним є комплексне використання різних методів, адже вони допомагають розвивати навички всебічно. Використання одного методу не може слугувати повноцінному засвоєнню отриманих знань.

Розглянемо цей принцип на прикладі двох методів, що використовуються при вивченні іноземних мов, а саме: комунікативний та інтерактивний методи.

Комунікативний метод базується на усному мовленні та читанні. Він допомагає студентам-філологам зробити перші кроки в усному оволодінні мовою, реалізувати свій потенціал, проявити себе творчо. Перевагами методу є те, що студенти вдосконалюють навички усного мовлення, почуваються більш впевнено і не бояться робити помилки. А недоліком методу є те, що не приділяється належна увага якості мови. При застосуванні інтерактивного методу студенти мають змогу тісно спілкуватись з викладачем. Цей метод сприяє розвитку діалогічного мовлення під наглядом викладача.

Кожен метод в більшій мірі розвиває якісь певні якості у розвитку іншомовних навиків. Проте, всі вони в поєднанні мають заохочувати студентів-філологів до наполегливої праці, враховувати їх емоції, бачення, настрої, застосовувати різні мотиваційні механізми (створення життєвих ситуацій, спілкування з носіями мови, тематичні заняття, дискусії, екскурсії,

практичні та творчі завдання, такі як: складання діалогів, сценки, гуртки, конкурси тощо).

Також вони мають допомагати студенту-філологу удосконалювати навички самостійного вивчення мови. Студенти мають залучатися до різних видів завдань, а саме: групових, колективних, індивідуальних. Вони допоможуть їм розвивати навички роботи в колективі, співпраці з новими людьми, швидкої адаптації в незнайомому середовищі. А це найголовніше. Комунікативність, гнучкість у вирішенні нестандартних ситуацій та спілкуванні з різними людьми – ось, що можна вважати умовами успіху у подальшій роботі.

Важливу роль у розвитку іншомовних здібностей відіграє здатність студентів самостійно мислити, робити правильні висновки, налагоджувати ділові зв'язки та відносини.

Таким чином, спеціальна підготовка студентів-філологів вимагає у процесі формування їх професійних якостей не тільки досконалого володіння мовленнєвими уміннями та навичками, а також розвитку психологічних якостей, таких, як пам'ять, увага, уява, мислення. Крім того, необхідно підвищувати рівень мотивації студентів-філологів, спонукаючи до розвитку пізнавальної сфери особистості студента, його інтелектуальної діяльності, підвищення ефективності процесу розвитку його іншомовних здібностей.

#### Список використаних джерел

1. Крутецкий В. А. Проблема формирования и развития способностей // Вопр. психологии. – 1972. - № 2. – С.6.
2. Гончаренко С. Український педагогічний словник. – К.: Либідь, 1997.
3. Волкова Н.П. Педагогіка: Навч. посіб. – К.: Академвидав, 2007.

## ЖИТТЯ ТА ТВОРЧІСТЬ ІВАНА ОГІЄНКА

Чалова М., Український гуманітарний інститут

Науковий керівник – кандидат історичних наук, доцент Проданюк Ф.М.

Творчості видатного діяча українського народу – Івана Івановича Огієнка присвячено значну кількість наукових праць. Їх аналіз має не лише наукове, але й практичне значення. Це визначає актуальність даного наукового повідомлення.

І.І. Огієнко – визначний український громадський і державний діяч, філософ, історик, педагог, видавець, редактор і богослов, теоретик канонічного права, учений, мовознавець, поет та відомий прозаїк. Народився Іван Іванович в багатодітній селянській сім'ї. Після смерті батька він самотужки здобув початкову освіту та вступив до військово-фельдшерської школи у місті Києві. Згодом, І.І. Огієнко екстерном закінчив Острозьку гімназію та одержав атестат про середню освіту. В 29 років Іван Іванович отримав

професорську стипендію та був зарахований до кафедри російської літератури університету Св. Володимира, де через декілька років продовжує працювати приват-доцентом. Коли І.І. Огієнку виповнилося 35 років, його призначили професором Українського народного університету (Київський державний український університет). Через рік його запрошують на посаду ректора Кам'янець-Подільського університету.[2].

Метою роботи є аналіз основних періодів життя та творчості Івана Івановича Огієнка.

Для досягнення мети були поставлені наступні завдання:

- з'ясувати основні досягнення огієнкознавства;
- проаналізувати педагогічні та просвітницькі ідеї І.І. Огієнка;
- дослідити внесок І.І. Огієнка у розвиток вітчизняної науки і культури та видавничої діяльності;
- висвітлити роботу І.І. Огієнка в переклад Біблії.

В процесі дослідження використовувалися методи фундаментальної та загальнонаукової методології, а також метод системного аналізу.

Важливе місце в дослідженні творчого доробку І.І. Огієнка належить Центру огієнкознавства, який був створений у 2004 р. Останній систематично видає збірник наукових праць «Іван Огієнка і сучасна наука та освіта». З 2004 р. по 2014 р. членами Центру видано 10 випусків даного збірника. Тривалий час його відповідальним редактором була лауреат Всеукраїнської премії імені Івана Огієнка Є.І. Сохацька. У 2014 р. Кам'янець-Подільський національний університету імені Івана Огієнка відновив діяльність Науково-дослідного центру огієнкознавства.

Педагогічні і просвітницькі ідеї вченого у своїх статтях досліджували Ляхоцький В., Горошкевич О., Мартиненко О., Тюрменко І. В їх працях висвітлюється діяльність І.Огієнка, як мовознавця, педагога, а також редактора та видавця часописів «Наша культура» та «Рідна мова».

Марушкевич А. та Мартиненко О. проаналізували ідеї народної педагогіки національного виховання у спадщині Огієнка [4]. Науковець І.Черненко зосередив свою увагу на аналізі положень концепції І.І. Огієнка щодо особливостей розвитку шкільної освіти.

Окремі аспекти мовознавчої спадщини вченого висвітлюються у роботах С. Болтівця. Інші дослідники роблять висновок, що вчений продовжував розробку психологічного напрямку в українському мовознавстві розвинутому О. Потебнею і Б. Грінченком. Тобто І.І. Огієнка вважав мову – вираженням національної психіки, душі і свідомості народу [5,6].

В роки Української революції 1917-1920 рр. І.І. Огієнка видає цілу серію, підручників та посібників для національної школи. Серед них такі видання: «Українська граматики для викладання в народних школах», «Українське писання», «Вчимося рідної мови» та інші. В цей період він очолював

правописну комісію при міністерстві освіти УНР, був міністром народної освіти та міністром віросповідань, керівником державного апарату тощо.

Перебуваючи в еміграції, він продовжує займатися науковою діяльністю. З-під його пера з'являється ряд праць, які були присвячені проблемам українського народознавства та мовознавства. До найголовніших фундаментальних праць І.І. Огієнка відносять такі роботи: «Українська культура», «Історія українського друкарства», «Історія української літературної мови», «Дохристиянські вірування українського народу», «Життєписи великих українців», «Наука про рідномовні обов'язки» тощо.

В 1930-х роках І.І. Огієнко розгортає активну просвітницьку та видавничу діяльність. Він був серед засновників науково-популярного щомісячника «Рідна мова», «Наша культура», розпочинає роботу по виданню 30-томної «Бібліотеки українознавства», тритомного збірника «Визволення України», десяти томної «Історії церковнослов'янської мови» та інших видань.

Окрім наукової та освітянської діяльності митрополит І.І. Огієнко (Іларіон) приділяє значну увагу проблемам духовності й церковного життя української діаспори. Він був одним із ініціаторів заснування богословського факультету при Манітобському університеті (Канада) та став його деканом. Новий факультет мав готувати священників для православних парафій Канади, США, Австралії, країн Латинської Америки та Європи.

Справою свого життя І.І. Огієнко вважав – переклад Святого Письма українською мовою. Безпосередня робота над перекладом тривала з 1917 по 1940 рік. Робота поживилася після того, як Британське і Закордонне Біблійне товариство уклало з перекладачем угоду (1936) про видання книги.[2]. Перший, незначний наклад перекладених Огієнком чотирьох Євангелій (від Матвія, Марка, Луки, Іоанна) побачив світ 1937 року у Львові, а 1939 року – додрукований у Варшаві. До цього видання було додано ще й «Псалтир». Переклад усієї Біблії завершено 11 липня 1940 року, однак через обставини військового стану запустити її в роботу до друкарні не вдалося. Натомість через два роки друга частина Біблії – «Новий Заповіт. Псалтир» була додрукована ще раз у Фінляндії, заходами Стокгольмського товариства поширення Євангелія в Росії [2].

У 1955 році, нарешті, Біблійне товариство, прийняло рішення готувати до друку Огієнків переклад Біблії. Але цю роботу було закінчено аж в 1962 році, коли в Лондоні побачив світ солідний том – на 1529 сторінок – з відтисненим позолотою українським заголовком – Біблія. Відтоді саме цей переклад Огієнка стане взірцем для декількох пізніших перевидань, зокрема і в Москві 1988 року, коли Московський патріархат прийняв рішення про видання Біблії українською мовою на відзнаку 1000-ліття Хрещення Русі [1].

Цей переклад багаторазово перевидавався в Канаді, США, країнах Західної Європи. В Україні Біблія в перекладі Івана Огієнка вперше була видана багатотисячним тиражем Українським Біблійним Товариством у 1995

році. Біблія в перекладі Івана Огієнка є найбільш розповсюдженою зі всіх існуючих перекладів Біблії українською мовою [1].

Для кращого розуміння читачем тексту перекладач запропонував багатий апарат приміток, посилань, тлумачень, що набиралися відмінним від оригінального тексту шрифтом (курсивом). Весь лексичний ряд подається тут із наголосами (за аналогами з німецькими, французькими перевиданнями), що, безумовно, сприяє удосконаленню знань рідної мови.

#### Список використаних джерел

1. Геник С. Огієнко (Іларіон) Іван (02.01.1882–20.03.1972) // Геник С. 150 великих українців. – Івано-Франківськ, 2001. – С. 171-172.
2. Головченко В.І. Огієнко Іван Іванович (2/14).01.1882 р. – 29.03.1972 р.) // Державні політичні та громадські діячі України. – К., 2002. – Кн.1. – С. 307–309.
3. Качкан В. Культурологічні студії Івана Огієнка // Журналістика: Преса, телебачення, радіо. – Вип.25. – К., 1993.
4. Тимошик М. Голгофа Івана Огієнка. – К, 1998.
5. Болтвівець С. Іван Огієнко про деякі особливості української мови // Дивослово - 1996. – № 5-6. – С. 14-18.
6. Болтвівець С. Велетні педагогічної думки: Іван Огієнко // Освіта України. – 1997. – № 34. – С. 8.
7. Листи Івана Огієнка / Вступ і підготовка текстів С. Гальченка // Слово і час, 19926. – № 1. – С 15-17.

## ЖИТТЯ ТА ТВОРЧІСТЬ ГРИГОРІЯ САВИЧА СКОВОРОДИ

Штамбург Д., Український гуманітарний інститут

Науковий керівник – кандидат історичних наук, доцент Проданюк Ф.М.

Особистість Григорія Савича Сковороди віддавна привертає увагу дослідників. Аналіз його творчості неодноразово викликав значні наукові суперечки та дискусії. Зростання інтересу до особи цього непересічного українця свідчить про його значущість в історії української науки та культури. На сьогодні видано значну кількість сквородинознавчих праць. Однак ще й сьогодні ряд питань з аналізу його творчості залишаються малодослідженими чи нез'ясованими. Це в свою чергу визначає актуальність даної наукової роботи.

Метою нашої роботи є висвітлення наукового та творчого доробку відомого українського вченого та поета.

Для досягнення мети були поставлені наступні завдання:

- проаналізувати науковий доробок Г.С. Сковороди;
- дати загальну характеристику літературній творчості Г.С.Сковороди;
- з'ясувати внесок Г.С.Сковороди у розвиток вітчизняної культури.

В процесі дослідження використовувалися методи фундаментальної та загальнонаукової методології, а також метод системного аналізу.

Григорій Савич Сковорода народився 3 грудня 1722 р. в селі Чорнухах на Полтавщині в сім'ї малоземельного козака. У 1738 р. він вступив до Києво-Могилянської академії. З 1742 по 1744 рр. жив у Петербурзі, де був співаком придворної капели. Григорій Савич прославився чудовим басом, майстерною грою на скрипці, флейті, бандурі, цимбалах і сопілці та композиторським талантом. Сковорода створював музику на власні вірші.

Навчання Сковорода продовжив в Київській академії. У 1750 р. у складі російської місії вчений виїжджав за кордон і три роки мандрував Угорщиною, Словаччиною, Польщею, відвідав Братиславу, Відень, Будапешт; бував в європейських університетах, слухав лекції знаменитих професорів, працював у бібліотеках, студіював філософські праці й, володіючи багатьма мовами, дискутував із ученими різних країн.

У 1753 році Г.С. Сковорода повернувся в Україну. Його запросили викладати поетику в Переяславському колегіумі, де він написав для слухачів курс поетики «Роздуми про поезію і поради до майстерності оної». У 1766 р. з'явився його трактат «Вхідні двері до християнської добродетельності», а наступного року філософські твори «Наркіс. Розмова про те: знай себе» і «Симфонія, названа книга Асхань про пізнання самого себе» та інші твори.

1785 р. Сковорода об'єднав тридцять віршів, написаних у різний час, у збірку «Сад божественних пісень». Через два роки він написав «Вдячного Еродія» і «Убогого Жайворонка», а у 1791р. завершив філософський твір «Діалог. Ім'я йому – Потоп зміїний». Поет і мандрівний філософ помер 9 листопада 1794 р. у селі Іванівці на Харківщині (нині Сковородинівка Золочівського району). Цікавою є епітафія (надгробний напис на могильній плиті): «Світ ловив мене, та не впіймав».

Феномен наукового доробку та творчості Г. С. Сковороди полягає у дивовижному гармонійному поєднанні тілесної та духовної краси людини. І це не випадково. Адже, у власному житті він сповідував виразні й тверді принципи: самопізнання і внутрішня згода з волею Бога. Окрім того, філософ постійно наголошує, що людина має невичерпний духовний потенціал, який лише необхідно спрямувати у потрібне русло, на справі Божі: пізнання і творчість. У своїх філософських творах великий мислитель розмірковував над основами буття. Г.Сковорода був переконаний в тому, що животворящим началом людини є її дух. Самопізнання, заглиблення у свій внутрішній світ, вміння слухати себе, голос своєї совісті дозволяють правильніше й чіткіше осягнути покликання людини на цій землі, викристалізувати думки і почуття, аби навести духовний лад у своїй душі.

Особливість творів Сковороди полягає в тому, що в ліричних поезіях він філософ, а у філософських працях - лірик. Ліричний герой збірки «Сад божественних пісень» – у пошуках правди, добра, щастя. Він, як і автор,

великий народолюбець, гуманіст, кличе до єднання людини з природою. Найкращим поетичним твором вважається вірш «Всякому місту – звичай і права», в якому Сковорода окремо виділив усіх тих, хто потребує засудження: здирники, бюрократи, пияки, розпусники, підлабузники, ледарі, пани, купці, лихварі, чиновники та юристи, які зловживають своїм становищем. На противагу всім їм герой твору думає не про маєтки й чини, а про те, щоб жити мудро, не заплямити совісті, бо тільки така людина може не боятися смерті. Але Григорій Сковорода - не лише талановитий поет-лірик, а й видатний байкар. Він створив 30 прозових байок.

Відтворити істину й висловити критичне ставлення до суспільних явищ – таке, на думку Сковороди, завдання й призначення байки. Значна частина байок присвячена темі «сродної праці». Кожна людина, на думку Сковороди, наділена певним даром. Треба вчитись розпізнати його. Дехто, знехтувавши природними задатками, вибирає для себе прибутковий фах, але цим шкодить собі й суспільству. «Не змагай до того, що не дано від природи», – повчав він. Саме ця думка покладена в основу байки «Бджола і Шершень». байках Сковороди відчувається вплив його попередників у цьому жанрі, від Езопа до Лессінга, але головне джерело його байок - українська народна казка. І ще одна особливість байок Григорія Сковороди: мораль, яку він називає «силою», є в кілька разів більшою, ніж основна частина байки. Спадщина композитора, поета, байкаря і філософа Григорія Савича Сковороди є дорогим надбанням української національної і світової культури.

#### Список використаних джерел

1. Багалій, Д. І. Український мандрований філософ Григорій Сковорода [Текст] / Д. І. Багалій. — 2-е вид., випр. — К.: Орії, 1992. — 469 с.
2. Драч І., Кримський С., Попович М. Григорій Сковорода: Біографічна повість. — К., 1984.
3. Махновець Л. Григорій Сковорода. Біографія. — К-, 1972.
4. Шевчук В. Ідея простоти в елітарному світогляді Г. Сковороди // Україна: Наука і культура. Вип. 26-27. — К., 1993.



## СЕКЦІЯ 4. СУЧАСНІ ПРОБЛЕМИ ГЕРМАНСЬКОЇ ФІЛОЛОГІЇ

### ЯВИЩЕ ФЕМІНІЗМУ В ТВОРЧОСТІ ЕНН БРОНТЕ

Анохіна Т. І., Український гуманітарний інститут  
Науковий керівник – викладач Налчаджи Л. Й.

Питання положення жінки в суспільстві гостро повстало ще у XVIII ст., проте ця тема і досі не втратила актуальності. Англійська письменниця першої половини XVIII ст. Енн Бронте, одна з найперших, хто мав сміливість впевнено заявити про права жінки в суспільстві. В той час з'явилися цілий напрям «романів про гувернантку», написаних жінками. Серед цих авторок були і сестри Бронте. Вони всі торкалися теми прав жінок, проте на відміну від творчості двох її старших сестер, творчість Енн довгий час вважалася посередньою і не вартою уваги, і тільки в другій половині XX ст. цікавість до неї відновилася і зростає до тепер. Можливо, це обумовлено впливом її старших, і як вважалося, більш талановитих сестер. Проте, на думку деяких сучасних літературних критиків і біографів, цю цікавість обумовлює новаторство, привнесене нею в світ художньої літератури. Це і визначає актуальність обраної теми.

Об'єктом дослідження є романи Енн Бронте.

Предметом дослідження є особливості висвітлення явища фемінізму в творчості Енн Бронте та тема відстоювання прав жінки в її романа «Незнайомка з Уайлдфіл-Холлу» та «Агнес Грей» з урахуванням особливостей літературних напрямів першої половини XVIII ст.

Метою роботи є аналіз творчості Енн та визначення впливу епохи на проблему дискримінації жінки, порушену в її романах.

Для досягнення поставленої мети були поставлені наступні завдання:

- вивчити епоху та літературні напрямки першої половини XVIII ст.;
- дослідити безпосередній вплив епохи на творчість письменниці;
- проаналізувати роботи науковців та літературних критиків, які вивчали дану проблематику в загалом і безпосередньо в творчості Енн Бронте;
- підсумувати вивчений матеріал та зробити власні висновки щодо явища фемінізму в творчості письменниці.

Питаннями прав жінки в суспільстві займалися різні вчені, літературні критики, біографи. Серед них є такі вітчизняні дослідники як Бажан О. М., Штохман Л. М та Назаренко Н.І. Явище фемінізму в творчості Енн Бронте вивчали такі дослідники близького зарубіжжя як Полякова Е. А., Єлисеєва І. А., а також зарубіжні вчені Джульєт Баркер та Роуз Хіларі.

В ході дослідження було вивчено і проаналізовано декілька наукових статей та монографій [3, 4, 5] присвячених творчості Енн Бронте та порівняно висновки, до яких прийшли данні дослідники у своїх працях.

XIX ст. – доба кардинальних змін і бурхливого розвитку, у тому числі й в літературі. На зміну класицизму приходить новий літературний напрям – романтизм, а в середині століття з'являється ще один напрям - реалізм, який тісно пов'язався романтизмом. Романісти пишуть в різноманітних жанрах, проте роман є провідний і йому надають різноманітні форми – листи, щоденники, мемуари тощо [1, с. 4-49].

Саме в той час на літературній арені з'являються сестри Бронте - англійські письменниці-романістки. Творчий потенціал старших сестер був помічений одразу, а от наймолодша сестра залишилася в тіні їх слави. Проте, досліджуючи творчість Енн Бронте можна відмітити її вишуканий стиль написання, який чітко відображає літературні тенденції того часу: гармонійне поєднання ознак романтизму та реалізму в одному творі. Ще одна особливість – роман у вигляді щоденника, що було дуже популярним у середині XIX ст.[ 2].

Проте творчість Енн цікава не лише її відповідністю до літературних течій того часу, вона приваблює новаторством. Не дивлячись на те, що жінок не вважали за справжніх письменників, в середині XIX з'явився цілий напрям під назвою «роман про гувернантку», в якому головною героїнею була молода дівчина, змушена працювати найманою вчителькою в панському домі, авторками таких романів були жінки [3, с.1]. Першою жінкою-письменницею, яка написала роман про гувернантку була не Шарлота Бронте, як вважалося довгий час, а саме Енн Бронте, хоч роман і вийшов під її чоловічим псевдонімом.

Поява таких романів зумовлена феміністичним рухом, який зародився на початку XIX ст. Політична і юридична нерівноправність жінок і чоловіків обурювала скривджених жінок закликаючи їх до боротьби.

Написавши перший роман про гувернантку «Агнес Грей» Енн пише свій другий роман, абсолютно не схожий на попередній. Він настільки різоче не відповідав тодішнім поглядам і характеру письменниці, що його навіть не сприйняла її старша сестра, що поклато тінь на талант Енн [5, с. 116]. У своєму романі «Незнайомка з Уайлфілд-Холлу», тиха і богобоязна від природи Енн штовхає свою героїню на втечу від розгульного чоловіка. Цим вона демонструє, що жінка, так само як і чоловік має право на захист своїх прав, свобод та поглядів. Вона не закликає до радикальних дій і не штовхає жінок до розірвання шлюбу, а лише привідкриває завісу над проблемою дискримінації жінки того часу.

Погляди дослідників творчості Енн Бронте розділяються на три групи: перша – стверджує, що її творчість посередня, друга – цікава в якості біографічного доповнення до творчості її старших сестер, а третя робить акцент на значущості творчості молодшої Бронте [5, с .114]. Вивчені в цій

роботі дослідники погоджуються, що талант Енн є неперевершеним, а мотив фемінізму червоною ниткою проходить крізь її романи. Вони стверджують, що твори Енн співпадають з письменницями-феміністками того часу – Марією Еджвот, Джейн Остін, Мэри Уолстонкрафт та ін [ 4. с. 5-6 ].

Дослідивши цю тему можна зробити висновки, Енн Бронте зробила великий внесок у розвиток літератури ХІХ ст. Її романи були не лише прогресивними, але й актуальними у той час, і не втрачають значущості й у сьогоденні. Неможливо не підкреслити її вклад у появу нової літературної течії як «роман про гувернантку». Залишаючись у тіні своїх сестер, Енн, тим не менш, чітко і сміливо висловила свою позицію щодо нерівноправності жінок і чоловіків у суспільстві її часу. Вміло поєднуючи звичний для ХІХ ст. стиль написання і улюблену жанрову форму своїх сучасників молодша Бронте висловила вустами і діями Хелен Хантигдон те, за що вболівала. Вона пішла на ризик заради того, аби донести до читачів несправедливість суспільного устрою. Цей ризик їй дорого коштував – більше як століття невизнання її творчого генія. Проте, почавши тему гендерного рівноправ'я, вона надихнула на використання цього мотиву в творчості спочатку сестер, а через сестер, ця тема глибоко вкоренилася в жіночому романі. Звісно, вона не була першою жінкою письменницею і в більшості її погляди збігалися з поглядами інших письменниць-феміністок, проте сміливість висловленого нею погляду викликає лише захоплення.

#### Список використаних джерел

1. История зарубежной литературы XIX века: Учеб. Для вузов / А.С. Дмитриев, Н. А. Соловьёва, Е.А. Петрова и др.; Под ред. А. Н. Соловьёвой. – 2-е изд., испр. и доп. – М. Высшая школа; Издательский центр «Академия», 2000. – 559 с.
2. Зарубежные писатели. Биобиблиогр. слов. В 2 ч. Ч. 1. А – Л / Под ред. З-З5 Н. П. Михальской. – М.: ч. лит., 1997. – 476 с.
3. Елисеева И. А. Позиции Энн Бронте в контексте женского романа о гувернантке/Вестник ОГУ – 2011.- №16 – 3 с.
4. Полякова Е.А. Истоки художественного мира Энн Бронте. Предшественники и современники/Вестник Чувашского университета - 2013. - № 1. 7 с.
5. Полякова Е.А. Художественный мир Энн Бронте: монография / Е.А. Полякова; Нижегород. гос. техн. ун-т им. Р.Е. Алексеева. – Нижний Новгород, 2013. - 144 с.

## ОСОБЕННОСТИ СЛЕНГА В ЯЗЫКЕ СОВРЕМЕННОЙ МУЗЫКИ

Кутенко А., Украинский гуманитарный институт

Научный руководитель – кандидат филологических наук, доцент Данилюк Л.В.

Сленг, как языковое явление привлекает довольно много внимания ученых [1;2;3;4;5], которые исследовали его аспекты. На страницах интернета можем найти отдельные статьи и примеры сленговых единиц. Однако в этой области остается еще много неисследованного. Тема интересная и требует специального изучения. Это касается также и сленга в языке музыки, в котором исследований очень мало.

**Цель** исследования – провести структурно-семантический анализ сленговых единиц как одного из пластов английской лексики.

**Актуальность** исследования определяется отсутствием работ, посвященных изучению проблемы функционирования сленговых единиц в специальных текстах, а именно, в языке музыки.

**Материалом** исследования являются 58 сленговых единиц, выбранных методом сплошной выборки из тематического словаря сленгов [6, с. 282-283].

Изучением проблемы сленга занимались такие советские ученые: Г.Б. Антрушина, И.В. Арнольд, И.Р. Гальперин, Т.Е. Захарченко, М.М. Маковский, З.А. Харитончик, а также зарубежные авторы: О. Есперсон, Е. Партридж и др.

Проведенный структурный анализ исследуемых лексических единиц позволил выявить способы образования сленговых единиц в языке музыки.

Проведенный структурный анализ исследуемых единиц показал, что эти единицы образуются с помощью таких словообразовательных моделей: словосложение (*gutbucket* – джаз *\_Andy started his own combo and made money from day one.*), аффиксация (*groupie* - поклонница рок- или поп-группы *\_Would you believe that Sally was a groupie when she was 19?*), конверсия, сокращение (pop от. popular – популярная музыка *\_ I like most pop, but not if it's too loud.*), переосмысления значений лексических единиц (*map* – музыкальное произведение *\_Check my map and see where you come in., beat* – такт, ритм), метафоризация, неологизмы (*riff* - в джазе: короткая мелодическая фраза, многократно повторяемая группой инструментов *\_ Jim just sat there and forgot his riff.* ).

Проведенный семантический анализ позволил все исследуемые единицы разделить на следующие группы: музыкальные инструменты (*Skins* барабаны *\_ Andy can really make the skins talk*), музыкальные стили (*Funk* – фанк, сильно ритмизованный стиль *\_ Man, groove on that funk, would ya?*), управление музыкальными звуками (*Pound something out* играть что-то на пианино *\_ Here, pound this one out. A little softer, please.*), музыкальные аксессуары (*Platter* граммофонная пластинка *\_ Now, here's an interesting*

*platter.*), музиканти и фанаты (*Beat box – Let me be the beat box this time*), елементи музики (*Hot number* - хит – *Now, here's a hot number by the Wanderers*).

Таким образом проведенный анализ показывает, что сленговые единицы в тексте музыки образуются преимущественно при помощи переосмысления значения лексических единиц и метафоризации могут относиться к разным семантическим группам касающихся сфер музыки: инструменты, стили, аксессуары, музыканты и др.

#### Список используемых источников

1. Антрушина, Г.Б. Лексикология английского языка: учебник для бакалавров / Г. Б. Антрушина, О. В. Афанасьева, Н. Н. Морозова – 8-е изд., перераб. и доп. – М.: Издательство Юрайт, 2013. – 287 с. – Серия: Бакалавр. Базовый курс.
2. Арнольд, И.В. Лексикология современного английского языка / И.В. Арнольд. – М.: Учебное пособие / – 2-е изд., перераб. – М.: ФЛИНТА: Наука, 2012. – 376 с.
3. Гальперин И.Р. Стилистика английского языка / И.Р. Гальперин. – М.: Высшая школа, 1981.
4. Jespersen O. Growth and Structure of the English Language, No. 4,9th Edition. - London, 1948.
5. Partridge E. The New Partridge Dictionary of Slang and Unconventional English / Second edition - Routledge, 2013.
6. Richards A. Spears, Ph.D – NTC's Thematic Dictionary of American Slang, – 1998.

### ОСОБЛИВОСТІ ТЕМПОРАЛЬНО-ПАУЗАЛЬНОГО ОФОРМЛЕННЯ СУЧАСНОЇ АНГЛОМОВНОЇ КАЗКИ (НА МАТЕРІАЛІ СУЧАСНИХ АНГЛОМОВНИХ КАЗОК)

Луговська Д.А., Київський національний університет імені Т.Г. Шевченка  
Науковий керівник – кандидат філологічних наук, доцент Нестеренко Н.М.

Актуальність дослідження просодичного оформлення англomовної казки обумовлена тим, що саме за допомогою інтонації слухачі, зазвичай діти, засвоюють мораль казки.

Новизною нашого дослідження є те, що аналіз паузації поряд з показниками ЧОТ, які свідчать про розгортання теми казки, застосовано до англomовної казки.

Мовні стилістичні засоби що належать до різних рівнів мови (фонетичного, лексичного, синтаксичного та морфологічного) взаємопов'язані певним діапазоном тональностей що, в свою чергу, призводить до змін на фонетичному рівні [1, с. 99]. Тональність визначається прагматичною метою,

досягти яку й покликаний стиль. Саме тональність визначає добір лексичних й фонетичних засобів, граматичних конструкцій, але позалінгвальні фактори визначають тональність. Прийнято вважати, що позалінгвальні фактори, яких ми вже торкалися, корелюють з певними фонетичними ознаками чи просодичними засобами. Набір таких засобів варіюється залежно від точки зору дослідника.

Деякі дослідники (див. 2, наприклад) наголошують на висоті тону, тривалості фонації, гучності, варіюванні темпу, паузах, використанні емпатичних та логічних наголосів. Інші, (див.[3, с. 16]) виокремлюють наголос, мелодіку, темп, тембр та паузи. Ю.А. Дубовський [4, с. 83] стверджує, що тон (мелодика), гучність, темп та тембр є стильоутворюючими факторами. М.А. Соколова [5, с. 29-30] виокремлює «делімітацію (паузацію – Д.Л.), акцентуалізацію смислових центрів, тональні зміни: тональний діапазон, тональний рівень та напрям руху тону, гучність вимовляння, темп мовлення (швидкість вимовляння та паузацію), ритм, тембр та інші компоненти інтонації». Членуванню писемного чи усного тексту корелює паузація, так, абзацові відповідає фоноабзац, реченню – фраза, синтагмі – інтонаційна група. Щодо акцентуалізації чи наголосу, вони належать до супрасегментного рівня мови і слугують для виділення в мовленні тієї чи іншої одиниці в послідовності однорідних одиниць за допомогою фонетичних одиниць. Усі наведені вище компоненти інтонаційної системи мови, попри розбіжності щодо встановлення функції точки чи іншого компонента в утворенні фоностилію, вступають у взаємопов'язані відносини, утворюють велику кількість інтонаційних структур і відображають різноманітні відтінки акту комунікації. Однак, кожен з них вносить своє в інтонаційну форму та значення [4, с. 17]. Наприклад, опозиція завершеності/незавершеності передається тоном та темпом, співвідношення теми та реми – тоном, темпом та гучністю, модальність – тембром. Щодо стилістичної функції інтонації, вона забезпечується варіюванням тону, гучності та темпу. Оскільки метою нашого дослідження є вивчення просодичного оформлення англійської казки, приділимо увагу паузації, темпу та ритму.

Паузація виявляється чи не найважливішим просодичним засобом актуалізації моралі казки, здійснення емоційного впливу чи досягнення виховної мети. Паузація є достатньо дослідженою, хоча вважаємо за необхідне зауважити, що сама природа пауз та їх функціонування залишаються предметом дискусії. Д. Крістал [6, с. 174], відомий дослідник англійської мови вважає, що пауза виконує функцію розподілу мовленнєвого потоку на смислові групи, сигналізує про когнітивну діяльність мовця та структурує мовлення. В свою чергу, Л.Р. Безугла [7, с. 47] вказує, що пауза може бути ототожнена з комунікативним мовчанням, і виділяє три типи: 1) психологічне, що допомагає адресатові правильно інтерпретувати висловлення адресата (паузи, виправлення тощо); 2) інтерактивне, яке

дозволяє аудиторії зрозуміти імплікації та інтенції мовця; 3) соціально-культурне мовчання, яке супроводжується певними культурними конвенціями.

З іншого боку, Р.К. Потапова [8, с. 89-95] взагалі вважає паузацію негативним фактором. Але при цьому вона виокремлює різні ознаки пауз: паузу-часовий розрив звучання; паузу-просторовий розрив; паузу-повторення звука, слова, словосполучення; паузу-вставлення звука; паузу-розтягнення звука.

В експериментальній фонетиці зазвичай користуються класифікаціями пауз, запропонованих О.Ф. Кривною [9], С.О. Швачко [10], І.В. Петренко [11] та Л.К. Цеплітисом [12]. Доробок С.О. Швачко полягає у встановленні того, що вказуючи на емоційний стан мовця, пауза може деяким чином слугувати емфатичною. Л.К. Цеплітис, досліджуючи мовленнєву інтонацію, приділяв багато уваги складовим компонентам інтонації. Аналізуючи ритм мовлення, він за аналогією з семантичною та асемантичною функціями ритму, припустив існування *семантичних* та *асемантичних* пауз. До асемантичних він відносив конститутивні, ситуативні, індивідуальні та фізіологічні паузи. Серед них важливими для декламаторського стилю виявляються конститутивні, які бувають *ритмічними*, *артикуляційними*, та *паузи з емоційно-підсилюючим ефектом*. І. В. Петренко [11, с. 4–5] класифікує паузи у такий спосіб: 1) з позиції фізіології: паузи дихання та інші; 2) за критерієм наявності/відсутності темпорального компонента у складі паузи: темпоральні (короткі, малі, середні, довгі, тривалі) й нетемпоральні (квазіпаузи); 3) з позиції комунікативно-прагматичної обумовленості розташування паузи: фонетичні й інтерсегментні паузи, які розподіляються на паузи актуального членування мовлення (синтаксичні, міжсинтагменні та предикуючі), психологічні паузи та паузи хезитації. Повертаючись до питання тривалості пауз, вважаємо за необхідне наголосити на тому, яким чином аудиторія сприймає паузу. За даними О.Ф. Кривної, паузи тривалістю до 25 мс сприймаються як тріск під час запису (програвання плівки з записом), від 25 до 100 мс – як порушення фонації (та сама функціональна фізіологічна пауза), від 150 до 200 мс – як коротка пауза (середня тривалість складу), паузи тривалістю від 200 мс сприймаються аудиторією. В нашому дослідженні ми розрізняємо такі паузи: надкороткі (0-200 мс), короткі або внутрішньосинтагменні (200-500 мс), ситуативні (500-1000 мс), міжсинтагменні (1000-1500 мс), довгі-посилювальні (1500-1800 мс), емфатичні (1800-2000 мс).

#### Список використаних джерел

1. Блох М.Я. Публичная речь и ее просодия / М.Я. Блох, Е.Л. Фрейдина. – М.: «Прометей», 2011. – 236 с.
2. Арнольд И.В. Стилистика современного английского языка. – Л.: «Просвещение», 1973. – 300 с.

3. Родионова О.С. Интонационная подсистема – компонент системы языка. – Саратов: Изд-во Саратовского университета, 2001. – 132 с.
4. Дубовский Ю.А. Просодические контрасты в языке. Уч. пос. – Симферополь: СГУ, 1983. – 94 с.
5. Соколова М.А. Теоретическая фонетика английского языка [текст]: учебник / М.А. Соколова. – М.: Высшая школа, 1991. – 240 с.
6. Crystal D. The Cambridge Encyclopedia of Language / D. Crystal. – Cambridge: Cambridge University Press, 1997. – 480 pp.
7. Безугла Л. Р. Значимое молчание в системе прагматической импликации / Л. Р. Безугла // Вісник Харківського національного університету ім.В. Н. Каразіна. – Х.: Константа. – 2004. – № 636. – С. 47 – 49.
8. Потапова Р. К. Новые информационные технологии и лингвистика / Р. К. Потапова. – М.: Изд-во Моск. гос. ун-та, 2002. – 573 с.
9. Кривнова О. Ф. Паузирование при автоматическом синтезе речи / О. Ф. Кривнова, И. С. Чардин // Теория и практика черевых исследований (АПСО – 99). – М., 1999 / режим доступа URL: // <http://nature.web.ru/db/msg.html?mid=1154156&s=120100000>
10. Швачко С. О. Лінгвістичний статус паузи (на матеріалі англомовних художніх текстів) / С. О. Швачко, Т. О. Анохіна // Вісник Сумського державного університету. Серія Філологічні науки. – 2002. – №3. – С. 121-166.
11. Петренко І. В. Лінгвоакустичні характеристики паузації в сучасному англомовному лекційному дискурсі (експериментально-фонетичне дослідження чоловічого та жіночого мовлення в дидактичній сфері): автореф. дис. ... канд. філол. наук: 10.02.04: "Германські мови" / І. В. Петренко. – К., 2000. – 19 с.
12. Цеплитис Л. К. Анализ речевой интонации / Л. К. Цеплитис. – Рига: Зинатня, 1974. – 272 с.

## ОСОБЛИВОСТІ ОПОВІДНОГО СТИЛЮ ФРАНЦУЗЬКОЇ НАРОДНОЇ КАЗКИ

Мещерякова А.О., Український гуманітарний інститут  
 Науковий керівник – кандидат педагогічних наук, доцент Акініна Н.Л.

Казка супроводжує людину протягом довгого часу і виражає інтерес для багатьох дослідників. Казка досліджується з точки зору структурного підходу (В.Я. Пропп, К. Бремон, Б. Кербела, Х. Ясон), як відображення національного менталітету (Л.В. Биченко, О.А. Єгорова), вивчаються стильові особливості казки (Л.В. Чернець) тощо. Тема «Народна казка» досліджується широко. Але необхідно зазначити, що тема особливостей оповідного стилю в казках практично не була досліджена. Таким чином, актуальність нашого дослідження визначається необхідністю вивчення особливостей оповідного стилю у французьких народних казках.

Метою дослідження було виявити особливості оповідного стилю у французьких народних казках. Ми припустили, що оповідний стиль художнього



твору відрізняється від оповідального стилю народних казок. Для того щоб дослідити оповідний стиль французьких народних казок, ми проаналізували оповідний стиль художнього твору. На основі аналізу наукової літератури нами були виявлені риси, властиві оповідному стилю художнього твору:

сюжетність;

подійність (параметри подієвої ситуації);

акціональність (передається використанням акціональним дієслів);

тимчасова послідовність подій і дій (передається використанням дієслівних часових форм; слів і словосполучень темпоральної семантики зі значенням тривалості, протікання дій у часі; словосполучень).

За перерахованими вище параметрами було проаналізовано ряд французьких народних казок. А саме: «Про селянина та його пана», «Про півня», «Бугай-ласун», «Просинка» (з французької переклав В.Омельченкво); «Як не берегли звірі своїх таємниць», «Тесля і Арля», «Вразливий Шустик» (з французької переклала І. Сидоенко).

У результаті нашого дослідження ми прийшли до наступних висновків: для французьких народних казок не є характерним вживання антропонімів і топонімів; у французьких народних казках вживаються темпоральні покажчики «il était une fois», «il y avait une fois», «c'était une fois», характерні тільки для казок; французькі народні казки характерні відсутністю конкретного визначення часу, вказівки на число, місяць або рік; відмінною рисою казкового оповідання є його лінійність, а також повтор. Не менш цікавим є порядок слів у реченні та і в цілому граматична конструкція французьких народних казок. У народній французькій казці спостерігається прагнення зберегти прямий порядок слів. Одним із засобів побудови питання із збереженням прямого порядку слів служить питальний оборот. Також, для французької казки характерно реалістичне зображення середовища, в якій діють герої. Тенденція до раціонального викладу, демократичність, гумор виразно проявляються у французькій казці, що надає особливого забарвлення розробленим у французькій казці інтернаціональним сюжетам.

Таким чином, казка як жанр фольклорної літератури існує в будь-якій країні і, як правило, має глибокі історичні корені і усталені традиції. Фольклорну казку прийнято вважати чимось на зразок продовження античної міфології. Очевидно, що казкові сюжети інтернаціональні, тобто це свідчить про те, що казки всіх народів сходять до одного джерела. Одним з яскравих прикладів є народна казка оповідного стилю. Досліджуючи, ми прийшли до висновку, що для оповідного стилю у французьких народних казках характерні ті ж ознаки і мовні засоби їх вираження, що і для розповіді в художньому тексті, але у оповіді у французьких народних казках є свої граматичні та лексичні особливості .

### Список використаних джерел

1. Французька література, ресурси Єльського університету (США) [Електронний ресурс]. – Режим доступу: <http://web.library.yale.edu/Internet/frenchlit.html>
2. Стаття "французька література" в електронній енциклопедії «Ларусс» [Електронний ресурс]. – Режим доступу: <http://www.larousse.fr/encyclopedie/divers/France/185546>
3. Французькі народні казки// Веселка. – 1982. [Електронний ресурс]. – Режим доступу: <http://kazka.vn.ua>

## КОНЦЕПТ ЯК ОСНОВНЕ СЕМАНТИЧНЕ ПОНЯТТЯ У ЛІНГВІСТИЦІ

Перова М. М., Національний технічний університет України «Київський політехнічний інститут»

Науковий керівник – викладач Бялківська Я.В.

На сучасному етапі розвитку філологічної науки актуальним є когнітивне дослідження мови, метою якого є розуміння того, як здійснюються процеси сприйняття, категоризації і осмислення світу, як відбувається накопичення знань, які системи забезпечують різні види діяльності із інформацією. Ключовим поняттям когнітивної лінгвістики виступає «концепт» [1].

Під концептом ми розуміємо когнітивну абстракцію, яка узагальнює значення ряду своїх мовних реалізацій, так що конкретна форма концепту визначається інтервалом абстракції, у межах якого він є стійким і якісно визначеним через обсяг лексико-семантичної парадигми, що формується мовними одиницями, які передають цей концепт у тексті.

Будівельним матеріалом концепта виступають поля, які розкривають певну тему – так звані концептосфери. Концепт постає як багатовимірне смислове утворення, детерміноване моделюванням цих концептосфер, тобто складна структурна одиниця з великим набором вербалізаторів, які організовані в асоціативно-семантичне поле [3].

І.А. Стернін виокремлює три типи концептів: однорівневі, багаторівневі та сегментні. Однорівневі концепти включають тільки чуттєве ядро, фактично – один базовий шар. Багаторівневі концепти включають декілька когнітивних шарів, які розрізняються за рівнем абстракції, що відображається ними, і послідовно нашаровуються на базовий шар. Сегментні концепти представляють собою базовий чуттєвий шар, який оточений декількома сегментами, рівноправними за ступенем абстракції. Змістовні шари концепту можуть бути виявлені через аналіз мовних засобів його репрезентації.

Типи концептів досить різні – і за змістом, і за структурою. Однак будь-який концепт, незалежно від типу, має базовий шар. Базовий шар концепту завжди представляє собою певний чуттєвий образ. Цей образ виступає

одиницею універсального предметного коду, яка кодує даний концепт для мисленнєвих операцій, і тому образ може бути названий кодуючим [1].

Кожен концепт пов'язаний з деякими іншими концептами, і разом вони утворюють домени у художній моделі світу. Упорядковане поєднання концептів у свідомості людини становить її концептуальну систему [2]. Ці концепти можуть бути більш чи менш ментальні. Концептосистема не є стабільною. Вона змінюється під впливом процесу пізнання.

#### Список використаних джерел

1. Мельник Д.С. Фреймовий аналіз концепту «Евроатом». – Режим доступу: [http://movoznavstvo.com.ua/download/pdf/2011\\_2/article/15.pdf](http://movoznavstvo.com.ua/download/pdf/2011_2/article/15.pdf).
2. Томенюк Олеся. Когнітивний підхід до аналізу мовних явищ. – Режим доступу: [http://drohobych.net/youngsc/AQGS/2015\\_11/Language/141-146.pdf](http://drohobych.net/youngsc/AQGS/2015_11/Language/141-146.pdf)
3. Шевченко Л.Л. До питання про лінгвістичний аналіз концептів. – Режим доступу: [http://megaling.ulif.org.ua/attachments/article/125/shevchenko\\_Tezy\\_LS.pdf](http://megaling.ulif.org.ua/attachments/article/125/shevchenko_Tezy_LS.pdf)

### КАТЕГОРІЯ ЕМОЦІЙНОЇ ОЦІНКИ ТА ЗАСОБИ ЇЇ ВИРАЖЕННЯ В СУЧАСНІЙ АНГЛІЙСЬКІЙ НАУКОВІЙ МОВІ

Проскурня З. В., Національний технічний університет України «Київський політехнічний інститут»

Науковий керівник – кандидат педагогічних наук, доцент Корнева З.М.

Категорія оцінки вже давно є предметом дослідження філософії, психології, проте вона є недостатньо досліджена з точки зору лінгвістики. Дослідження вчених-лінгвістів спрямовані на різні аспекти оцінки, проте ще й досі не є вичерпно висвітлено категорію емоційної оцінки як одного з аспектів комунікації саме в сучасній англійській науковій мові. Цим і зумовлена актуальність нашої роботи.

Емоційна оцінка – це, як правило, експресивна оцінка, тобто безпосередня реакція на об'єкт [1]. Наявність емоційної оцінки дає інформацію про досліджуваний предмет, явище, факт, оскільки подібна оцінка вказує на здатність предмета викликати у людини певну чуттєву реакцію. У свою чергу характер такої реакції говорить про внутрішні властивості самого предмета [2, с.49]. Емоційній оцінці притаманні такі ознаки як суб'єктивність, ситуативність, категоричність, інтенсифікація і функцію впливу.

Емоційна номінація є невід'ємною складовою наукових текстів. О.М. Ільченко зазначає, що емоційно-експресивна номінація досягається через використання цілої низки мовних засобів – емпатичних займенників (*the problem itself* – власне проблема) дієслова-підсилювача *do*, синтаксичних

зворотів та конструкцій, спеціальних випадків інвертованого порядку слів, емфатичних лексичних одиниць – прикметників, прислівників, іменників, дієслів, часток, у тому числі мовних одиниць кількісної семантики типу:

*gazillion* (незліченна кількість); *plethora* (велика кількість); *many, many* (багато пребагато); *awesome amount* (надзвичайна кількість); *tsunami of opportunities* (сила-силенна можливостей); *etc.*; *remarkably* (дивовижно); *extreme(ly)* (надзвичайно); *definite(ly)* (бузсумнівно); *entirely* (повною мірою); *considerably* (значно); *significant(ly)* (суттєво); *particularly* (особливо, зокрема); *noteworthy* (помітний, визначний), тощо [3, с. 172-173].

Прагнення бути зрозумілим, необхідність орієнтації на певний загальноосвітній рівень читача призводять до створення наукового тексту, що характеризується певними тенденціями у відборі лексичних і синтаксичних засобів: використанням елементів розмовної мови, метафоричної образності та експресивно-оцінних засобів. Використання розмовної лексики є прийомом створення враження доступності наукового тексту і, крім того, сприяє зближенню автора і читача, що є якісно-функціональною ознакою науково жанру. Зокрема, введення в текст прислів'їв і приказок допомагає автору переконати читача у нереальності загальноприйнятих тверджень і стереотипів [4, с. 48].

Якщо розмовні елементи повинні створити враження доступності, то образні засоби служать безпосередньому роз'ясненню фактичної інформації. Лінгвістичне розуміння образності мови засноване на використанні слів в переносному значенні. Експресивність у науковому тексті специфічна. В таких текстах переважає кількісна експресивність. Для збільшення експресивності використовуються деякі інтенсифікатори (*all, ever, even, quite, really, absolutely, so*):

*very far from conservative* (дуже далекі від консервативних), *much less limited* (значно вужчі), *almost all of which* (майже всі з яких), *very effective* (надзвичайно дієві), *much the same* (цілком однакові), *most essential* (найбільш істотні), *very diverse sorts* (найрізноманітніші види), *long before the war* (ще задовго до війни) і т. д. [5, с. 237].

Для негативно-оціночних висловлювань характерно використання лексем-деінтенсифікаторів *a bit, a little, almost*, водних конструкцій *I think, In my opinion, I suppose*, які не лише знижують категоричність негативної оцінки, але й підкреслюють думку, а не переживання [3, с. 176].

Досить часто в текстах наукового-популярного стилю можна зустріти порівняння, які, як правило, не містять яскравих образів і не порушують загальної нейтральної інтонації викладу. Часте вживання порівнянь не випадкове. Порівняння допомагає авторові наочно та детально описати об'єкт дослідження, а також визначити характерні особливості цього об'єкта, специфіку, яку автор хоче показати. Це досягається завдяки тому, що порівняння, як стилістичний прийом, основане на виділенні подібності якої-

небудь риси у порівнюваних предметів (явищ) при повній розбіжності інших рис:

*«If we look upon heat as a rhythmic dance of the atoms, perhaps we may also contemplate the possibility of a single atom executing a pas seul»* – Якщо ми порівняємо тепло із ритмічним танцем атомів, то у одного з них завжди є можливість виконати сольну партію [4, с. 41].

Для наукових творів характерні як мовна, так і мовленнєва метафори (*to throw light* – пролити світло на щось). Вона вживається як додатковий засіб для додання аргументації більшої переконливості. Метафора як стилістичний прийом застосовується в суворо визначених цілях. Таке навмисне звуження можливостей функціонування метафори в наукових статтях вказує на специфічно раціональний підхід до використання образної суб'єктивно-емоційної оцінки в науковій літературі [5, с. 309-310].

Оцінка може бути виражена прямо і побічно. Пряма оцінка виражається в основному за допомогою епітетів. Епітет є важливим засобом створення образності в науковому тексті. Він дозволяє дати яскраву емоційну характеристику предмету або явищу [4, с. 45]. Наприклад [5, с. 311]:

*The handsome silvery-looking tree is the White Willow.* – Чарівне сріблясте дерево називається Вербою Білою.

Таким чином, можна сказати, що в наукових текстах дедалі частіше використовується емоційна лексика, метою якої є доведення правдоподібності та істинності повідомлення автора. Крім того, використання автором наукових текстів емоційно-маркованої лексики зацікавлює більше читачів і змушує їх висувати власні ідеї та припущення.

#### Список використаних джерел

1. Бессонова О. Л. Концептуальна організація оцінного тезауруса англійської мови / Ольга Леонідівна Бессонова // Лінгвістичні студії: Зб. наук. пр. – Донецьк: ДонДУ, 2005. – Вип. 13. – С. 241
2. Борисовская И. В., Зимовец Н. В. Категория эмоциональной оценки и её основные признаки / И. В. Борисовская, Н. В. Зимовец // Сборник научных трудов Sworld: мат-лы междунар. науч.-практ. конф. [«Современные направления теоретических и прикладных исследований – 2013»]. – Одесса: КУПРИЕНКО, 2013. – Вип. 1. – Т. 23. – С. 49-52.
3. Ільченко О. М. Атрактори уваги сучасного англо-американського наукового дискурсу / Ольга Михайлівна Ільченко // ВІСНИК Житомирського державного університету імені Івана Франка. – Вип. 11. – 2003. – С. 171-173.
4. Караваєв. А. Г. Наукова мова: характеристика та правила використання (з досвіду роботи): методичний посібник / Георгій Анатолійович Караваєв. – Благовещенськ: Вид-во АмГУ, 2005. – 51с.
5. Філіппов К.А. Лінгвістика тексту: Курс лекцій / Костянтин Анатолійович Філіппов. – СПб.: Вид-во С.-Петербургу. ун-ту, 2003. – 334 с.

## СТАВЛЕННЯ ДЖ. СВІФТА ДО ПРОБЛЕМ АНГЛІЇ У VXIII СТ. НА ОСНОВІ ТВОРУ «МАНДРИ ГУЛЛІВЕРА»

Прунь А. А., Український гуманітарний інститут  
Науковий керівник – викладач Налчаджи Л. Й.

Актуальність дослідження обумовлена питаннями політики та релігії, які виникали в Англії в XVIII ст. Місце володарів держави та простих людей. Питання бідності та багатства та алегоричне ставлення Свіфта до всіх цих проблем.

Об'єктом дослідження є нищівне ставлення англійської влади до простого люду.

Предметом дослідження є висміювання поетом взаємовідносин різних прошарків суспільства. Він як в кривому дзеркалі намагається показати справжній вигляд стану Англії в XVIII ст.

Метою роботи є дослідити ставлення поета до проблем Англії у XVIII ст. за допомогою твору «Мандри Гуллівера».

Для досягнення поставленої мети необхідним є вирішення наступних завдань:

- Розкрити суть епохи просвітництва;
- Розглянути роль та вплив Дж. Свіфта та проаналізувати ставлення автора до проблем Англії у XVIII ст.
- Дослідити проблематику твору «Мандри Гуллівера»;

Над цим питанням працювали такі українські дослідники: А.І. Дейч, І. А. Дубашинський, Л. Богдан, О. Д. Рожина, Я. Е. Ельсберг. Дослідники СНГ: В.Б. Муравйов, В.С. Турчин, В. Я. Бахмутський, Д. М. Урнов, М. Ю. Левідов. Світові дослідники: Г. Гессе, Дж. Тревельєн, І. Еренпрайс, І. Меллок, С. Джонсон.

На першому етапі було розглянуто суть епохи просвітництва. Ця епоха характеризується радикальними змінами та направлена на те, щоб створити ідеальну модель держави та ідеальну особистість. У центрі міркувань ідеологів знаходилось поняття «розум». Просвітителі ставили перед собою задачу освічення народу, яка вимагала уважного ставлення до питання виховання й освіти. Але просвітителі закрили очі на суспільну нерівність людей, вони намагались прищепити всім прошаркам суспільства свої цінності та ідеали [1].

Отже, саме це ми можемо чітко побачити в творчості Свіфта, який критикував внутрішню політику Англії, висміював парламентську систему, засуджував колоніальні та загарбницькі війни, виступав проти релігійного марновірства та невігластва. Сатира у його творчості мала філософсько-політичний характер, також його творчості був притаманний яскраво

виражений громадянський пафос. Дж. Свіфт розвіяв основні ідеї просвітництва.

Аналізуючи твір «Мандрі Гулівера» можна прослідкувати, що Свіфт у цьому творі висміював ставлення та принципи англійської влади щодо простого народу [2].

Чотири частини «Мандрів» – чотири сатиричні модифікації людської нікчемності. В першій і другій частинах – зменшення фізичного зросту людини є сатиричним засобом зменшення й того, що ми називаємо моральною та ідеологічною стороною людського існування; в третій і четвертій частинах – людина поділяється ніби на дві самостійні істоти, смішні й жахливі в своїй односторонності. Метод фізичного зменшування в перших двох частинах провадиться способом антитези: в Ліліпутії герой виступає в ролі спостерігача життя пігмеїв, отже, цим мотивується увага автора до змалювання людської нікчемності, як вона виявляється зовні, цебто в політичному і загалом суспільному житті [4].

В третій та четвертій частині автор приділяє увагу моральному та інтелектуальному життю людини. Тут висміється людське тупоумство та нікчемність. Свіфт підкреслює недовершеність людської науки [4].

Прийоми сатиричного зображення у творі Свіфта надзвичайно різноманітні. Це гіпербола (зображення велетнів і Гуллівера у ліліпутів), прийом «очуднення» (щось поширене, звичне для всіх виступає у творі як дивовижне), літота (навпаки), також іронія, яка присутня майже у всьому. Та визначальною у творі Свіфта є пародія. Сам роман у деяких епізодах і частинах є пародією (на авантюрно-морський, пригодницький роман, на утопію тощо) [3].

Таким чином, Свіфт завдяки твору «Мандрі Гуллівера» вніс неабиякий внесок в світову літературу. Він висміював недоліки людства, та в своїх 4 частинах вказав на них, та ніби показав шлях як їх позбутися. Дж. Свіфт у цьому творі звернув увагу на необхідність змінити ставлення правителів щодо простого народу. Він сатирично зобразив такі їх риси як: грошолобство, богохульство, класова поділеність та ін.

#### Список використаних джерел

1. Електронний ресурс. – Режим доступу: <http://osvita.ua/vnz/reports/culture/11950/>
2. Муравйов В. С. Джонатан Свіфт. – М., 1968.
3. Стрілецький О. "Жадання бачити чужі країни": Творчість Дж. Свіфта // Всесвітня література та культура в навчальних закладах України. – 2004.
4. Шамрай А. Дж.Свіфт. Мандрі Гуллівера. К.: Дніпро, 1983. – 288 с.

## ФРАЗЕОЛОГІЧНІ ЗВОРОТИ В СУЧАСНІЙ АНГЛІЙСЬКІЙ МОВІ ТА ЇХ РОЛЬ В СУЧАСНІЙ ПРЕСІ

Сапіжук Ю.Ю., Український гуманітарний Інститут  
Науковий керівник – кандидат філологічних наук, доцент Поліна Г.В.

Фразеологічним зворотом в сучасній англійській мові є одиниця мови, яка сприймається як одне ціле і використовується мовцями в усталеному мовленні, таким чином актуальність теми їх дослідження обумовлюється: потребою визначення місця фразеологізмів у системі мови, розкрити їх семантико-функціональні признаки. Так як інформація має активний вплив на формування, зміну і розвиток суспільної свідомості, вивчення лінгвістичних проблем (вживання та переклад фразеологічних одиниць у сучасній англійській мові) викликають значний інтерес.

Об'єктом дослідження виступають фразеологічні одиниці, що є складовими елементами фразеологічних зворотів.

Предметом виступають фразеологічні звороти, що використовуються в сучасній англійській пресі та їх переклад.

Метою роботи є аналіз структурно-граматичних особливостей фразеологічних зворотів англійської мови, що використовуються в публіцистичному стилі.

Для досягнення поставленої мети необхідно вирішити наступні завдання:

- визначити значення фразеологічних зворотів в системі частин англійської мови.
- розглянути структуру фразеологічної одиниці.
- визначити поняття вживання фразеологізмів у публіцистичному стилі та їх типи.

Дослідженням фразеологічних зворотів займалися наступні вітчизняні лінгвісти: Авксентьєв Л.Г., Алефіренко Л.І., Мукан Г.М., Каушанська В.Л., Кунін А.В., Гак В.Г. До вчених близького зарубіжжя належать: Ломоносова М.В., Федуленкова Т.Н., Вітковська Е.О., Комісаров В.Н., Константинова А.А., Южченко В.Д. Вчені-мовознавці далекого зарубіжжя: Сміт Л., Баллі Ш., Арнольд І.В., Шахматова О.О., Срезневського І.І. Дослідженням фразеологічних одиниць в публіцистичному стилі займалися: Алексєєва І.С., Арнольд І.В., Костомаров В.Г., Кунін А.В., Лазарева Э.А., Федоров А.В.

На першому етапі роботи з'ясували місце фразеологічних зворотів в системі частин англійської мови. Фразеологічними зворотами називають стійке поєднання слів, що виконують роль самостійної лексичної одиниці, яка характеризується відповідними диференційними. Велику кількість фразеологізмів зближує зі словами така особливість, що фразеологізми мають свою семантику. Таким чином маючи своє значення і реалізуючись свої



граматичні особливості фразеологічні одиниці функціонально зближуються з лексемами. Вони можуть вступати у синонімічні відношення зі словами і виконувати відповідні синтаксичні функції. Наприклад: To kick the bucket – померти; it takes the biscuit – зайняти перше місце; to be on high ropes – бути в гарному настрої. Фразеологічні одиниці слід вивчати з іншими одиницями мови. Сполучаючись у процесі мовлення зі словами, словосполученнями, вони виступають елементами цілісної комунікативної одиниці, беруть участь у формуванні її змісту, надають йому стилістичного змісту.

На другому етапі роботи в ході дослідження було з'ясовано, що в структурному плані фразеологізм визначається сполученням не менше двох компонентів. Складові частини морфеми – є незначущими частинами мови, а компонентами фразеологізмів виступають окремі слова-прототипи, що можуть функціонувати і поза фразеологічною одиницею. Фразеологізмам, як і словам властиві явища синонімії та антонімії – вони здатні утворювати самостійні синонімічні ряди й автономічні пари. Наприклад: «померти» – to go to glory – to pass away – to kick the bucket – to turn up one's toes; автономічні пари: bone idle – hard working(лінивий-працьовитий) the naked truth –the sweet lie (гірка брехня – солодка правда).Проведений дослід показує, що при перекладі фразеологізмів та ідіом рідною мовою потрібно підбирати вислови та мовні кліше, які відповідають саме менталітету та культурі мови перекладу. Зокрема, в нашому випадку, потрібно в деяких моментах порівнювати особливості викладу тексту в публіцистичному стилі українською та англійською мовами. Ще однією проблемою при перекладі газетних заголовків є різні скорочення. Скорочення, що їх можна зустріти в пресі, можна розділити на кілька груп. Наприклад, перша і найбільш чисельна група включає в собі скорочення назв партій, організацій, різних посад: FBI-Federal Bureau of Investigation = ФБР, NAM = National Association of Manufacturers – Національна асоціація підприємців = НАП. Gov == Governor; D. A, = District Attorney; Sen. = Senator; Rep. = Representative.

Практичне значення даної роботи пов'язано з роллю фразеологічних одиниць в мові та їх перекладу в сучасній пресі. Висновки досліджених питань та результати роботи можуть бути використані під час лекцій як навчальний матеріал з лексикології, теорії перекладу та стилістики.

#### Список використаних джерел

1. Авксентьев Л.Г. Семантична структура фразеологічних одиниць сучасної української мови та особливості її формування// Мовознавство, 1988. - №3. – С. 77-83.
2. Алексеева І.С. Професійний тренінг перекладача. – СПб.: «Союз», 2001. – 288 с.
3. Гак В.Г. Фразеологія, образность и культура// Советская лексикология. Сборник статей. – М.,1988. – С.159 – 169.

4. Комісаров В.Н., Рецкер Я.І., Тархов В.І. Посібник по перекладу з англійської мови на російську. – М.:Вища школа, 1985.-268 с.

5. Кунин А.В. Фразеология современного английского языка. Опыт систематизированного описания. – М.: Международные отношения, 1972. – 288 с.

## ОСОБЛИВОСТІ ВЖИВАННЯ АБРЕВІАТУР В АНГЛІЙСЬКОМУ СУСПІЛЬНО-ПОЛІТИЧНОМУ ДИСКУРСІ

Свиденко А. П., Український гуманітарний Інститут  
Науковий керівник – викладач Гладка М. А.

Наша епоха – це час активної аббревіації. Сучасна мовна ситуація характеризується прагненням до використання аббревіатур у всіх галузях словесності. Утворення нових аббревіатур в англійській мові стало постійним явищем. Тенденція до економії мовних засобів є універсальною і обумовлена потребами людського мислення і спілкування: найбільш економно за допомогою семантично містких знаків висловити різноманіття об'єктивного світу з його складними зв'язками і відносинами між предметами і явищами.

Абревіація скорочує матеріальну оболонку комунікативних одиниць, збільшуючи тим самим швидкість отримання інформації. Крім економії часу, мовних зусиль мовця, аббревіатура є і засобом концентрації інформації.

Кількість аббревіатур усіх типів зростає, що помічено багатьма дослідниками. Безсумнівно, роль аббревіації в мовній свідомості сучасного суспільства є надзвичайно важливою, саме тому варто говорити про майбутнє цього способу словотворення.

**Об'єктом** дослідження виступають промови політичних діячів Англії.

**Предметом дослідження** є аббревіатури використані у виступах Маргарет Тетчер.

У своїх роботах проблематику аббревіації в сучасній англійській мові розглядають такі вчені, як: М. Сегаль, І. Арнольд, С. Чокер, А. Іскаков, Л. Шеляховська, Т. Сергєєва, Л. Сапогова, Е. Дубенець та ін.

**Методи дослідження** – описовий, методи аналізу та синтезу.

Під час дослідження було проаналізовано аббревіацію, як один із способів розширення словникового складу мови. Розглянуто фактори, які впливають на розвиток мови, шляхи розширення словникового запасу, та запозичення іншомовних слів.

На другому етапі були досліджені структурно-семантичні особливості аббревіатур, як специфічних літературних одиниць. Розглянули аббревіатури, та фактори, які приносять їх утворенню. А також ознайомилися з їх видами.

Також була проаналізована динаміка вживання аббревіатур безпосередньо в англійському суспільно-політичному дискурсі на прикладі промов Маргарет Тетчер.

Абревіація традиційно відноситься до одних з найбільш продуктивних способів словотворення, оскільки аббревіатури різних типів давно стали невід'ємною частиною словникового складу англійської мови. У центрі уваги даної роботи - ті прагматичні значення і стилістичні модифікації, які формуються в процесі комунікації в суспільно-політичному дискурсі.

З огляду на це, було досліджено 3 промови та 7 статей британського громадського і політичного діяча Маргарет Тетчер. Фактичним матеріалом слугували 86 аббревіатур вжитих, з яких методом суцільної вибірки було відібрано 69 аббревіацій різних типів – скорочення, акроніми, алфавітні, складні та граїчні аббревіатури. В результаті дослідження було виявлено, що найпродуктивнішими типами аббревіацій є акроніми та алфавітні скорочення, які склали відповідно 17% та 28%.

Для суспільно-політичного дискурсу характерне стрімке збільшення кількості аббревіатур різних типів, адже це дає можливість мовцю донести інформацію точно та швидко. З огляду на активний ріст кількості аббревіатур в мовленні суспільно-політичних діячів Великобританії можна передбачити можливість укладання спеціалізованих словників аббревіатур у даній сфері.

#### Список використаних джерел

1. Арнольд И. В. Лексикология современного английского языка / И. В. Арнольд. – М., 1959. – 305 с.
2. Сергеева Т. Аббревиатуры в системе лексических сокращений / Т. Сергеева // Филологические науки. Вопросы теории и практики. – 2013. – Ч. 2, № 6. – С. 174–179.
3. Margaret Thatcher, Speech to Conservative Party Conference. – 1980 Oct 10.
4. Margaret Thatcher, Speech at Kensington Town Hall. – 1976 Jan 19.
5. Margaret Thatcher, Remarks on becoming Prime Minister. – 1979 May 4.

## ПОРІВНЯННЯ ОБРАЗІВ СОБОРУ У ТВОРАХ В. ГЮГО ТА О. ГОНЧАРА

Свиденко А.П., Український гуманітарний інститут  
Науковий керівник – кандидат педагогічних наук, доцент Акініна Н.Л.

Образ собору, що виступає головним героєм даних творів, містить в собі аспекти як філософських, так і моральних суджень письменників. Культурні цінності сучасного світу стають дедалі тьмянішими на тлі подій сьогодення; прослідковується тенденція до втрати історичної пам'яті народу. В контексті окресленої ситуації література та безпосередньо досліджуваний образ можуть зіграти важливу роль у відновленні та зрощенні любові до минулого – в цьому й полягає **актуальність** обраної нами теми.

**Об'єктом** виступають роман французького письменника, драматурга, поета і публіциста Віктора Гюго «Собор Паризької Богоматері» та роман українського письменника і літературного критика Олесея Гончара «Собор».

**Предмет** роботи – образ собору Паризької богоматері та образ безіменного собору у селищі Зачіплянка.

**Мета** роботи полягає у дослідженні ідеї авторів відобразити історію народу через образ будівлі з метою донесення до читача важливість знання минулого заради майбутнього; порівняти образ собору як будівлі з «собором душі» людини.

Поставлена мета зумовлює виконання таких **завдань**:

- Дослідити наукові джерела з даної теми;
- Проаналізувати шляхи вираження образів соборів у творах обраних авторів;
- Охарактеризувати спільні та відмінні ознаки даних образів як засобів впливу автора на читача;
- Розглянути історичні джерела, в яких розповідається про досліджувані собори.

У ході дослідження нами було використано декілька **методів**. Під час роботи з науковою літературою, присвяченою обраній темі, ми звернулися до методу теоретичного узагальнення, що допомогло нам виокремити найвагоміші факти та аспекти для розширення необхідних знань. У процесі співставлення розроблених авторами образів було використано методи порівняння та структурованого аналізу, таким чином ми змогли знайти відмінні та спільні риси двох предметів дослідження.

Література на сучасному етапі розвитку має певну кількість дослідницьких робіт, що розглядають різні аспекти концепту «собору», проте дана тема все-таки потребує подальшого вивчення. Раніше в тій чи іншій мірі дослідженням даного питання займалися такі зарубіжні та вітчизняні вчені: Луначарский А. В., Паєвська А. Н., Трескунов М. В., Дончик В., Жулинський М., Жулинський М., Фащенко В.[1-2].

На першому етапі роботи ми дослідили наукові джерела з даної теми і встановили, що у романі Олеся Гончара собор безпосередньо впливає на хід подій, є не просто історичним пам'ятником, а виступає символом культурних цінностей народу, духовної єдності поколінь, незнищенності народної пам'яті. Собор встояв і під час більшовицьких руйнацій. Воєнком, який під час наступу радянських військ командував дивізійною артилерією, згадував, що він, тоді ще зовсім молодий офіцер, відчуваючи неймовірну повагу до цієї святині, намагався будь-що зберегти витвір людського генія від мимовільного руйнування снарядами.

На другому етапі дослідження ми аналізували шляхи зображення соборів у творах і встановили, що собор у романі Гончара – це образ єдності поколінь, минулого і сучасного, історичної пам'яті народу, яка не має права на загибель. Собор наче виразніше окреслює минуле, діла чорні і праведні, добро і зло, руйначів і будівників. А також він є уособленням вселюдської краси, духовного багатства й величі.

На третьому етапі ми охарактеризувати спільні та відмінні ознаки даних образів як засобів впливу автора на читача. Єдине в цих книгах, що не має ні порівняння ні протиставлення – собор. Він об'єднує людей, час, події. А ще, собор виконує не просто роль будівлі, це поєднання виразу душі народу і філософії епохи. Найяскравішою відмінністю є архітектурна ознака. Гюго пише про собор національного значення, а Гончар – локального. Але обидва собори мають духове значення для народу. Тому, образ собору є одним з найвпливовіших засобів впливу автора на читача.

На заключному етапі ми розглядали історичні джерела, в яких розповідається про досліджувані собори. Джерела говорять нам про їх значущість, актуальність і важливість у час написання. Саме таким чином у період створення творів автори змогли проказати болючі для народу питання за допомогою образу собору – вічного, красивого і духовного.

Отже, у ході нашого дослідження було проаналізовано ідеї авторів відобразити історію народу через образ будівлі. Ми виявили, що для авторів було важливо донести до читача знання про минуле заради майбутнього їх народу. Також ми порівняли образ собору як будівлі з «собором душі» людини. Знищення собору призведе до знищення людської гідності, а також усієї історії культури українського народу.

#### Список використаних джерел

1. Аналіз роману В. Гюго «Собор парижської Богоматері». – [Електронний ресурс]. – Режим доступу: <http://lessons.com.ua/analiz-romanu-gyugo-sobor-parizko%D1%97-bogomateri/>
2. Аналіз роману О. Гончара «Собор». – [Електронний ресурс]. – Режим доступу: <http://www.ukrtvory.com.ua/>

## ЛИНГВИСТИЧЕСКИЕ ОСОБЕННОСТИ АНГЛИЙСКИХ ЭВФЕМИЗМОВ (НА ПРИМЕРАХ, ВЗЯТЫХ ИЗ ИДЕОГРАФИЧЕСКИХ ИСТОЧНИКОВ)

Суцая В.В., Украинский гуманитарный институт

Научный руководитель – кандидат филологических наук, доцент Полина А.В.

*Актуальность* данной работы обусловлена тем, что в данный период времени общество все больше стремится быть гибким и аккуратным в своих высказываниях, эвфемизируя названия различных действий и понятий, чтобы не задеть чувства окружающих людей.

*Объект исследования* – эвфемизмы английского языка. *Предмет исследования* – лингвистические особенности эвфемизмов, в частности, причины их возникновения, семантические характеристики и структура.

*Цель исследования* состоит в изучении лингвистических особенностей эвфемизмов.

В результате проведенного исследования было установлено следующее:

а) эвфемизм – это благозвучное, «правильное» с точки зрения морали и нравственности слово, заменяющее какое-либо неприличное, грубое слово или выражение;

б) в зависимости от сферы употребления эвфемизмы условно делятся на группы: 1) возрастные эвфемизмы; 2) физический облик, умственные способности; 3) принадлежность к расе или национальности; 4) материальное положение; 5) профессии; 6) медицинские термины; 7) религиозные понятия и явления 8) смерть, похороны; 9) физиологические состояния человека;

в) по способу образования эвфемизмы можно разделить на несколько групп.

1. Графические эвфемизмы. Эта группа образуется при помощи опущения части слова, многоточия вместо самого слова. 2. Фонетические эвфемизмы. К ним можно отнести звуковую аналогию. 3. Морфологические эвфемизмы, к которым можно отнести, во-первых, аббревиацию, во-вторых, использование префикса для образования антонима. 4. Лексические эвфемизмы. Такой способ образования эвфемизмов чаще всего присутствует в публицистике, так как при этом меняется не только форма или звучание слова, но и в некоторой степени меняется семантическое значение слова, причем, в лучшую сторону.

На втором этапе исследования были рассмотрены семантические группы эвфемизмов. Чаще всего встречаются процессы эвфемизации при образовании слов, называющих профессии. Продуктивным является использование слова *engineer*, что объясняется тем фактом, что само по себе название профессии «инженер» подразумевает получение, как минимум,

неполного высшего образования, а потому звучит почетно и солидно: механик (*mechanic*) - *automobile engineer*).

Также вводятся лексемы, не различающие людей по половому признаку и, как считается, подтверждающие своим существованием равенство полов («официант»: ранее *waiter* – для парня, *waitress* – для девушки, теперь *food server*).

Довольно часто встречаются понятия, вербализующие физический облик человека, а также его умственные способности. Замечено, что при образовании эвфемизмов данной семантической группы широко распространено использование слова *challenged*, например, *blind* (слепой) – *visually challenged*, *fat* (толстый) – *horizontally challenged*.

Используется эвфемизация слов и терминов, связанных с материальным положением человека, с целью не оскорбить малоимущих, а также тех, у которых нет жилья или источника дохода (*homeless* (дословно: бездомный) нынче *outdoor urban dweller* (открытый городской житель)).

Появление эвфемизмов в религиозной сфере связано с суевериями или нежеланием задеть чувства верующих некоторых конфессий.

Во избежание неловкости, слова и выражения, описывающие физиологические состояния человека, процессы его жизнедеятельности так же широко смягчаются. К примеру, *to vomit* (рвать) – *to throw up*.

Вне больницы медицинские термины также называются описательно (*veneral disease* (венерическое заболевание) – *communicable disease*).

Реже встречаются эвфемизмы, связанные с принадлежностью к определенной расе или национальности. Однако значение этой группы слов не стоит преуменьшать, так как проблема наименования национальных меньшинств (особенно в Америке) стоит очень остро. Часто она связана с политкорректностью и обусловлена историческим контекстом.

Существует тенденция не говорить напрямую и о таких неизбежных и болезненных вещах в жизни человека как смерть и похороны.

Меньше всего нами было обнаружено возрастных эвфемизмов, насчитывающих чуть более 2% от общего списка, так как в данном случае эвфемизируется всего два понятия: *old* (старый, пожилой) и изредка *young* (молодой) с помощью словосочетания *generationally challenged*.

На третьем этапе нашего исследования мы проанализировали английские эвфемизмы по структурному признаку.

Нами было установлено, что самым распространенным способом образования эвфемизмов является лексический. Здесь часто используется описательный прием, как в слове новичок (*Freshman*) – *first-year student*, или иммигрант (*an immigrant*) – *a newcomer*.

В основу фонетических эвфемизмов положена ономотопея – имитация звуков окружающей действительности средствами языка. К ним относятся слова религиозной тематики (Иисус (*Jesus*) – *Gee, jeez, gee whiz, golly gee*), а

также слова, обозначающие физиологические процессы (*to poo* – для названия процесса испражнения).

Морфологические эвфемизмы образуются с помощью аббревиации или префиксов, которые образуют слово-антоним. К ним относятся образованные с помощью префиксов *in* – *unseeing* (слепой), *in* – *aurally inconvenienced* (глухой), *dis* – *disabled* (инвалид); *under* – *underprivileged* (малоимущий) и частицы *not* – *not kind* (злой).

По структуре эвфемизмы подразделяются на однословные, словосочетания, фразовые глаголы и фразы. Наиболее часто в английском языке нежелательные, грубые слова перефразируются с помощью образования словосочетаний, причем сами они представляют собой сочетание: прилагательного с существительным, наречия с причастием, наречия с прилагательным, а также причастия с существительным. При данном способе эвфемизации заменяемое слово описывается с помощью слов, которые комфортны для слушающего.

Однословные эвфемизмы английского языка являются существительными или причастиями. Иногда, для описания ситуации, эвфемизируются целые выражения. Наиболее редко встречаются фразовые глаголы, что, возможно, объясняется их многозначностью.

Существуют, также, слова, которые имеют несколько эвфемистических значений, что свидетельствует о повышенном внимании общества к употреблению подобных лексем. Чаще всего многообразие замен нежелательных слов встречается в названиях неполноценности человека – физической или ментальной, и сферой половой жизни, а также в словах на религиозную тему.

#### Список используемых источников

1. Антрушина, Г.Б. Лексикология английского языка. *English Lexicology: учебное пособие для студентов* / Г.Б. Антрушина, О.В. Афанасьева, Н.Н. Морозова – на англ. Языке. – М.: Издательский дом «Дрофа», 1999. – 288 с.
2. Гальперин, И.Р. Очерки по стилистике английского языка / И.Р. Гальперин. – М., 1981.
3. Кацев А.М. Языковое табу и эвфемия: Учебное пособие к спецкурсу. – Л.: Изд-во ЛГПИ им. А.И. Герцена, 1988. – 80 с.
4. Кудрявцев А.Ю. Англо-русский словарь табуированной лексики и эвфемизмов / А.Ю. Кудрявцев, Г.Д Куропаткин – Мн. ООО «Кузьма», 2001. – 384 с.
5. Holder R.W. *A Dictionary of Euphemisms. (How not to say what you mean)* – Oxford University Press, 2008. – 412 p.



## СИСТЕМАТИЗАЦІЯ МОВНИХ ЗАСОБІВ ВИРАЖЕННЯ ЗАХОПЛЕННЯ В АНГЛІЙСЬКІЙ МОВІ

Тимошенко А. Д., Національний технічний університет України «Київський політехнічний інститут»

Науковий керівник – кандидат філологічних наук, доцент Тараненко Л. І.

Незмінний інтерес широкого кола лінгвістів до проблеми актуалізації емоційних висловлень англійської мови є цілком закономірним. Це пов'язано з тим, що в умовах розширення наукових і культурних контактів виникає нагальна потреба в адекватній оцінці комунікантами емоційних висловлень, зокрема висловлень-захоплень як часто вживаних одиниць емоційного мовлення. Тому метою цієї праці є встановлення мовних засобів оформлення англійських висловлень-захоплень.

Вибір мовних засобів вираження захоплення безпосередньо пов'язаний, як це показано у праці [1, с. 6], з лінгвістичним статусом цих висловлень і визначається їхньою комунікативною спрямованістю, яка полягає у вираженні високого ступеня позитивної оцінки. Для цього на лексичному рівні вживаються одиниці, що передають високий ступінь емотивності: дієприкметники (*amazed, spell-bound, delighted*) і прикметники з позитивною конотацією (*wonderful, striking, terrific*), інтенсифікуючі прислівники (*pretty, essentially, extremely*) й частки (*too, very, so*), вигуки (*goodness, oh*).

На стилістичному рівні вираження захоплення досягається завдяки використанню таких засобів підсилення, як повтор (*He is a nice man. I adore this nice man*), порівняння (*He swims like a fish*), метафора (*Yes, she's been an angel*), риторичне запитання (*Lovely, isn't she?*), оксиморон (*She is terribly beautiful*).

Синтаксичними засобами представлення захоплення є, здебільшого, поєднання підмета зі складним іменним присудком (*You were superb*), окличні речення, які починаються з *'How...'*, *'What...'*, *'Such...'*, *'Quite...'* (*What a clever baby!*), інверсія (*Lovely it is*), умовні речення (*If I were you, I would never let such a gorgeous woman go*), порівняльні конструкції (*You look as young as ever*). Крім того, висловлення захоплення можуть мати у своїй структурі конструкції *'there is/are'* (*There is so much charm in this old country house*). Будучи оцінним різновидом висловлень, захоплення часто починаються з лексичних одиниць, які допомагають виразити ставлення мовця до висловленого, напр.: *'I believe, 'I think', 'I am sure', 'I hope', 'I dare say', 'I assure you'* (*I know you are a wonderful person*), та мають прикметники у найвищій формі ступеня порівнянь.

Наведена систематизація мовних засобів вираження захоплення в англійській мові слугуватиме методологічним інструментарієм для подальшого встановлення закономірностей їхнього перекладу на українську мову.

## Список використаних джерел

1. Янчева Т. В. Просодія висловлювань-захоплень в англійському мовленні (експериментально-фонетичне дослідження): автореф. дис. на здобуття наук. ступеня канд. філол. наук: спец. 10.02.04 "Германські мови" / Т. В. Янчева; Київський держ. лінгвіст. ун-т. – К., 1997. – 21 с.

## ФЕНОМЕН «ВТРАЧЕНОГО ПОКОЛІННЯ» У РОМАНІ ЕРІХ МАРІЇ РЕМАРКА «ТРИ ТОВАРИШІ»

Хамула А.О., Український гуманітарний інститут  
Науковий керівник – викладач Євдокимова Л.В.

Нажаль нині Україна знаходиться на межі миру та війни, багато молодих людей вже опинилися у епіцентрі подій, захищаючи свій народ. Але тепер стоїть питання з чим та куди вони повертаються, чи зможе зрозуміти їх суспільство, та чи вдасться їм бути такими ж як раніше. Ось чому, феномен «втраченого покоління» у творчості Ремарка є актуальним на сьогодні.

Об'єктом дослідження є зміст роману у Еріх Марії Ремарка «Три товариші».

Предметом дослідження є феномен явища «втрачене покоління» у романі Еріх Марії Ремарка «Три товариші».

Мета роботи полягає у з'ясуванні та окресленні характерних особливостей „втраченого покоління” на прикладі творчості Ремарка, а саме на прикладі твору «Три товариші».

Для досягнення мети у роботі були поставлені наступні завдання:

- надати сучасне бачення категорії «втрачене покоління»;
- дослідити проблематику твору;
- зробити власні висновки щодо заданої теми на основі двох попередніх завдань.

Проблемою впливу наслідків війни на молодь займалися вчені історики, філологи та літературознавці:

Д. Берильсон; С. Білокінь; Н.І. Гричаник; П.А.Гуляєв; Г.Й. Давиденко; Т.Н. Денисова; М. Е. Єліазарова; Т. Іль'їна; Р.Е. Мартон; Р. Олдінгтон; Н.С. Павлова; Г.М. Стрельчук; Б.В. Томашевський; Ф.С. Фіцджеральд; М. Харітонов; Е. Хемінгуей.

Безпосередньо феноменом «втраченого покоління» переймалися: Дж. Джойс; Т. Еліот; Ф.С. Фіцджеральд.

Період "втраченого покоління" в європейській та американській літературі тривав протягом десятиліття після закінчення Першої світової війни. Визначення «втрачене покоління» використовується для позначення певного соціально-психологічного феномена і стало відомим після публікації роману

"Фієста" Хемінгуея. Вважають, що датою появи цієї течії є 1929 рік, коли було написано три романи: "Смерть героя" Олдінгтона, "Три товариша" Ремарка й "Прощавай, зброе!" Хемінгуея. "Втраченим покоління" називали людей, які пройшли через випробування першої світової війни, втративши не тільки фізичне здоров'я, але й віру в духовність світу, в життя, в майбутнє. Такі настрої передавали у своїй творчості письменники, які теж пройшли крізь пекло війни.

"Істина", "релігія", "дух", "душа", "духовність", "мораль" – саме ці поняття необхідні для розвитку суспільства. Та, на превеликий жаль, сучасні факти не збігаються з теорією. Суспільство не живе за законами вищих цінностей. Шкода, що війна як засіб вирішення проблем з легкістю увійшла за людством до третього тисячоліття.

Нажаль, «втрачена» молодь нині продовжує з'являтися тепер вже на території сучасної України. Можна прочитати, а найстрашніше — почути від родичів та друзів сумні історії.

Прикладом є одна з них:

«Це був початок. Один батальйон пішов, а я був на чолі другого батальйону, тобто, першого батальйону 79 бригади. Коли батальйон вже вступив у бій, до мене підійшов сержант і каже: «Товаришу полковнику, можна я піду з вами?» Я відповів: «Не варто, у тебе є свій підрозділ, все буде добре». І коли я лежав у Київському госпіталі, то побачив весілля двох десантників. Дівчина-десантник і хлопець-десантник одружуються. У хлопця перебитий хребет, він не ходить. І я впізнаю цього сержанта, уявляєте...Ось така доля. Я б хотів, щоб якнайменше було таких поганих історій. Нехай люди спілкуються між собою, грають в шахи, ходять на риболовлю. Знаєте, коли я був у важкому стані, дружина доглядала за мною. Я запитав її: «Що ти хочеш, щоб я купив тобі? Ти неймовірна жінка». Вона сказала: «Купи мені бензопилу. Ми будемо з тобою різати дрова». І тільки недавно вона сказала, що я був дуже нещасний, а вона хотіла збадьорити мене. Я купив їй бензопилу і ми різали дрова. Їй вона не потрібна була, все це вона зробила для мене. Я їй дуже вдячний за це», — учасник боїв за Савур-Могилу, полковник Потехін.

Зруйновані долі. Ось, що можна почути у кожній з таких історій. Чи варте те зло зруйнованого життя?

Цим питанням задавався і Ремарк. Його роман «Три товариші» був сповнений розповідей про скалічені душі молоді. Спогади та рани від усього побаченого на війні не давали йому жити: "Ми хотіли було воювати проти всього, всього, що визначило наше минуле, – проти неправди й себелюбності, користі й безсердечності; ми озлобилися й не довіряли нікому, крім найближчого товариша, не вірили ні в що, крім таких сил, що ніколи нас не обманували, як небо, тютюн, дерева, хліб і земля; але що ж із цього сталося? Усе валилося, фальсифікувалося й забувалося. А тому, хто не вмів забувати, залишалося тільки безсилля, розпач, байдужність і горілка. Пройшов час

великих мужніх людських мріянь. Торжествували ділки. Продажність. Убогість.” Роман «Три товариші» є дуже значущим твором того часу. За радянських часів літературні критики навіть використовували термін «ремаркізм», маючи на увазі зображення правдивості у творах письменника, що були позбавленні фальшивого оптимізму. Прошло небагато часу, і нові «втрачені покоління», мов у дзеркалі, бачили відображення в романі своєї долі.

Героям роману «Три товариші» на власному досвіді довелося переконатися, що у світі панує зло. У спогодах солдат війна постає у вигляді шаленої стихії, яка поглинає найдорожче для кожної людини – батьків, друзів, коханих, навіть юність. «Можливо, ми зостанемось живі, але чи будемо насправді жити? Ми повернемося втомлені, внутрішньо зруйновані, усім чужі, позбавлені надій. Ми вже не зможемо знайти собі місця в житті». Ці слова вважають своєрідним лейтмотивом роману.

Еріх Марія Ремарк жив співчуттям до своїх героїв, шлях яких він пройшов сам. Він вірив у добро, закладене Богом в естві людини, яке не дозволить їй в найстрашніші хвилини перетворитися на звіра. Нелюдяності, жорстокості, байдужості суспільства письменник-життєлюб протиставив у своїх творах любов до людини, віру в її силу, щире дружбу і кохання.

Підводячи підсумок потрібно зауважити, що вивчаючи твори цього письменника розумієш, що війна це катастрофа не тільки у житті людини, але й держави і нації взагалі. Людина після війни ніколи не буде попередньою, але це не означає, що вона буде гіршою – вона буде інакшою. Відбуваються незворотні зміни, які і так би відбулися, але впродовж цілого життя. Війна все дуже прискорює і загострює. Це загострене відчуття справедливості, це поділ світу на чорне і біле, без компромісів, це постійне згадування того, що було. Але роблячи своє життя розумним та осмисленим, підпорядковуючи його великій меті, заповнюючи його працею на благо людства, присвячуючи його іншим людям, людина сама значно збільшує цінність життя.

#### Список використаних джерел

1. Давиденко Г.Й., Стрельчук Г.М., Гричаник Н.І. Д 13 Історія зарубіжної літератури ХХ століття: 2-ге видання перероблене та доповнене./ Навч. Посібник. – К.: Центр учбової літератури, 2009 – 488 с. ISBN 978-966-364-913-9 (с.73-77)
2. Зарубежные писатели. Библиография слов. В 2 е. Ч.2. М – Я / Поз. Ред 3 – 35 Н.П. Михальской. – М.: Просвещение: Учебная литература., 1997. – 448 с. – ISBN 5-09-006168-8/ (с. 184, 185)
3. [Uk.m.wikipedia.org/wiki/Втрачене\\_покоління](http://uk.m.wikipedia.org/wiki/Втрачене_покоління)
4. [Visit.pp.ua/pages/vtrachene\\_pokolinnya.html](http://Visit.pp.ua/pages/vtrachene_pokolinnya.html)
5. Ремарк Э.М. «Три товарища», Ташкент, 1960
6. <http://www.radiosvoboda.org/content/article/27200012.html>

# ЛЕКСИКО-СЕМАНТИЧНІ ОСОБЛИВОСТІ ФРАЗЕОЛОГІЗМІВ АНГЛІЙСЬКОЇ МОВИ (НА МАТЕРІАЛІ ТВОРУ СОМЕРСЕТА МОЕМА)

Шуть Д., Український гуманітарний інститут  
Науковий керівник – викладач Гладка М.А.

Значення фразеологічних одиниць дуже важливе при перекладі текстів з англійської на українську мову, тому необхідно розумітися на їх правильному значенні та окрасі. В цьому полягає актуальність дослідження фразеології англійської мови

Об'єктом дослідження є текст твору С.Моема «Театр».

Предмет дослідження – лексико-семантичні особливості фразеологізмів, особливості їх використання у художніх творах.

Останнім часом фразеологія привертає до себе неабияку увагу науковців. Вагомий внесок у розробку проблем фразеології зробили Л.А. Булаховський, Л.С. Паламарчук, Г.М. Удовиченко, П.Й. Горецький, М.М. Сидоренко, Н.А. Москаленко, О.С. Юрченко та інші.

Фразеологізм – це самостійна мовна одиниця, яка характеризується відповідними диференційними ознаками. Такими ознаками для фразеологічних одиниць є: фразеологічне значення, компонентна та граматична категорія [2].

У роботі були розглянуті усі види фразеологічних одиниць. Фразеологізми виконують функцію стилізації тексту, вони увиразнюють мову. Твори Сомерсета Моема слугують гарним прикладом їх використання. У своїх працях автор використовував безліч фразеологічних одиниць. Цим він збагачував емоційну окрасу тексту.

Вживання кожного з видів фразеологізмів мають різні цілі. Біблеїзми додають деякого містицизму та підкреслюють серйозність вислову. Шекспіризми зустрічаються дуже рідко та роблять висловлювання героїв дійсно винятковим. А запозичені фразеологічні одиниці в свою чергу роблять мову жвавішою.

Для дослідження було використано 195 одиниць фразеологізмів з твору «Театр». Фразеологізми були розподілені за походженням та за семантикою. У таблиці № 1 приведений аналіз класифікації за походженням. Серед даних одиниць виявлено наступні групи фразеологізмів: біблеїзми, шекспіризми та запозичені фразеологізми [3].

Таблиця 1.

Назва	Кількість	Відсоток( %)	Приклад
Біблеїзми	27	18%	a millstone round smb neck- камінь на шії.
Шекспіризми	5	6%	To be hoist with one's own petard – потрапити у свою пастку
Запозичені	13	8%	to blow hot and cold- сумніватись

За семантичною класифікацією ФО були розподілені на наступні: фразеологізми зрощення, єдності, сполучення та фразеологізми звороти [2]. У таблиці № 2 показана статистика вживання цих груп фразеологічних одиниць у творі «Театр».

Таблиця 2.

Назва	Кількість	Відсоток (%)	Приклад
Зрощення	34	18%	To be at a loose end – бути у безвихідному положенні
Єдності	43	14%	to throw dust into smb.'s eyes – замовляти зуби
Сполучення	54	21%	rack one's brains- згадувати
Звороти	17	15%	The skeleton in the cupboard – скелет у шафі

Серед проаналізованих фразеологічних одиниць, превалюють ФО сполучення та єдності. Можливо через те, що інші види фразеологічних одиниць (зрощення та звороти) більш ускладнюють розуміння художнього тексту. А фразеологічні сполучення володіють високим рівнем мотивації, їхнє значення легше зрозуміти, але в той самий час вони урізноманітнюють мову.

Якщо розглядати класифікацію за походженням, то у творі «Театр» Самерсета Моєма, як і у всій його творчості зустрічається велика кількість біблеїзмів. Це можна вважати особливістю його письма. На другому місці після них – запозичені фразеологізми.

#### Список використаних джерел

1. Моєм У. С. Театр: книга для читання англійською мовою / У.С. Моєм. – Вінниця: Нова Книга, 2006.
2. Амосова Н.Н. Основи англійської фразеології / Н.Н. Амосова.– Л., 1963
3. Lyons J. Introduction to Theoretical Linguistics. – Cambridge, 1969.

#### СИМВОЛ «МЕТЕЛИК» В АНГЛОМОВНІЙ ЛІТЕРАТУРІ ХХ СТОЛІТТЯ

Шуть Д., Український гуманітарний інститут

Науковий керівник – кандидат педагогічних наук, доцент Акініна Н.Л.

Актуальність даної теми полягає у тому, що символ «метелик», який дуже часто зустрічається в англійській літературі досить чітко відображає проблеми сучасного світу. Англійська література не втрачає популярності саме через близькість до нашого часу.

Об'єктом дослідження є англійська література 20 століття у своїй багатогранності.

Предмет дослідження – алегоричний прообраз «метелик», за допомогою якого автори по-різному передають чуттєві моменти.

Метою дослідження було виявити та проаналізувати вживання символу «метелик» в англomовній літературі 20 століття.

Для досягнення мети в роботі вирішували наступні завдання:

1. Проводили аналіз англomовних творів 20 століття;
2. Виявляли та проводили глибокий аналіз вживання символів «метелика»;
3. Оцінювали кожне виявлене вживання.

На першому етапі ми відібрали 6 англomовних творів: Рей Бредбері «A Sound of thunder»; В.В. Набоков «Aurelian» і «Lolita», Дж. Фаулз «The Collector» і «The Ebony Tower», Т. Харріс «The Silence of the Lambs». Обрали певне число лексем і вживань цих лексем у кожному творі»[1]. Налічили 134 одиниці і 530 вживань лексем, які вербалізують символ «метелик» в англomовній літературі. На другому етапі досліджувані одиниці розділили на кілька семантичних груп: одиниці, які називають і заміщають лексему «butterfly»; лексеми, що позначають стадії розвитку метеликів; частини тіла метелики; одиниці, що вказують на дії метеликів. «I грянув грім» Рея Бредбері: лексема «butterfly» і 4 вживання. Метелик, будучи символом трансформації, міняючись сам, може призвести і до глобальних змін. Бредбері дуже гостро описав катастрофу нашого світу (минулого, сьогодення і майбутнього): «Embedded in the mud, glistening green and gold and black, was a butterfly, very beautiful and very dead»[2].

У «Пільграмі» В.В Набокова ми виділили 45 лексем і 86 вживань. У цьому приголомшливому по психологічній глибині оповіданні Набоков зобразив людину, все життя якої заповнено мрією про пошук метеликів в тропіках. Коли ж у нього з'явилися необхідні гроші - не витримало серце: «... he saw all the glorious bugs he had longed to see-velvety black butterflies soaring over the jungle, and a tiny moth in Tasmania ...»[1] Тут метелик символ невловимої мрії. «Лоліта»: 2 лексеми і 7 вживань. Спірним був момент виділення лексеми «nymphet». Визначення «nymphets» походить від давньогрецького «nymph» («німфа»). Однак у даного слова є ще одне значення - «лялечка»: «... these chosen creatures I propose to designate as "nymphets"». Метелик символізує легкість і безтурботність Лоліти. Також дослідження Набоковим всіх стадій розвитку метелика можна співвіднести з вивченням шляху становлення Лоліти від німфетки до жінки.

У творі Дж. Фаулза «Коллекціонер» ми виділили 58 лексем і 163 вживання. У японців бабочка символізує молоду жінку, в даний час – метафора легковажності: «She was worn, common. Like a specimen you'd turn away from, out collecting ». Також метелик – сама Міранда, дівчина, викрадена головним героєм: «I know what I am to him. A butterfly he has always wanted to catch » [3]. У підсумку Калібан і є той самий метелик, що летить на згубне

світло. 6 лексем і 8 вживань було виділено в романі Фаулза «Вежа з чорного дерева». Метелик виступає, з одного боку, в якості символу біполярної сутності буття людини: «a moth banging against the lampshade behind the sofa. 'And then I wonder whether there's any connection between becoming a decent painter and ... being normal» [3]. З іншого боку, метелики, які б'ються о скло, і «жорстокість скла: прозора, як повітря, і непробивні, як сталь», нагадують людини і навколишнє її упередження: «The moth battered minutely again at the lampshade. The cruelty of glass: as transparent as air, as divisive as steel ».

У романі Т. Харріса «Мовчання ягнят» ми виявили 63 лексеми і 262 вживання. Метелик, який фігурує на сторінках цього трилера, бражник мертва голова. Назва набуває буквального значення, коли її лялечку знаходять у роті (тобто в мертвій голові) жертви: «Klaus had a bug in his throat, the girl in West Virginia had a bug in her throat». У цьому романі метелик є символом руйнування людського життя: «Moths are destructive. The old definition of moth was 'anything that gradually, silently eats, consumes, or wastes any other thing» [4]. У грецькій міфології метелики – атрибути світу тіней, царства мертвих. Головного героя, подібно Аїду / Гекаті, також оточують метелики. Він постає перед нас, як Велике Зло, яке переслідують душі вбитих ним жінок: «Master of the dark, queen of the dark. Moths free in the air left green trails of fluorescence across his vision ...». Герої роману проводять паралелі між життям метеликів і життям людей. Серед нашого виду також є руйнівники, які живляться сльозами інших представників. І ті й інші пристосованці, здатні жити в будь-яких умовах: «They're destructive. ... They live in all kinds of ways. Just like we do ». У суфізмі метелик, що летить до полум'я, символізував злиття з абсолютом, яке досягається знищенням особистості. Містер Гам вбивав своїх жертв, буквально приміряв на себе їхню шкіру, бажаючи з чоловіка переродитися в жінку, досягти власної свободи: «The significance of the chrysalis is change. Worm into butterfly, or moth. Billy thinks he wants to change» [4].

На завершальному етапі наш аналіз дозволив стверджувати, що символ – засіб проникнення в світ містичних сутностей через світ простих і ясних, чуттєво пізнаних речей.

#### Список використаних джерел

1. Набоков В. Пять рассказов // Юность. – 1988. – № 11. – С. 48-52.
2. Озеро [Текст]: [рассказы] / Рэй Бредбери; [пер. с англ.: Т. Ждановой, Л. Жданова]. – СПб.: СПб ГБУК ГБСС, 2015. – 41 с.
3. Офіційний сайт Джона Фаулза [Електронний ресурс] – режим доступу: <http://fowlesbooks.com/>
4. Електронна бібліотека. [Електронний ресурс] – режим доступу: <http://www.litmir.co/bd/?b=11647>.



## ОСОБЛИВОСТІ ПЕРЕКЛАДУ ФРАЗЕОЛОГІЗМІВ З ЛЕКСИЧНИМ КОМПОНЕНТОМ *cat*

Янчук В. В., Український гуманітарний інститут  
Науковий керівник – ст. викладач Кривцун К. Р.

**Актуальність** теми обумовлена виникненням складнощів при перекладі фразеологічних одиниць. Сучасна англійська мова накопичила велику кількість сталих виразів. Так виник особливий шар мови — фразеологія. Тому якісне володіння мовою не можливе без знання фразеології, яке полегшує читання публіцистичної і художньої літератури. Правильне використання фразеологізмів робить мову виразнішою. Значні фонетичні, граматичні й семантичні зміни у розвитку мови в деяких випадках, з погляду сучасної людини, ускладнюють встановлення походження вживаного слова, словосполучення. Саме завдяки етимологічним дослідженням стає можливим встановлення первинного значення фразеологічної одиниці, його вмотивованість. Це допомагає мовцю доцільно використовувати сталий вираз у спілкуванні.

**Об'єктом** дослідження є фразеологічні одиниці англійської мови.

**Предметом** наукового дослідження є проблема мотивації та особливості перекладу фразеологізмів з лексичною одиницею *cat*.

**Метою** дослідження є аналіз фразеології, як розділу лінгвістики та визначення особливостей вживання вибраної групи стійких фразеологізмів с певним лексичним компонентом.

Дослідженням даного питання займалися Молоткова А. І., Ш. Баллі, В.В. Виноградов, М.М. Гінатулін та ін.

Для досягнення поставленої мети необхідним є вирішення певних завдань:

- Проаналізувати наукову літературу з досліджуваного питання;
- Дослідити та дати класифікацію фразеологічних одиниць в англійській мові з наведенням прикладів;
- Шляхом тестування фокус-групи, знайти підтвердження існуванню певних складнощів при перекладі фразеологічних одиниць.

На першому етапі проаналізувавши літературу з досліджуваного питання було дано визначення терміну фразеологія, фразеологічна одиниця.

Фразеологія (від гр. *phrasis* — спосіб вираження, зворот і *logos* — слово, вчення) — це розділ мовознавства, в якому вивчається фразеологічний склад мови (фразеологічні одиниці, їх ознаки, закономірності функціонування у мовленні та процесу утворення) [4, с. 252].

Термін «фразеологія» має два значення: 1) розділ мовознавства, що вивчає стійкі сполучення слів, їхній склад, будову та значення; 2) сукупність стійких сполучень слів — фразеологічних одиниць певної мови [4].

Фразеологічною одиницею (фразеологізмом) називається лексико-граматична єдність двох і більше нарізно оформлених компонентів, граматично організованих за моделлю словосполучення або речення, яка, маючи цілісне значення, відтворюється в мовленні за традицією, автоматично. [3 ст. 16]

На другому етапі було дано класифікацію фразеологічних одиниць та їх приклади.

Існують різні класифікації фразеологізмів. Найвідомішою є класифікація, яку розробив французький мовознавець Ш. Баллі і доповнив російський мовознавець В.В. Виноградов. За цією класифікацією фразеологізми поділяють на фразеологічні зрощення, фразеологічні єдності та фразеологічні сполучення.

Фразеологічні зрощення — семантично неподільні фразеологічні одиниці, значення яких не впливає зі значень їх компонентів.

Наприклад: *to bell the cat* «брати на себе відповідальність у ризикованій справі». Тут власні значення слів кіт і дзвонити не відіграють жодної ролі, бо неможливо пояснити, зв'язок між котом, биттям у дзвони і відповідальністю.

Фразеологічні зрощення називають ще ідіомами (від гр. *idioma* «самобутній зворот»), під якими розуміють фразеологізми з повною втратою внутрішньої форми. Пояснити, як склалося значення ідіом, — складна етимологічна проблема. Так, наприклад, англ. *Tit for tat* має значення «око за око», але пояснити, що означають слова *tit* і *tat*, ніхто не може.

Фразеологічні єдності — семантично неподільні фразеологічні одиниці, цілісне значення яких умотивоване значенням їх компонентів.

Значення фразеологічної єдності виникає внаслідок узагальненого переносного значення вільного словосполучення. Це результат образного метафоричного переосмислення словосполучення: *to let the cat out of the bag* дослівно перекладається, як випустити kota з мішка, але насправді перекладається — «випадково розповісти секрет».

Фразеологічні сполучення — звороти, в яких самостійне значення кожного слова є абсолютно чітким, але один із компонентів має зв'язане значення. Наприклад: *to take part* «брати участь», *to break a silence* «порушувати тишу»; *to make sure* «запевняти».

Фразеологічні вирази — стійкі за складом і вживанням семантично подільні звороти, які складаються повністю зі слів із вільним значенням, це прислів'я, приказки, афоризми відомих політиків, письменників, діячів науки й культури. Наприклад: *curiosity killed the cat* — прислів'я «цікавість згубила kota» або на рос. Мові існує відповідник «любопытной Варваре на базаре нос оторвали».

При використанні та перекладі фразеологізмів неможливо обійти питання мотивації Наука, що вивчає мотивацію — мотивологія (термін мотивологія увів М. М. Гінатулін [2]). Базовими поняттями мотивології поряд з

мотивацією є вмотивованість та внутрішня форма слова, ця наука вивчає відношення словотвірної мотивації, які існують між словами, їхню морфемну та словотвірну структуру, зв'язки, взаємовідношення між спільнокореновими словами на певному етапі розвитку мови [5].

На третьому етапі було проведено тестування фокус-групи.

Під час вивчення даного питання було проведено тест-опитування, яке складалося з 12 фразеологізмів із лексичним компонентом *cat*. На кожен вислів було дано три варіанти перекладу, один з яких був вірним. В тесті-опитуванні взяли участь 25 осіб. Результати у відсотковому відношенні показали, що ні один фразеологізм не був перекладений на 100% правильно. Цей факт ще раз підтверджує актуальність обраної теми дослідження про складнощі перекладу. На 84% правильно переклали вираз *a fat cat*, що означає «багата людина», 80% *to let the cat out of the bag* «випадково розповісти секрет» та 72% *curiosity killed the cat* на рос. «любопытной Варваре на базаре нос оторвали». Легкість перекладу даних виразів пов'язана з присутністю узагальненого метафоричного значення. Наприклад, під словом *cat* розуміємо людину, тобто «повна людина». Не складно здогадатись, адже надлишкова вага в українській культурі асоціюється з достатком. *To let the cat out of the bag*: асоціативним методом можна підібрати правильний переклад. Щодо *curiosity killed the cat*, то на українській є дослівний відповідник «цікавість погубила кота». Більш за все помилялися у перекладі таких ідіом, як *a bag of cats* «зла людина», *like a cat on a hot tin roof*, «відчуваю себе лишнім» *to cat around*, «вести розпусне життя» *to have a kitten* «втрачати терпіння». Зважаючи на те, що фразеологізми поділяються на різні групи, то застосовувати однаковий спосіб до всіх груп, не можна, адже переклад буде не вірним.

З проведеного експерименту бачимо проблему мотивації в словосполученнях, адже не завжди слова у виразах є вмотивовані, тобто прямо пов'язані, що ускладнює переклад. Прикладом є група ідіом в проведеному опитуванні, що викликала труднощі при перекладі. Також прослідковується культурний аспект, тобто не достатнє знання культури мови, адже у носіїв мови не виникає проблем з правильним розумінням значення ідіом.

Ідіоми неможливо дослівно перекласти на іншу мову. До них можна лише відшукати ідіому-відповідник, якщо така є, або перекласти її одним словом чи вільним словосполученням. Перспективу подальшого дослідження вбачаємо у розширенні тематичного кола фразеологізмів, подальшому порівняльному аналізі смислотворчих та мотиваційних факторів.

#### Список використаних джерел

1. Виноградов В. С. Введение в переводоведение / В.С. Виноградов. – М.: Издательство института общего среднего образования РАО, 2001 – 348 с.

2. Гинатулин М.М. К исследованию мотивации лексических единиц (на материале наименования птиц): Автореф. дис. канд. филол. наук: 10.02.01. – Алма-Ата, 1973. – 27с.
3. Кунин А. В. Курс фразеологии современного английского языка: [учеб. для ин-тов и фак-товиностр. яз.] /А. В. Кунин. – М.: Высшая школа, 1986 – 336 с.
4. Петрова Н. Д. Англійські фразеологічні одиниці з національно-культурологічним компонентом / Н. Д. Петрова // Іноземна філологія. – Київ, 1997. – Вип. 110. – С. 40–50.
5. Улуханов И.С. Мотивация в словообразовательной системе русского языка. – М.: ООО “Издательский центр “Азбуковник”, 2005. – 314с.

## TRANSLATION PECULIARITIES OF PORTRAIT DESCRIPTIONS IN LITERARY TEXTS

Burmistrova E.V., National Technical University of Ukraine "KPI"  
Supervised by Taranenko L.I.

As is known, an adequate translation of a literary text requires, in the first place, an in-depth analysis of its lingo-stylistic features. In view of this, the translation of portrait descriptions as an indispensable element of any literary composition presupposes the study of stylistic peculiarities typical of characters' portrayals. Therefore, the aim of this paper is to outline the specificities of translation of a literary portrait description through the analysis of its lingo-stylistic features.

Our research was based on the idea [1, p. 24] that literary portrait descriptions are defined by emotivity, achieved, first and foremost, by different stylistic means and expressive devices, such as epithets, similes, metaphors, all types of repetitions, etc. It is emphasized that emotivity is essential in creating a realistic character's portrait, including not only appearance, but also voice coloring, manner of speech and behaviour.

The preliminary analysis of portrait descriptions used in modern English literature has shown that the authors primarily employ comparisons, metaphors and neologisms. Emotionally colored vocabulary, such as synonyms, antonyms, homonyms, idioms, etc., have also been registered as frequent.

Being a part of a literary text or fiction, character's description naturally requires the application of norms of a literary translation. It should be mentioned that literary translation is viewed [2, p. 2] as one of the ways to perform the aesthetic function of the language while communicating the author's thoughts, feelings and emotions from the source language into a target one.

To realize this function, i.e. to make an adequate literary translation, the translator has to convey the meaning of the text most accurately, preserving its beauty without losing the author's style. In terms of portraits, Chinese researchers

[2, p. 3] pointed out that portrait translations are a form of art. A mere recording of events is least of all demanded. It is necessary that they contain artistic images which are appealing to readers. Therefore, a portraits translation requires rendering of the original artistic images into another language, so that the reader of the translation is moved, inspired and aesthetically entertained in the same way as the native reader is by the original.

Considering the above mentioned as well as the results of the study conducted by Chinese researchers [2, p. 14], we can outline the following steps to be followed while translating literary portraits from English into Ukrainian. Firstly, the translator should carefully appreciate the register of the whole original work and find out emotionally charged words, sentences and paragraphs within the portrait description with further determining of what kind of means this emotionality is created from both literary and linguistic points of view. The second step is translation itself, performed sentence by sentence preserving the original author's style. Simultaneously, a translator should pay attention to verbal, syntactic and semantic aspects of a sentence. The verbal aspect is reflected by lingual means used in sentences. The syntactic aspect presupposes the consideration of types of interrelation of the parts of the passage or text. The semantic aspect involves the meaning of the sentence or passage and the general idea it evokes.

We can conclude that since a portrait description is intended to allow a reader to picture the personage, evoking in him/her an emotional response, it is essential for a translator to choose the most fitting equivalents, which can not only render the described image, but also reproduce the writer's original style.

#### References

1. Шаховский В. И. Категоризация эмоций в лексико-семантической системе языка / В. И. Шаховский. — Воронеж: Изд-во Воронежского ун-та, 1987. — 24 с.
2. Song X. The Making of a Literary Translator / X. Song, D. Cheng [Electronic resource] // Translation Journal. American Literary Translators Association, 2003. — Vol 7, No.1. — Access mode: <http://translationjournal.net/journal/23style.htm>.

## PROFESSIONAL COMPETENCES THROUGH THE PRISM OF THE ENGLISH LANGUAGE

Kocherova A.O., Kharkiv University of Humanities «People's Ukrainian Academy»  
Scientific supervisor Polina V.S., Kharkiv University of Humanities  
«People's Ukrainian Academy», lecturer

The paper *touches upon the problem* of factors that make the English language such an important part of modern professional competence acquiring now that the standards of higher professional education are being built on the basis of the specialist's professional competence awareness [1]. *The chief aim* of our research is to reveal the students' attitude towards the possibility of gaining certain professional competences while learning the English language.

Professional activity in the condition of the European Union expansion, establishing business and partnership relations in all spheres of cooperation between countries and specialists can only be successful if the participants use a common language for communication and have a good command of it. Therefore, formation of a foreign language competence has become especially acute for the development of professional competence in the university graduates. And the fact that speaking a foreign language as a second language of communication can be a decisive factor in the graduate's successful career promotion is a powerful motivation for effective academic activity. So it can be crucial for the student to get aware of what really stands behind learning a foreign language. And it proves *the topicality* of this study.

This investigation was made in Kharkiv University of Humanities «People's Ukrainian Academy», with the students of business administration department.

Firstly, we analyzed the basic course books [2; 3; 4] which are used in learning- teaching practices at the department to see if there is any material aimed at developing in the students' communication skills. In each of the course books there is a unit in titled «Communication».

Secondly, we studied several articles devoted to the topic in question [5], [6].

Thirdly, we made up a questionnaire which was offered to 75 students to answer 3 main questions; 'Why are you learning English?', 'What makes a good communicator?' [4], and 'Which of the features of a good communicator do you consider the least important?' Each of the questions was followed by the ideas to choose from although additional ones initiated by the respondents were also welcome.

The results of the survey were organized into tables and given a statistical analysis to which shows that:

- most of the respondents (32%) recognize that they are learning English for future work;

- a good communicator is the one who combines the skills of a good speaker and a good listener (12%);
- communication skills can be developed in the English language learners with the help of the authentic course books (20%);
- the most difficult for them to master are the skills of a good listener (65%).

Based on the European values, nowadays English is a powerful key to success in professional development and career promotion. Therefore thorough English language training in mastering professional communication skills is becoming an integral part of highly-qualified specialists' education. And with a good command of English socio-cultural and socio-linguistic competences the graduates can comfortably work in any multicultural and poly-linguistic community.

#### REFERENCE LIST

1. Глоссарий современного образования / Нар.укр.акад.; под. общ. ред. Е.Ю. Усик; [сост.: Астахова В.И. и др]. - Х: Изд.-во НУА, 2007. - 524с.
2. Naunton Jon. ProFile 2. Intermediate: Oxford University Press, 2005. - 6p. - (Communication).
3. Naunton Jon. Head for Business. Intermediate: Oxford University Press, 2000. - 7p. - (Work culture and placements, Negotiating).
4. Cotton David, Falvey David, Kent Simon. Language Leader. Upper-Intermediate: Pearson Longman, 2008. - 6p. - (Communication).
5. Who are ELL students? [Online source]: [educational article] Access mode: <http://www.education.com/reference/article/who-ell-english-language-learner/>
6. The importance of English language [Online source] Access mode: <http://www.usingenglish.com/articles/importance-english-language.html>

#### TRANSLATION OF NEOLOGISMS IN SCIENTIFIC AND TECHNICAL LITERATURE

Tyha A.V., National Technical University of Ukraine "KPI"  
Supervised by Velykodska O.O.

Due to the rapid development of science and technology in modern world, new technological and scientific terms keep been created in languages and translators should be aware of them in the process of translating. The presence of neologisms in the technical-scientific field is fairly common, and can create problems for translators. Therefore, the aim of this paper is to take them into account and consider the most common translational methods that can be applied in the translation of neologisms and building up a pattern of their translation.

Our research was based on analyzing various approaches and means of translation of neologisms. When dealing with the translation of neologisms of technical field many factors (such as grammatical, lexical, and cultural elements)

are involved and it is necessary to read the text first, understand it and assess its intention, formality and possible professional and cultural differences between the speakers of two languages. Neologisms can be translated either by using a word that already exist in the target language, or by a brief functional or descriptive term. A technical descriptive equivalent has to be given if the concept does not exist or the speakers are not yet aware of it.

One of the stylistic peculiarities of the technical literature language is special terms, which are frequently absent not only in usual, but also in the terminological dictionaries, which requires new definitions and the extension of the dictionary structure. This theoretical aspect of scientific-technical literature translation is very important, as translator's knowledge of terminology is required. As for the lexical transformations in analyzed literature, lexical substitution is used as the source and target language words differ in their semantic structures.

In analyzed texts of scientific and technical literature and their translations such grammar transformations are used as word order change, the reason of which are different formation structures or functional sentence perspective of English and Ukrainian languages; grammar substitution, the change of a grammar category of the translated unit (a passive construction can be translated by an active verb form); sentence partitioning, the replacement of a complex sentence with several independent sentences or a simple sentence with a complex one.

The research attempted to identify the most common translation peculiarities and methods used in the translations of scientific and technical literature and we may draw a conclusion that in such texts the attention of the translator should be directed to the specific terms which are to be explained. It can also be noted that scientific and technical texts have some peculiarities which the translator should be aware of to perform an adequate translation.

#### References

1. Азарова А. О. Математичні моделі оцінювання стратегічного потенціалу підприємства та прийняття рішень щодо його підвищення: монографія / А. О. Азарова, О. В. Антонюк. – Вінниця: ВНТУ, 2012. – 168 с.
2. Карабан В. І. Переклад англійської наукової і технічної літератури. Граматичні та жанрово-стилістичні проблеми: посібник-довідник/ В.І. Карабан. – Вінниця, Нова книга, 2002. – 564 с.
3. Корунець І.В. Теорія і практика перекладу (аспектний переклад): підручник/ І.В. Корунець. – Вінниця, «Нова Книга», 2001. – 448 с.



**СЕКЦІЯ 5. АКТУАЛЬНІ ПИТАННЯ ТЕОРІЇ ТА ПРАКТИКИ  
ФІНАНСОВОГО МЕНЕДЖМЕНТУ  
(ШОСТА МІЖВУЗІВСЬКА НАУКОВО-ПРАКТИЧНА КОНФЕРЕНЦІЯ)**

**ОСОБЛИВОСТІ ВАЛЮТНОЇ ПОЛІТИКИ УКРАЇНИ**

Артемчук Г.О., Український гуманітарний інститут  
Науковий керівник – кандидат економічних наук, професор Кігель В.Р.

Актуальність даної теми полягає в тому, що валютне регулювання займає провідне місце в економічній політиці держави. В залежності від мети валютне регулювання може стимулювати або стримувати економічний розвиток в країні та відповідно впливати на стан окремих секторів, галузей та підприємств, а також на місце держави на світовому ринку. Зміни ж в економіці країни та її міжнародному становищі впливають на розвиток валютних відносин, та відповідним чином коригують валютну політику, що проводиться в державі.

Об'єктом дослідження є складові валютної політики України.

Предметом є особливості процесів розвитку сучасної валютної політики України.

Метою є аналіз основних процесів розвитку валютної системи країни та розробка шляхів її покращення.

Для досягнення мети у роботі ставились наступні завдання:

- коротко охарактеризувати сучасний стан процесів розвитку валютної політики в Україні;
- визначити основні проблеми пов'язані з розвитком валютної системи на даному етапі;
- розробити шляхи покращення тенденцій валютної політики.

Питання відтворювальної ролі валютного курсоутворення всебічно досліджувалося у класичному економічному вченні, зокрема в працях А. Маршала, Р. Дорнбуша, Р. Лукаса, М. Мусси, Р. Мізи, К. Макконнелла, С. Брю, Б. Баласса та П. Самуельсона, Д. Багваті, Дж. Кейнса, Г. Дженкінса та ін. Впродовж останніх років опубліковано низку досліджень вітчизняних економістів, присвячених цій проблематиці. Зокрема, досить широко питання динаміки валютних курсів та факторів, які впливають на цей процес, висвітлені у роботах: Ф. Журавки, Н. Горського, О. Береславської, Д. Серебрянського [1], О. Барановського, А. Гальчинського, О. Дзюблюка, Т. Вахненко, А. Золотова, В. Міщенко, В. Ющенко, Ф. Рогача та Ю. Курзи, І. Крючкової, Є. Драчко-Єрмоленка та І. Сакунової та ін.

У роботі використовувалися такі методи дослідження: метод вимірювання – в отриманні числової оцінки стану валютної політики в Україні,

метод аналізу – у більш детальному дослідженні валютного курсоутворення України; метод абстрагування – у виділенні найбільш суттєвих сторін розвитку валютної політики України та заміщення досліджуваного об'єкта моделлю з меншою кількістю властивостей.

На першому етапі дослідження стало відомо, що валютний курс – це вираз ціни грошової одиниці однієї країни в грошових одиницях іншої. Фіксація валютного курсу здійснюється або відповідно до золотого паритету (гарантованим золотим змістом національної грошової одиниці), або за міжнародною угодою. При класичному золотому стандарті, тобто при вільному розміні валют на золото в центральному банку, валютний курс встановлювався в пропорціях до їх золотого вмісту [2].

Дослідження стану валютного курсоутворення в країні за останні роки свідчить про нестабільну ситуацію валютної політики. За даними НБУ обмінний курс гривні до долара США з початку року становив- 1576.8 грн. за 100 дол. США. на міжбанку, але у кінці 2015 року це показник зріс до – 2348,7 грн. за 100 дол. США, що становить близько 48% в порівнянні з початком року. А вже з 01.02.2016 року обмінний курс гривні до долара становив- 2555,5 грн. за 100 дол. США [3].

В порівнянні з 2013 роком, курс гривні до долара зріс більше ніж в 3 рази, в той момент, коли багато років був незмінним.

Другим етапом було дослідження основних проблем валютної політики України. Основні з них, це: рівень тінізації економіки, що знижує ефективність валютних регулятивних заходів; доларизація економіки, яка тісно пов'язана з процесами валютно-фінансової глобалізації та фінансовою безпекою країни. Доларизація негативно впливає не тільки на стан валютного ринку, але й на економіку України в цілому. Це неможливість повернення валютних кредитів фізичними та юридичними особами, загроза стабільності українських банків, збільшення державного боргу, вплив ліквідності з країни, неспроможність НБУ втримати курс гривні. Державні фінансові вливання призводять лише до зменшення валютних резервів. Високий рівень доларизації економіки України веде до виникнення валютних ризиків у разі різких коливань валютного курсу гривні, що ми спостерігаємо на сучасному етапі розвитку внутрішнього валютного ринку.

На третьому етапі розробили шляхи покращення тенденцій розвитку валютної політики. Виходячи з проведеного дослідження, можна стверджувати, що основні напрями стабілізації валютного ринку України такі: затвердження програми співробітництва з МВФ, що дасть змогу поповнити валютні резерви і підтримати гривню; підвищення прозорості і передбачуваності операцій НБУ на валютному ринку, що забезпечить усім банкам рівний доступ до валютних інтервенцій НБУ; зменшення рівня доларизації української економіки через підвищення привабливості гривневих активів; удосконалення структури внутрішнього валютного ринку з

урахуванням міжнародної практики; удосконалення нормативної бази НБУ; посилення роботи з моніторингу валютних ризиків; удосконалення механізмів контролю та протидії спекуляціям; стимулювання експорту і забезпечення рівноваги платіжного балансу; наближення ринкового курсу гривні до паритету купівельної спроможності, у тому числі за рахунок стимулювання попиту на гривню на світових валютних ринках; кредити повинні жорстко контролюватись і використовуватися для придбання новітніх технологій на світових ринках та у сусідів.

Отже, необхідно створювати належні умови функціонування даного сектору, і можливо в майбутньому отримаємо позитивний результат – держбюджет почне отримувати додаткові кошти, які в майбутньому можуть бути використані на задоволення соціальних потреб, що безумовно надасть, з одного боку, стабільності економіці, а з іншого – впевненість в майбутньому громадянам України.

#### Список використаних джерел

1. Серебрянський Д.М., Береславська О.І. Курсова політика та її вплив на конкурентоспроможність економіки України // Актуальні проблеми економіки. – 2009. – №8. – С. 209 – 214.
2. Вільна енциклопедія. [Електронний ресурс]. – Доступний з <http://www.uk.wikipedia.org>.
3. НБУ [Електронний ресурс]. – Доступний з <http://www.bank.gov.ua>.

### АНАЛІЗ ЕФЕКТИВОСТІ РОБОТИ БАНКУ З ПЛАТІЖНИМИ КАРТКАМИ НА ПРИКЛАДІ ПАТ КБ «ПРИВАТБАНК»

Галайчук М. А., Український гуманітарний інститут  
Науковий керівник – ст. викладач Патраш Л. А.

Актуальність теми полягає в впровадженні таких банківських технологій на макрорівні, що призведе до скорочення готівки в обороті, а також прискорить час проходження платежів, що важливо для всієї української фінансової системи.

Метою дослідження виступає функціонування платіжних карток як ефективного засобу банківського кредитування та банківського обслуговування, виявлення типових ризиків в цій сфері та методів їх усунення.

Завдання полягають у наступному:

- проаналізувати ефективність діяльності ПАТ КБ «Приватбанк» на ринку платіжних карток;
- визначити методи мінімізації ризиків роботи банків з платіжними картками;

Об'єктом роботи є вітчизняний та зарубіжний ринок банківських платіжних карток.

Предметом даного дослідження є процес банківського кредитування та банківського обслуговування за допомогою платіжних карток.

Інформаційною базою роботи є наукові праці вітчизняних та зарубіжних науковців; статистичні дані Національного банку України, ПАТ КБ «Приватбанк»; підручники та навчальні посібники; Інтернет-джерела, тощо.

Аналізуючи ефективність діяльності ПАТ КБ «ПриватБанку» на ринку платіжних карток показав, що протягом 2014 року існуючий обсяг капіталу дозволяв банку виконувати всі нормативні вимоги НБУ щодо ризиків і достатності капіталу, а також ліквідності. Коефіцієнт достатності капіталу у 2014 році складає 13,57%; у 2013 році – 15,63% (при нормативі НБУ 10%). ПАТ КБ «Приватбанк» щоденно розраховує нормативи ліквідності відповідно до вимог Національного банку України. Ці нормативи включають:

- норматив миттєвої ліквідності (Н4), станом на 31 грудня 2014 року цей норматив складав 70% (на 31 грудня 2013 року – 85%) при встановленому НБУ значенні нормативу не менше 30% (на 31 грудня 2013 року – 20%);

- норматив поточної ліквідності (Н5), станом на 31 грудня 2014 року цей норматив складав 84% (на 31 грудня 2013 року – 90%) при встановленому НБУ значенні нормативу не менше 40% (на 31 грудня 2013 року – 40%);

- норматив короткострокової ліквідності (Н6), станом на 31 грудня 2014 року цей норматив складав 99% (на 31 грудня 2013 року – 114%) при встановленому НБУ значенні нормативу не менше 60% (на 31 грудня 2013 року – 60%). [1]

Норматив платоспроможності станом за 2014 рік був на рівні 12,16% (при нормі не нижче 10%), у порівнянні з 2013 роком його рівень збільшився на 1,25%. Середньозважений показник співвідношення регулятивного капіталу до сукупних активів (Н3) банку протягом 2013 року коливався в межах 9,01-9,40%, що задовольняє нормативним вимогам НБУ (не менше ніж 9%). Середньозважений показник співвідношення регулятивного капіталу до зобов'язань (Н3-1) банку протягом 2013 року коливався в межах 11,21-11,62%, що задовольняє нормативним вимогам НБУ (не менше ніж 10%). [2,3]

Відносні показники ефективності діяльності найбільших банків України станом на 01.07.2015 року подано в табл. 1

Таблиця 1

Відносні показники ефективності діяльності найбільших банків України, і місце ПАТ КБ «Приватбанк» серед них, станом на 01.07.2015 року [4]

№	Назва	Розмір активів (млрд. грн)	Рентабельність активів (ROA), %	Рентабельність капіталу (ROE,) %	Загальна ліквідність, %	Адекватність капіталу	Співвідношення кредитів до депозитів, %	Чиста процентна маржа, %
1	ПАТ КБ «Приватбанк»	241,8	0,6	5,8	16,5	11,1	114,2	9,6
2	АТ «Ощадбанк»	156,5	-7,3	-40,1	16,8	17,8	125,1	9,0
3	АТ «Укресімбанк»	140,1	-8,9	-61,5	21,4	10,7	86,6	6,9
4	АТ «Райффайзен банк Аваль»	52,6	-2,5	-17,6	20,0	13,1	103,1	20,3
5	UniCredit (ПАТ «Укрсоцбанк»)	43,0	-6,1	-38,1	4,1	12,9	144,4	8,6

Також, варто відзначити, те, що розглядаючи рейтинги українських банків, потрібно звернути увагу, на те, що ПАТ КБ «ПриватБанк», відсутній в рейтингу надійних банків. І це при тому, що його позиція у всіх інших рейтингах не виходить за межі перших місць.

У вересні 2015 року веб-сайт ПАТ КБ «Приватбанк» увійшов до числа найбільш відвідуваних банківських ресурсів світу. Зокрема у рейтингу SimilarWeb сайт банку посів 11-е місце, а сервіс Приват24 – 41-е. Якщо об'єднати ці два ресурси, то ПАТ КБ «Приватбанк» потрапляє в топ-10 банківських сайтів світу. В Україні сайт ПАТ КБ «Приватбанк» посідає 16-е місце в загальному рейтингу відвідуваності веб-сайтів, а Приват24 – на 31-й позиції найпопулярніших ресурсів.

Таким чином, ПАТ КБ «ПриватБанк» і надалі продовжить лідирувати на українському ринку банківських послуг. На ринку платіжних карток ПАТ КБ «ПриватБанк» має намір нарощувати портфель платіжних карт «Універсальна» та доведення до більшого охоплення населення, а також збільшувати кількість карт за зарплатним проектом для бюджетних і комерційних підприємств.

На сьогоднішній день банківська система України досить швидко впроваджує картки міжнародних платіжних систем. Українські банки зацікавлені в розвитку міжнародних платіжних систем, адже, випуск міжнародних банківських карток дозволяє здійснити інтеграцію у світову систему банківських послуг, підняти імідж банку, завоювати ринок та залучити додаткових клієнтів. Банк, взявши участь у міжнародній картковій системі дає

можливість опанувати новітні банківські технології, використовуючи могутню інфраструктуру для здійснення розрахунків у глобальних масштабах. Але реалізація цих напрямів вимагає значних капіталовкладень у програмне забезпечення банків, банкоматів, платіжні термінали, телекомунікаційні мережі та ін., а також реконструкцію суміжних сфер торгівлі та послуг.

На сьогоднішній день банківські картки виступають ключовим елементом електронних банківських систем, та все більш активно витісняють звичні чекові книжки та готівку. Також операції з банківськими платіжними картками, з одного боку, розширюють спектр послуг банку, а з іншого - є потужним джерелом ресурсів як в іноземній, так і в національній валютах.

Визначаючи методи для мінімізації ризиків, що виникають при обслуговуванні карт, в першу чергу слід звернути увагу на своєчасне інформування клієнтів про зміну заборгованість по кредитній карті або появі проблемної заборгованості. У документах слід передбачити графи для підпису клієнта про ознайомлення з правилами користування картою. З метою мінімізації ризиків шахрайства при роботі з банкоматами в число підозрілих повинні потрапляти операції, за якими пін-код вводиться більш ніж два рази [5]. Також банку слід постійно покращувати і вдосконалювати систему управління ризиками.

Основними заходами з боку банку щодо зниження ймовірності виникнення ризику шахрайства за операціями з використанням банківських платіжних карток виступають:

- розробка і чітке дотримання інформаційної безпеки, а також ефективної стратегії в області управління ризиками;
- запровадження надійної системи управління лімітами авторизації;
- дотримання обов'язкових та рекомендаційних регламентів, які визначаються міжнародними платіжними системами в області ризик-менеджменту;
- проведення активної інформаційної роботи з клієнтами, підвищення рівня їх фінансової грамотності;
- реалізація сучасних механізмів оперативного реагування на несанкціоновані операції по банківських картках. [6]

Розвиток системи безготівкових розрахунків є актуальним завданням для більшості економічно розвинених країн світу. Міжнародний досвід свідчить про те, що держава може сприяти зростанню безготівкових платежів за допомогою використання заходів стимулюючого характеру і проведення заходів, спрямованих на підвищення фінансової грамотності населення. Ефективність безготівкових розрахунків полягає в тому, що вони дозволяють прискорити оборотність коштів. Також знижуються витрати обігу. Поліпшується якість обслуговування клієнтів банками.

### Список використаних джерел

1. Офіційний сайт ПАТ КБ «Приватбанк». [Електронний ресурс]. – Режим доступу: <https://privatbank.ua>.
2. Звіт ПАТ КБ «Приватбанк» за 2013 рік. [Електронний ресурс]. – Режим доступу: <https://privatbank.ua>.
3. Звіт ПАТ КБ «Приватбанк» за 2014 рік [Електронний ресурс]. – Режим доступу: <https://privatbank.ua>.
4. Показники діяльності банків (відносні). [Електронний ресурс] – Режим доступу: <http://bankografo.com/analiz-bankiv/bankivska-statystyka/pokazniki-diyalnosti-bankiv-vidnosni>.
5. Страхарчук А.Я. Інформаційні системи і технології в банках: Навч. посіб. Рекомендовано МОН / Страхарчук А.Я., Страхарчук В.П. — К., 2010. — 515 с.
6. Бороніхіна О.В. Мінімізація ризиків в роботі операційних підрозділів з пластиковими картами // Методичний журнал «Розрахунки і операційна робота в комерційному банку» - № 1/2010 / Електронний ресурс. Режим доступу - [http://www.reglament.net/bank/raschet/2010\\_1\\_article.htm](http://www.reglament.net/bank/raschet/2010_1_article.htm).
7. Захаров А. Шахрайства з пластиковими картами і їх підробка // Електронний ресурс. Режим доступу - [http://www.aferizm.ru/poddelka/valuta/pp\\_plast\\_kart.htm](http://www.aferizm.ru/poddelka/valuta/pp_plast_kart.htm).

## ЗАХОДИ ЩОДО ОПТИМІЗАЦІЇ КРЕДИТНОЇ ДІЯЛЬНОСТІ БАНКІВСЬКОЇ СИСТЕМИ

Галайчук М. А., Український гуманітарний інститут  
Науковий керівник – ст. викладач Патраш Л. А.

Актуальність теми обумовлена тим, що кредитування в комерційних банках на території України на даний момент є досить важливою темою в період складних ринкових відносин та економічної кризи.

Об'єктом дослідження даної роботи є дослідження кредитної діяльності комерційних банків.

Предметом є визначення понять кредит, кредитування.

Мета даної роботи полягає в проведенні аналізу кредитної діяльності.

Основними завдання при написанні статті є:

- розкрити теоретичні засади кредитування;
- визначити шляхи вдосконалення та оптимізації кредитної діяльності банківської системи України.

На даний час тема розкрита в наукових статтях, монографіях та публікаціях вчених, що працюють в напрямку розкриття та аналізу тем діяльності банків, кредитування, аналізу сучасного стану кредитної системи. Процес кредитування в науковій літературі є досить розкритим, шляхи його проведення у своїх працях розглядали такі науковці, як О. Барановський, А. Мороз, М. Савлук, О. Лаврушин, І. Бланк, А. Ковальчук.

Кредит належить до найважливіших і є однією з найскладніших категорій економічної науки. Одного разу виникнувши він постійно розширював сферу функціонування; ставав об'єктивною необхідністю, що виражає постійні зв'язки між учасниками виробничого процесу; змінювався і пристосовувався до нових умов економічного життя.

Кредит – це не будь-які суспільні відносини, а лише ті, які відображають економічний зв'язок, рух вартості. Щоб краще зрозуміти сутність кредиту, на думку О. І. Лаврушкіна [1], потрібно в першу чергу розібратися з поняттям «сутність», оскільки її часто ототожнюють із змістом, природою та причиною виникнення, однак це не так. Зміст виражає як внутрішню змістовність кредиту, так і його зовнішні зв'язки з іншими економічними категоріями. Природа трактується як уроджені властивості, природний стан, приналежність кредиту до певного роду, в цьому випадку – до вартості, а причина виражає зв'язок кредиту з різноманітними економічними процесами. Суть кредиту звернена до його внутрішніх властивостей, виступає як головне у змісті цієї економічної категорії.

Кредитні операції комерційних банків – це вид активних операцій, пов'язаних із наданням клієнтам позики. Банки виконують роль фінансових посередників, приймаючи грошові засоби у вкладників і надаючи їх позичальникам, і отримують за це прибуток, встановлюючи більш високу відсоткову ставку за позики, ніж ту яку вони виплачують за вкладами [1].

Сучасна система кредитування представляє собою модель, при якій функціонують нові методи та форми кредитування. Нині принципово змінився підхід банків до організації кредитних відносин; відбувся перехід від об'єктного кредитування до кредитування суб'єкта, тобто кредитування юридичної або фізичної особи; до уніфікації методів кредитування клієнтів незалежно від їхнього галузевого підпорядкування та форм власності. Зараз кредити приймають участь в процесі приватизації державних організацій та управлінні державним боргом. Склалась система багатоваріантного кредитування, коли позичальники і банки, користуючись своїм правом, приймають найбільш прийнятну для них форму: як кредити, що постійно знаходяться в обороті позичальника, так і разові, що покривають тимчасовий розрив в платіжному обороті.

На макроекономічному рівні заходи щодо оптимізації кредитної діяльності банківської системи країни мають бути спрямовані на забезпечення її стабільної роботи і недопущення підриву ліквідності, а також на стимулювання кредитних відносин із різними групами позичальників. До числа таких заходів необхідно, передусім, віднести наступні [2].

По-перше, потрібно пам'ятати, що все ще слабкими залишаються капітальні позиції комерційних банків, що обмежує можливості розширення їх присутності на кредитному ринку, а відтак потребує вжиття заходів із стимулювання з боку державних регулятивних органів щодо нарощування



капіталізації банківських установ. Йдеться, передусім, про заохочення процесів злиття банківських капіталів, встановлення спрощених порядків збільшення статутного капіталу за рахунок коштів акціонерів банку та інвесторів і реорганізації банків за рішенням власників, розширення можливостей капіталізації банків за участю держави [3].

По-друге, з метою підвищення доступності банківського кредитування для підприємств реального сектора, котрі потребують поповнення за рахунок кредиту оборотних коштів, урядом можуть бути вжиті заходи щодо спрощення процедури надання державних гарантій, а також субсидування процентних ставок для пріоритетних галузей економіки - сільського господарства, машинобудування, транспортної інфраструктури, малого бізнесу. Необхідно також забезпечити поступове зниження ставки рефінансування за кредитами Національного банку, що мало б підвищити доступність кредитів для реального сектора економіки і населення, стимулювати виробництво і внутрішній попит, а також сприяло б реструктуризації уже виданих позичок, перспективи погашення яких нині є сумнівними [2].

З метою забезпечення стійкості вітчизняного фінансового ринку потрібно розробити чіткі процедури санації комерційних банків, що відчувають труднощі, однак стійкість яких є важливою з огляду на забезпечення стабільності усієї банківської системи країни. При цьому потрібно розуміти, що коштами мають забезпечуватись життєздатні банки, проблеми в яких виникли не через надмірно ризиковані операції і усілякі невиробничі витрати, а внаслідок глобального погіршення ринкової кон'юнктури. Тому усіляко потрібно підтримувати саме ті банки, кредитна політика яких спрямована на фінансування виробництв і технологій, які забезпечують розвиток економіки на інноваційних засадах [3].

На мікроекономічному рівні, що визначає організацію кредитної діяльності комерційних банків, основними заходами щодо оптимізації кредитного процесу можуть стати, зокрема, такі: розширення об'єкту аналізу кредитоспроможності потенційних позичальників з урахуванням їх виробничого потенціалу на основі оцінки внутрішніх систем і структури підприємства, його персоналу, контролю за якістю продукції, системи менеджменту, в т.ч. ризик-менеджменту; забезпечення позитивної динаміки зростання обсягів депозитів (передусім у національній валюті України) з метою недопущення дострокового повернення коштів, розміщених вкладниками; скорочення адміністративних витрат та обмеження виплати бонусів, премій та інших додаткових матеріальних винагород керівникам банків [4].

#### Список використаних джерел

1. Лаврушин О. И. Банковское дело: Учебник / О. И. Лаврушин, И. Д. Мамонова, О.И. Валенцева / Под ред. О. И. Лаврушина. – М.: КНОРУС, 2008. – 768 с.

2. Землячов С.В. Сутність, джерела формування та значення ресурсної бази комерційних банків [Електронний ресурс]. – Режим доступу: [http://archive.nbu.gov.ua/portal/Soc\\_Gum%20/NvFbi/2009\\_3/Magazine\\_03\\_09\\_st12\\_pp68-74.pdf](http://archive.nbu.gov.ua/portal/Soc_Gum%20/NvFbi/2009_3/Magazine_03_09_st12_pp68-74.pdf).

3. Основні показники діяльності банків України Національний банк України [Електронний ресурс]. – Режим доступу: [http://www.bank.gov.ua/control/uk/publish/article?art\\_id=36807](http://www.bank.gov.ua/control/uk/publish/article?art_id=36807).

4. Основні показники, що характеризують стан грошово-кредитного ринку. НБУ [Електронний ресурс]. – Режим доступу: <http://www.bank.gov.ua/doccatalog/document?id=5525900>.

5. Присяжнюк О. П. Джерела формування та зміцнення ресурсної бази комерційних банків в Україні // Проблеми та перспективи розвитку банківської системи України збірник наукових праць Вип. 31 (2011) «Українська академія банківської справи Національного банку України».

## ЦІНОВА ПОЛІТИКА І КОНКУРЕНТОСПРОМОЖНІСТЬ ПІДПРИЄМСТВ НА МІЖНАРОДНИХ РИНКАХ

Гімаєва Н.С., Український гуманітарний інститут

Науковий керівник – кандидат економічних наук, професор Терещенко Л.О.

У сучасних умовах господарювання в Україні торговельні підприємства працюють у нестабільному ринковому середовищі в умовах загострення конкурентної боротьби. Головним чинником, що регулює активність споживчого попиту ринку - є ціна. Цінова політика суттєво впливає на конкурентоспроможність підприємства на ринку, обсяги його операційної діяльності, формування іміджу в споживачів і рівня фінансового стану в цілому. Рівень цін на товари, який установлюється на торговельному підприємстві в процесі формування цінової політики, прямо впливає як на рівень доходів, так і на рівень прибутку. Проблема вдосконалення цінової політики є особливо актуальною в умовах ринкової економіки, адже ринок диктує умови виживання вітчизняним торговельним підприємствам. Тому правильно обрана цінова політика, грамотна тактика формування цін, економічно вивірені методи ціноутворення становлять основу успішної діяльності та конкурентоспроможності підприємства на міжнародних ринках.

Питанням формування цінової політики і конкурентоспроможності підприємства присвячені праці О.Білоруса, В.Будкіна, І.Бураковського, Б.Губського, В.Новицького, Д.Лук'яненка, В.Оніщенка, Ю.Пахомова, О.Плотніков, А.Поручника, В.Сіденка, І.Соколенка. Тому дана тема є актуальною і потребує подальшого дослідження.

Для успішного виходу підприємства на зовнішні ринки необхідно, щоб виготовлена ним продукція мала відповідний рівень конкурентоспроможності по відношенню до продукції зарубіжних товаровиробників.

Кожне підприємство, яке виходить на ринок з власною продукцією, намагається досягти переваги над іншими підприємствами, тобто відбувається боротьба фірм на доступних сегментах ринку за обмежений об'єм платоспроможного попиту споживачів [1].

Одним з основних елементів, на якому ґрунтується конкурентна боротьба, є конкурентоспроможність. У сучасній економічній літературі наводиться досить великий перелік визначень конкурентоспроможності.

Конкурентоспроможність – це комплексна характеристика здатності суб'єкта господарювання ефективно конкурувати на ринку за умови зростання конкурентного потенціалу [2].

Конкурентоспроможність виступає економічною категорією, яка зумовлює спроможність суб'єкта господарської діяльності впливати на ринкову ситуацію у власних інтересах та здатність виробляти продукцію, яка б задовольнила потреби споживача за умови невеликого рівня витрат.

Ключовими особливостями конкурентоспроможності підприємства як економічної категорії є:

- порівняльний характер (відносна оцінка);
- короткострокові та довгострокові складові;
- залежність від конкурентоспроможності товару;
- залежність від ефективності функціонування підприємства [30].

На думку закордонних експертів, сутність конкурентоспроможності підприємства виражається через багаторівневу ієрархію факторів. Верхній рівень – це частка ринку, яка безумовно залежить від досягнутої конкурентоспроможності продукції. Другий рівень встановлює її потенційну конкурентоспроможність. Третій і четвертий – якість та ефективність управління, а п'ятий рівень характеризує економічні результати діяльності підприємства.

Конкурентоспроможність підприємства є одним із основних критеріїв оцінки ефективності його діяльності. Це його здатність забезпечувати вищу ефективність виробництва у порівнянні з конкурентами в довгостроковій перспективі. Очевидно, що конкурентоспроможність є результатом діяльності усіх підрозділів підприємства в усіх напрямках виробництва та його обслуговування.

Необхідно підкреслити, що для забезпечення стійких конкурентних позицій на світовому ринку, підприємству, перш за все, необхідно володіти конкурентним перевагами на національному ринку, вправно використовувати всі свої ресурси та можливості [30].

Конкурентоспроможність підприємства характеризується дією цілої системи факторів зовнішнього та внутрішнього середовища його функціонування (Рис. 1.).



Рис. 1. Система факторів конкурентоспроможності підприємства

Таким чином, до факторів зовнішнього середовища відносять:

- рівень державного регулювання та розвитку економіки країни (система оподаткування, кредитно-фінансова та банківська система, система зовнішньоекономічних зв'язків країни);
- система комунікацій;
- фактори, які визначають споживання продукції (ємність ринку, вимоги споживачів до якості продукції та ін.).

Фактори внутрішнього середовища підприємства характеризують наступні внутрішньовиробничі показники:

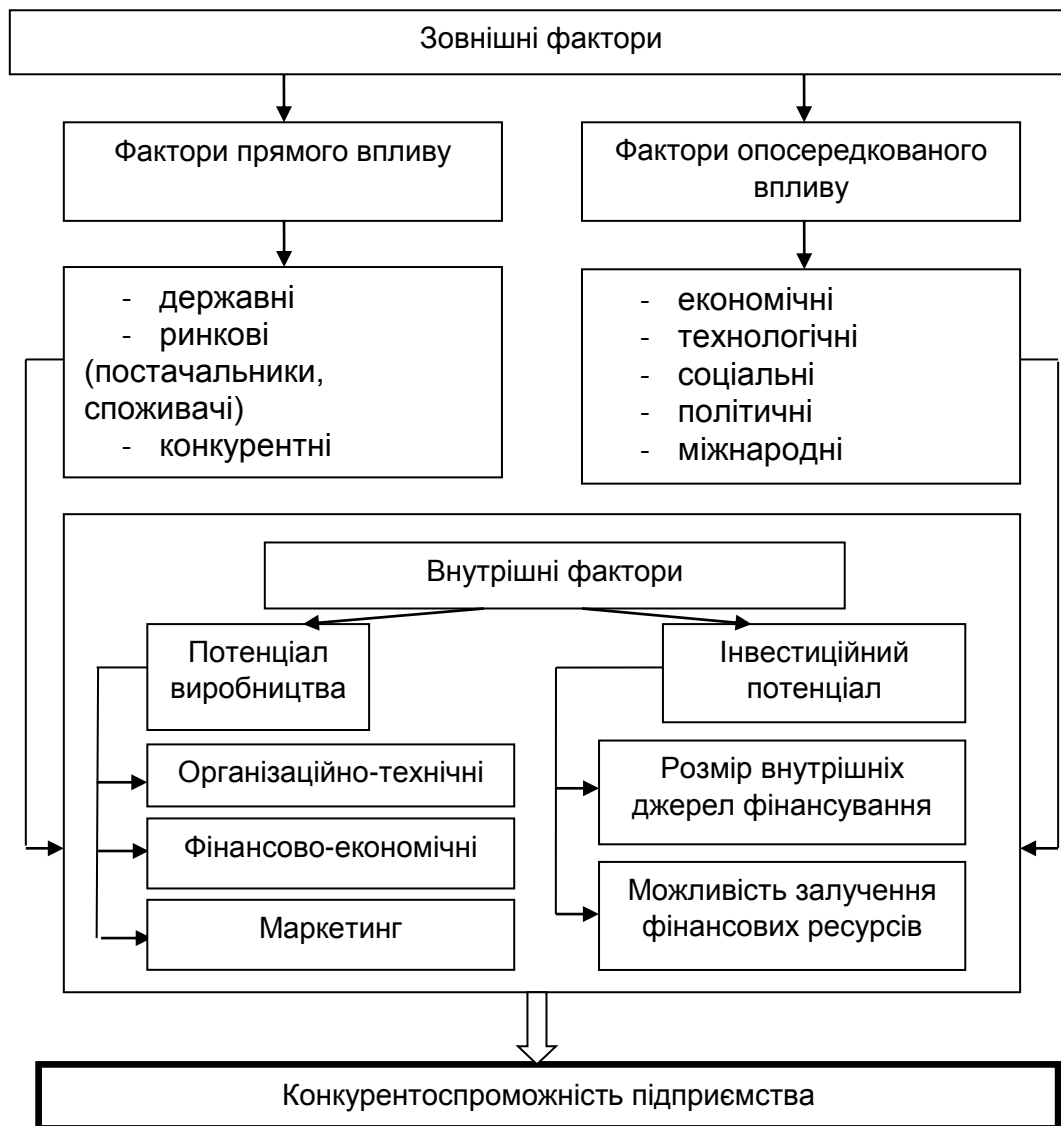
- технічний рівень виробництва;
- технологія;
- організація виробництва та управління;
- система формування та стимулювання попиту та ін..

Отже, конкурентоспроможність підприємства – це здатність використовувати свої сильні сторони та сконцентрувати свої зусилля в тій сфері виробництва товарів та послуг, де воно зможе зайняти лідируючі позиції на внутрішньому та зовнішньому ринках.

#### Список використаних джерел

1. Безтелесна Л. Механізм забезпечення сталої конкурентоспроможності великого промислового підприємства [Текст] / Л. Безтелесна, Н. Чигир // Економіст. – 2009. – N 12. – С. 40-44.

2. Мансуров Р.Е. Об экономической сущности понятий «конкурентоспособность предприятия» и «управление конкурентоспособностью предприятия» [Текст] / Р. Е. Мансуров // Маркетинг в России и за рубежом. – 2006. – 2. – С. 91-95.

### АСПЕКТИ РОЗВИТКУ ФІНАНСОВОЇ СИСТЕМИ УКРАЇНИ

Кабашна Н.В., Український гуманітарний інститут

Науковий керівник – доктор економічних наук, професор Алькема В. Г

Для нормального функціонування держави в умовах ринкової економіки необхідно налагодити ефективну та потужну фінансову систему та відповідне їй законодавство. Фінансова система України не спроможна обслуговувати реальний сектор економіки. Саме тому створення ефективної фінансової системи потребує нових наукових досліджень, аналізу причин і наслідків незадовільної економіки держави. Комплексність і складність процесів формування української фінансової системи вимагає розроблення спеціальних науково-методичних підходів та саме методичного забезпечення формування і управління розвитком фінансової системи України. Означена проблема потребує обов'язкового врахування глобальних процесів, притаманних світовій фінансовій системі. Очевидно також, що вимірювання і трансформація фінансової системи України повинні враховувати і прогресивні досягнення найбільш розвинутих країн світу. Наведені факти та обставини підтверджують актуальність, теоретичну і практичну значимість дослідження.

Об'єктом дослідження є фінансова система України.

Предметом дослідження є проблематика розвитку фінансової системи в Україні.

Мета дослідження полягає у висвітленні сучасних тенденцій та перспектив розвитку фінансової системи України, а також вирішенні проблем вітчизняної фінансової системи, що були виявлені на етапі дослідження.

Відповідно до мети дослідження було сформовано наступні завдання:

- розглянути сутність поняття фінансової системи;
- проаналізувати особливості фінансової системи України;

- визначити шляхи удосконалення фінансової системи України.

Під час проведення дослідження були використанні такі методи дослідження, як формально-логічні, загальнонаукові, специфічні.

Першим етапом дослідження був бібліотечний аналіз джерел щодо питання сутності фінансової системи. Встановлено, що розвиток фінансової системи України невід'ємно пов'язаний з реформуванням національної економіки, забезпеченням її конкурентоспроможності на світовому ринку, але в першу чергу необхідно удосконалити законодавчу базу України. Загальні теоретичні і методологічні та практичні положення стосовно фінансів, фінансової системи висвітлені в працях учених, таких як : В.Л. Андрущенко, І.В. Бураковський, З.С. Варналій, О.Д. Василик, А.І. Даниленко, О.П. Кириленко, В.М. Суторміна, В.М. Федосов, С.І. Юрій та багато інших, які наслідували давню традицію викладання фінансової думки, започатковану М.М. Алексеєнком, М.Х. Бунге, І.І. Янжулом та іншими. Значимість та багатогранність проблеми вимагає нових наукових досліджень[1].

В результаті синтезу системного підходу В. Канта з категоріальним понятійним апаратом А. В. Уємова та авторської концепції сутності фінансів сформульовано визначення, згідно з яким фінансовою системою може вважатися будь-який суб'єкт господарської діяльності, в якому мають місце фінансові відносини [1, с.15]. Мікрорівень фінансової системи являє собою сукупність фондів і фінансових відносин між ними, в ході яких мінова вартість рухається як гадана окремо річ. Макрорівень фінансової системи являє собою сукупність суб'єктів господарювання та централізованих фондів, між якими мінова вартість в процесі фінансових відносин рухається як фізично віддільна річ (у формі грошей і цінних паперів). Функції багатостороннього наддержавного регулювання засновані лише на добрій волі країн-членів. Це означає, що будь-які рекомендації міжнародної організації, якій були делеговані певні регулюючі функції стосовно економічної політики, можуть бути проігноровані національним суверенним урядом в питаннях фінансової системи держави [2, 49–50].

Встановлено, що однією з перших труднощів процесу формування української фінансової системи є невиправдано низька частка небанківського сегменту в структурі українського фінансового ринку. Складність перебороти перешкоду на сьогоднішній день полягає в пошуку шляхів забезпечення високого рівня капіталізації та фінансової стійкості небанківських фінансових інституцій, реформування системи нагляду за функціонуванням суб'єктів фінансового ринку. Ефективне використання всіх можливостей банківсько-страхової взаємодії буде сприяти забезпеченню стабільності економіки в цілому. Стійкість фінансової системи це, в першу чергу, стійкість її бюджету, оскільки бюджет - головна ланка фінансової системи, головний фінансовий план і джерело фінансових ресурсів держави на макрорівні. Проблема стійкості - складна і багатогранна. Ще більш складним є питання про стійкість

фінансової системи і, нарешті, стійкості бюджету. На нашу думку, поняття стійкості бюджету набагато ширше, ніж конкретизація відповіді на питання яким повинен бути бюджет: рівноважним, дефіцитним або профіцитним.

Зрозуміло, що вирішення проблеми «роздвоєння» бюджету передбачає і необхідність вирішення іншої, вкрай важливої проблеми: відділення влади від бізнесу. Тільки це дасть можливість врегулювати бюджетні відносини відповідно до нової моделі - від формування бюджетів усіх рівнів до утвердження звітів про їх виконання. Складовими частинами цієї моделі могли б стати: 1) новий підхід до розподілу міжбюджетних трансфертів, які слід розподіляти до рівня сіл; 2) розширити склад надходжень до бюджетів розвитку органів місцевого самоврядування (зокрема, залишити цим бюджетам 10% податку на прибуток суб'єктів господарювання та 15% від доходів фізичних осіб); 3) до витрат бюджетів міст обласного значення віднести видатки на позашкільну освіту, утримання зоопарків та центрів соціальної реабілітації дітей-інвалідів, центрів соціальних установ для молоді, виплату грошової компенсації фізичним особам, які надають соціальні послуги; 4) розширити право розміщувати тимчасово вільні фінансові ресурси місцевих бюджетів на депозитах, а в доходи цих бюджетів враховувати плату за таке розміщення.

Однією з головних проблем становлення та розвитку вітчизняного фінансового сектора є відсутність міцних ринкових цінностей. Цим фактом можна пояснити те, що досі не з'явилися в Україні повноцінні фінансові інститути західного типу. Це стало можливим, перш все тому, що замість «правильних» учасників в Україні діють фінансові установи, які постійно змінюють правила гри. Доповнюють і взаємно підсилюють цей негативний тренд світові кризи, слабкий банківський сектор, низький сукупний попит, а також неефективна інституціональна політика. Узагальнюючи труднощі розвитку і формування української фінансової системи можна позначити наступні проблемні моменти: недосконале, фрагментарне і непослідовне правове поле функціонування учасників фінансової системи; відсутність власного досвіду організації тих чи інших фінансових інститутів; обмежений вибір фінансових інструментів; значне відставання в розвитку певних сегментів і сфер фінансової системи.

Отже, на сьогодні фінансова система України перебуває в незадовільному стані. Така ситуація склалася внаслідок світової економічної кризи, неплатоспроможності населення, тіньової економіки, безробіття, прогалин законодавства. Всі ці чинники та багато інших сприяли погіршенню економічного становища країни.

Практичне значення дослідження полягає у тому, що було узагальнено поняття фінансової системи, її основних особливостей. Також нами були запропоновано заходи щодо покращення фінансової системи.

## Список використаних джерел

1. Ігоніна Л. Л. Фінансова система: аналіз структурно-функціональних характеристик // Економічний аналіз: теорія і практика. – 2013. – № 33. – С. 14-21.
2. Расшивалов Д. П. Регулювання та моніторинг міжнародної фінансової системи // Вісник КНУ ім. Т. Шевченко. Серія «Міжнародні відносини». – 2002. – Вип. 21. – С. 49-53.

## УПРАВЛІННЯ ВИТРАТАМИ ЯК ФАКТОР ПІДВИЩЕННЯ ЕФЕКТИВНОСТІ ДІЯЛЬНОСТІ ПІДПРИЄМСТВА

Кабашна Н.В., Український гуманітарний інститут  
Науковий керівник – кандидат економічних наук, професор Кігель В.Р

Управління витратами слід віднести до однієї з найважливіших проблем економіки. Через надвисоку собівартість різко знижується конкурентоспроможність, що спонукає до пошуку причин та резервів зниження витрат [1, с. 174-176]. Таким чином, дослідженні мною факти та обставини підтверджують актуальність, теоретичну і практичну значимість дослідження. Обрана тематика дослідження представляє підвищення ефективності діяльності підприємства за допомогою зниження витрат.

Об'єктом дослідження є підвищення ефективності діяльності підприємства.

Предметом дослідження є управління витратами на прикладі сільськогосподарського торгового підприємства ТОВ «РАПСОІЛ».

Мета дослідження полягає у висвітленні підходів управління витратами, а також вирішенні проблем зменшення витрат на прикладі ТОВ «РАПСОІЛ», що були виявленні на етапі дослідження.

Відповідно до мети дослідження було сформовано наступні завдання:

- виявлення основних проблем управління витратами;
- проблеми управління витратами на ТОВ «РАПСОІЛ»;
- шляхи вирішення проблем управління витратами на ТОВ «РАПСОІЛ».

Управління витратами – це складний, багатоаспектний та динамічний процес, що включає управлінські дії, ціллю яких є досягнення високого економічного результату діяльності підприємства. Головним в управлінні витратами є запобігання потенційно неефективним витратам [2, с.341].

Однією із важливих проблем ефективного функціонування підприємства в ринкових умовах є систематичний контроль за витратами як домінуючого засобу здійснення економічно ефективною діяльності. Стабільність і розвиток будь-якого суб'єкта підприємництва на конкурентному ринку залежатиме насамперед від створення ефективною системи управління витратами [3].



Вміння планомірно та раціонально керувати витратами в періоди погіршення кон'юнктури ринку підвищує шанси на виживання.

Найбільш розповсюдженою стратегією виживання є спрямованість на мінімізацію витрат підприємства. Основними напрямками зменшення витрат є: а) закупівля більш дешевих матеріалів; б) скорочення штату підприємства; в) зміна соціальної політики підприємства; г) реалізація майна підприємства.

Існує декілька підходів щодо управління витратами підприємства. До першої групи, відносяться науковці, які реалізують функції управління витратами через елементи управлінських дій. Друга група – ототожнює функції управління витратами із класичними функціями управління. Жоден з підходів не відображає цілісності системи управління підприємством. Система управління витратами (СУВ) є однією з підсистем системи управління підприємством. Реалізація кожної функції управління передбачає процеси прийняття управлінських рішень на всіх стадіях управління [3].

Система управління витратами підприємства – це комплекс пов'язаних елементів та відносин в системі управління підприємством, які за рахунок раціонального використання його ресурсів забезпечують його стабільне функціонування. Контроль діяльності з управління витратами підприємства передбачає вирішення таких завдань: а) планування: моніторингу і аналізу витрат підприємства; перевірок обґрунтованості витрат підприємства; б) реалізації завдань контролю діяльності з управління витратами підприємства; в) звітування про результати моніторингу і аналізу витрат підприємства; розробки та впровадження коригуючих та попереджуючих заходів в процеси контролю діяльності з управління витратами підприємства [4].

Розглянемо управління витратами на прикладі сільськогосподарського торгового підприємства ТОВ «РАПСОІЛ», що створено 2004р. Найбільш розвиненою галузю на підприємстві є рослинництво, що реалізує таку товарну продукцію як: зерно, ріпак, соняшник, кукурудза тощо.

Розглянемо склад та структуру витрат, понесених на виробництво зернових культур в ТОВ «РАПСОІЛ» за таблицею 1.

За даними таблиці можна сказати, що витрати понесені на виробництво зернових культур в 2015 році значно перевищують витрати попередніх років. Об'єктивними факторами такого зростання можна вважати підвищення відпускних цін на куплені виробничі запаси. Але із зростанням витрат, не відбулося росту урожайності зернових культур в 2015 році.

Проблема полягає в дуже високій собівартості. Це пов'язано з великим рівнем фондомісткості продукції та високими цінами на ресурси, що закуповуються для виробництва. Тому найголовніша задача для даного підприємства – зниження собівартості.

Таблиця 1.

Склад та структура витрат виробництва 1 ц зерна та на 1 га посівної площі в  
ТОВ «РАПСІОЛ»

Статті витрат	2013 р.		2014 р.		2015 р.	
	на 1 ц, грн.	на 1 га, грн.	на 1 ц, грн.	на 1 га, грн.	на 1 ц, грн.	на 1 га, грн.
Оплата праці	1,70	36,94	2,44	94,90	2,92	136,53
Насіння і посадковий матеріал	7,40	160,90	10,63	413,24	12,73	594,52
Добрива	2,20	47,70	3,15	122,53	3,77	176,28
Засоби захисту рослин	1,20	26,18	1,73	67,27	2,07	96,80
Паливо і мастильні матеріали	4,60	100,10	6,60	257,08	7,92	369,85
Запасні частини	2,40	52,32	3,46	134,55	4,15	193,56
Амортизація	1,60	35,61	2,29	88,90	2,74	127,90
Інші витрати	0,40	8,89	0,60	22,82	0,70	32,81
Всього	21,50	467,64	30,90	1201,29	37,00	1728,25

Основними шляхами зниження витрат є економія усіх видів ресурсів, що споживаються у виробництві. Так, значну долю в структурі витрат виробництва займає оплата праці. Тому актуальною є задача зниження трудомісткості продукції, зростання продуктивності праці, скорочення чисельності персоналу.

Можна порекомендувати виробництво продукції значною кількістю маленьких серій, тоді витрати по складуванню готової продукції будуть мінімальними. Але, з іншого боку, збільшаться витрати на підготовку виробництва. Доцільно продати деяку кількість виробничих запасів та незавершеного виробництва.

Метою політики управління активами ТОВ «РАПСІОЛ» в 2013-2015 рр. є оптимізація структури складових активну частину балансу з метою досягнення як мінімум нульової прибутковості.

На стадії створення виробничих запасів – це раціональне їх використання; ліквідація наднормативних запасів матеріалів; удосконалення нормування; поліпшення організації постачання, організації складського господарства.

На стадії незавершеного виробництва – упровадження прогресивної техніки та технології; удосконалення системи економічного стимулювання; удосконалення використання основних фондів.

На стадії обігу – це раціональна організація збуту готової продукції; своєчасне оформлення документації та прискорення її руху; дотримання договірної та платіжної дисципліни. Практичне значення дослідження полягає у тому, що за допомогою використання різних методів зниження витрат можна підвищити ефективність діяльності підприємства.

Отже, прискорення оборотності оборотних коштів дає змогу зекономити значні суми і збільшити обсяги виробництва та реалізації продукції без додаткових фінансових ресурсів. Також важливим є зниження рівня

дебіторської заборгованості. Для цього необхідно проводити роботу з дебіторами щодо погашення заборгованості, а у випадку неможливості погашення проводити претензійно-позовну роботу.

#### Список використаних джерел

1. Адирова Т. І. Удосконалення системи управління витратами на підприємствах виноробної промисловості [Електронний ресурс] / Т. І. Адирова // Ефективна економіка: електронне наукове фахове видання. – 2011. – Режим доступу до ресурсу: <http://www.economy.nauka.com.ua/?op=1&z=846>.
2. Балан О. С. Класифікація управлінських рішень при розробці та супроводі інвестиційного проекту промислового підприємства / О.С. Балан, О.А. Котляр // Економічний форум. Науковий журнал ЛНТУ. – 2013. – №3. – С. 111–119.
3. Балан А. А. Економічний інструментарій узгодженого контролювання діяльності та розвитку енергопостачального підприємства / А. А. Балан, С.В. Філіппова. – Донецьк: Ноу-лідж, 2013. – 181 с.
4. Ільків Л. А. Класифікація витрат виробництва як необхідна передумова об'єктивного обліку і дійового контролю [Електронний ресурс] / Л. А. Ільків // Облік і фінанси АПК: бухгалтерський портал. – 2016. – Режим доступу до ресурсу: <http://magazine.faaf.org.ua/content/view/429/35/>.

## ДЕРЖАВНА ФІНАНСОВА ПОЛІТИКА У СИСТЕМІ ЕКОНОМІЧНОГО РОЗВИТКУ

Коваленко Ю.Ю., Український гуманітарний інститут  
Науковий керівник – доктор економічних наук, професор Алькема В.Г.

Державна фінансова політика як вагомий економічний інститут має відігравати провідну роль в визначенні цілей, завдань структурних перетворень бюджетно-податкової, грошово-кредитної системи з урахуванням циклічної динаміки економічного розвитку. З огляду на зазначене, інституційні фінансові механізми повинні посилювати рівень адаптивності до змін екзогенних чинників впливу на економічні процеси, підвищувати роль ендогенної складової у забезпеченні економічного зростання. Фінансова політика має здійснюватися з урахуванням тенденцій соціально-економічного розвитку держави та відповідного досвіду країн з розвинутою та трансформаційною економікою [1].

На першому етапі досліджували особливості розвитку фінансових відносин доцільним є визначення напрямів економічного регулювання, пріоритетів фінансової політики виходячи з основоположних засад соціально-економічного розвитку країни на середньо- та довгострокову перспективу. Перерозподіл валового внутрішнього продукту через дохідну частину бюджетної системи відіграє вагомий роль у суспільному розвитку. На ефективність державного фінансового регулювання певним чином впливає

рівень показника частки бюджетних доходів у валовому внутрішньому продукті.

Встановлено, що серед пріоритетних заходів вдосконалення фінансової політики слід виділити подальше реформування системи державних фінансів, спрямоване на досягнення довгострокової макроекономічної стабільності. Доцільним є удосконалення пенсійного забезпечення з метою підвищення стимулів для продовження роботи пенсіонерами, забезпечення щорічного зростання пенсій в залежності від розміру середньої заробітної плати, посилення контролю за наданням соціальної допомоги. Вагомим завданням державних фінансових інституцій є розробка та реалізація виваженої бюджетно-податкової політики, яка б забезпечувала достатній обсяг фінансових ресурсів та сприяла економічному зростанню. В умовах трансформаційних перетворень постає необхідність посилення впливу інструментів державної фінансової політики на економіку, вдосконалення механізму економічного зростання.

Дослідженням доведено, що важливим є встановлення оптимальної структури фінансової системи, яка б враховувала взаємодію державного регулювання економічних процесів і відповідних механізмів саморегулювання, що потребує наявності належної інституційної системи, достатнього рівня розвитку фінансових інститутів. Вагомим завданням фінансово- економічної політики є її адаптація до змін структури фінансових відносин, впливу зовнішніх економічних факторів, якісних перетворень фінансової системи. Сучасний стан економічних перетворень зумовлює необхідність посилення впливу державного фінансового регулювання на економічні процеси, вдосконалення фінансового механізму економічного зростання. Доцільним є врахування відповідного зарубіжного досвіду в частині посилення ефективності бюджетного впливу на соціально-економічний розвиток країни, якісного рівня фінансово-бюджетного прогнозування, державного фінансового контролю, проведення дієвої грошово-кредитної політики. Важливим є поєднання бюджетно-податкових та монетарних інструментів, що підвищить рівень результативності фінансової політики та макроекономічну збалансованість [3].

З метою покращання рівня результативності розробки та реалізації грошово-кредитної політики, на етапі трансформації економіки доцільним є аналіз збалансованості показників грошової маси із заходами щодо фінансової стабілізації та стимулювання економічного зростання країни. Рівень та структура грошової маси значним чином впливають на відтворювальні процеси в економіці, показник економічної кон'юнктури та обсяг внутрішнього сукупного попиту. Важливим є забезпечення фінансовим регулятором належних умов для залучення строкових депозитів у національній валюті, розвитку інститутів фінансового посередництва, посилення дієвості інструментів довгострокових заощаджень. Доцільним є проведення

виваженого валютного регулювання, спрямованого на підтримку стабільності валютного курсу національної грошової одиниці.

Таким чином, основними напрямками фінансової політики на середньострокову перспективу є оптимізація розміру бюджетного дефіциту, підвищення ефективності формування видатків бюджету, використання бюджетних коштів, посилення регулюючої функції податкової системи, проведення ліберальної монетарної політики, удосконалення системи управління державними фінансами з одночасним стимулюванням економічного зростання шляхом використання відповідних фінансових механізмів.

#### Список використаних джерел

1. Лисяк Л.В. Бюджетна політика у системі державного регулювання соціально-економічного розвитку України / Л. В. Лисяк. – К.: ДНУ АФУ, 2009. – 600 с.
2. Луніна І.О. Проблеми й перспективи розвитку системи державних фінансів в Україні / І. О. Луніна // Фінанси України. – 2010. – № 2. – С. 3–12.
3. Чугунов І.Я. Бюджетно-податкова політика в умовах інституційних перетворень / І.Я. Чугунов, В.Д. Макогон // Вісник КНТЕУ. – 2014. – №4. – С.79-91.

### ФІНАНСОВЕ ЗАБЕЗПЕЧЕННЯ БЮДЖЕТНИХ УСТАНОВ

Марченко О., Український гуманітарний інститут

Науковий керівник – доктор економічних наук, професор Алькема В.Г.

Перетворення українського суспільства і здійснювані в країні економічні реформи не могли не торкнутися культурне життя, яка в останнє десятиліття відчувала вплив двох протилежних тенденцій. Формування демократичних основ держави зумовило зростання творчої ініціативи громадян, виникнення театрів, музеїв, творчих колективів і об'єднань. Разом з тим в умовах становлення ринкових відносин і демократизації суспільства накопичений потенціал культури вимагає перетворень.

Для задоволення потреб соціально-культурної сфери і наукового прогресу держава щорічно виділяє з бюджету значну кількість фінансових ресурсів. Причому важливо, щоб вони використовувались органами місцевого самоврядування з максимальним ефектом, повністю задовольнялися потреби українського народу в культурному розвитку, освіті, медичному обслуговуванні, забезпечувалися всі інші соціальні потреби суспільства та вміло використовувався науковий потенціал.

Під фінансовим забезпеченням необхідно розуміти формування цільових грошових фондів у достатньому розмірі та їх ефективне використання. З метою визначення оптимальних джерел фінансових ресурсів наведемо їх класифікацію:

самофінансування – власні кошти; кредитування – комерційні, банківські, державні, лізинг; безповоротне фінансування – бюджетне; інвестування – приватне, державне; бюджетне асигнування.

Таким чином, основними елементами фінансового забезпечення суб'єктів господарської діяльності є :

✓ Самофінансування – система господарювання, за якої всі витрати фінансуються із власних джерел, без залучення коштів державного бюджету.

✓ Кредитування – головне джерело формування коштів для зовнішньоекономічної діяльності і міжнародної торгівлі. Кредитування зовнішньої торгівлі є найважливішим актом довіри між контрагентами різних країн, що обмінюються двома платежами, віддаленими один від одного в часі. Кредитування міжнародної торгівлі базується на загальних нормах кредиту й означає можливість отримати товари й послуги та гроші з відстроченням платежу на конкретний термін, що відіграє суттєву роль у розвитку міжнародного товарообігу, сприяє зростанню попиту і збільшенню обсягів світової торгівлі, а умови кредитування стають важливим фактором конкурентної боротьби фірм і держав за ринки збуту. Поступово кредитування зовнішньої торгівлі під впливом інтернаціоналізації виробництва і вартості, розширення сфери дії міжнародних фінансово-кредитних організацій переросло у міжнародне кредитування. Під міжнародним кредитуванням розуміється надання кредиту (позики), державою, банком, другими юридичними або фізичними особами однієї країни іншій на певний термін на умовах повернення та сплати відсотків;

✓ Бюджетне фінансування – надання з бюджету у безповоротному порядку коштів на видатки, пов'язані зі здійсненням державних замовлень, виконанням державних програм, утриманням державних і комунальних установ та організацій.

✓ Оренда – це користування майном, що залучається для забезпечення підприємницької та іншої діяльності на визначені терміни та за умов виплати установленої плати.

✓ Інвестування – процес накопичення грошових коштів, або створення активів, які приносять прибуток. У будь-якому випадку, інвестування – це процес примноження вашого капіталу.

✓ Бюджетні асигнування – форма фінансового забезпечення за рахунок централізованого фонду грошових коштів держави. Адже бюджетні асигнування не потрібно заробляти, як власні джерела, їх не треба було повертати і платити за їх використання проценти, як за кредити.

Використовуючи досвід країн із розвинутою ринковою економікою, слід розглядати ще одне джерело фінансового забезпечення фінансової сфери – меценатство, спонсорство. Це досить нове явище в економічному житті України, як благодійність. Її можна трактувати як не комерційну (неприбуткову) діяльність організацій і окремих осіб), спрямовану на задоволення потреб

соціального розвитку. У більш широкому розумінні благодійність визначається як інвестування соціальної сфери. В умовах кризи основним її джерелом в Україні слугують кошти міжнародних благодійних організацій.

В процесі виконання бюджету важливо, щоб фінансові ресурси, надані головному розпоряднику бюджетних коштів, спрямовувалися і контролювалися з метою досягнення цілей та завдань затвердженого бюджету.

#### Список використаних джерел

1. Дубок І.П. Джерела фінансування сфери культури в Україні та напрями їх розширення [Електронний ресурс]. - Режим доступу: <http://visnyk.academy.gov.ua/wp-content/uploads/2015/06/10.pdf>.
2. Библиотека он-лайн [Електронний ресурс]. - Режим доступу: <http://readbookz.com/book/59/2339.html>.
3. Prostir. Museum. – [Електронний ресурс]. – Режим доступу: <http://prostir.museum/ua/post/31936>.
4. Бюджетна система: підруч. / за наук. ред. В. М. Федосова, С. І. Юрія. — К.: Центр учбов. літератури; Тернопіль : Екон. думка, 2012. – 871 с.
5. Асоціація міст України. - [Електронний ресурс]: Режим доступу: <http://www.auc.org.ua/faq/20012015-1013>

## ОСНОВНЫЕ АСПЕКТЫ ПОДДЕРЖКИ МАЛОГО БИЗНЕСА В УКРАИНЕ

Романюк Ю.И., Санкт-Петербургский государственный экономический университет

Научный руководитель – Пучкова М. В.

Исследование особенностей поддержки малого бизнеса в Украине на современном этапе является довольно актуальной темой, что определено рядом факторов. Во-первых, Украина сегодня проходит важный этап налогового реформирования, что находит свое отражение и в новациях налогообложения малого предпринимательства. Во-вторых, с 1 января 2016 года вступило в силу Соглашение о зоне свободной торговли между Украиной и Европейским союзом (ЕС), что расширяет возможности международного сотрудничества в сфере поддержки малого бизнеса. Исходя из этого, актуальным становится рассмотрение современных тенденций поддержки малого предпринимательства в Украине.

В первую очередь необходимо подчеркнуть, что понятие «малый бизнес» является преимущественно экономической категорией, которая в юридической сфере ассоциируется с термином «малое предпринимательство». В соответствии с ч. 3 ст. 55 Хозяйственного кодекса Украины (ХКУ) от 16.01.2003 № 436-IV выделено два характерных признака, которые определяют принадлежность предприятия к сфере малого предпринимательства: 1) среднее количество работников за календарный год

– не больше 50 человек; 2) объем доходов за год (от любой деятельности) – не превышает сумму, эквивалентную 10 млн. евро (по среднегодовому курсу Национального банка Украины). Следует отметить, что в 2015 году среднегодовой официальный курс гривны к евро составил 24,23 грн. Таким образом, на сегодня граничный доходный показатель отнесения субъекта хозяйствования к малому предпринимательству составляет 242,3 млн. грн..

В ч. 2 ст. 48 ХКУ одним из направлений государственной поддержки предпринимательства в Украине названо содействие развитию малого предпринимательства, создания необходимых условий для этого.

С учетом перечисленных в ч. 1 ст. 4 Закона Украины «О развитии и государственной поддержке малого и среднего предпринимательства в Украине» от 22.03.2012 № 4618-VI основных направлений государственной политики в сфере развития малого предпринимательства в Украине можно выделить ряд ключевых направлений поддержки малого бизнеса в Украине:

1) поддержка в сфере налогообложения (упрощенная система ведения учета, отчетности и налогообложения малого предпринимательства);

2) инфраструктурная поддержка (развитие инфраструктуры поддержки малого предпринимательства; организация подготовки, переподготовки и повышения квалификации кадров);

3) нормативно-правовая поддержка (гарантирование прав субъектов малого предпринимательства во время осуществления государственного контроля; содействие упрощению разрешительных процедур и т. п.);

4) финансово-кредитная поддержка (государственные программы кредитования, предоставления гарантий для получения кредитов, частичной компенсации процентных ставок по кредитам и т. п.).

Рассмотрим более детально налоговый аспект поддержки малого предпринимательства в Украине. Его суть – в предоставлении возможности ряду субъектов малого предпринимательства сделать выбор между двумя вариантами налогообложения – общей системой или же упрощенной. В основу упрощенной системы налогообложения положен единственный налог. Но его применение возможно только для представителей микропредпринимательства, которые имеют годовой доход до 5 млн. грн. (размер граничного дохода был сокращен Законом Украины № 909-VIII от 24.12.2015, ранее он составлял 20 млн. грн.). Кроме того, имеются ограничения к применению упрощенной системы налогообложения в зависимости от вида деятельности. Таким образом, сегодня значительно сократилось количество предприятий малого бизнеса, которые могут воспользоваться налоговой поддержкой государства.

Что касается организационно-инфраструктурного направления поддержки малого предпринимательства, то важным его аспектом является сотрудничество с международными фондами. В решении этого вопроса государство обнаружило свою несостоятельность. Практически вся



деятельность, сориентированная на помощь и содействие развитию малого бизнеса в Украине, была инициирована и поддерживается извне [3, с. 256].

Особенно актуальной становится организационно-консультативная поддержка международных организаций и фондов на современном этапе в связи с активной евроинтеграцией Украины. Например, Европейский банк реконструкции и развития (ЕБРР) в 2015 году реализовал 130 проектов на сумму сверх 1,5 млн. евро в рамках программы консультационной поддержки малого и среднего бизнеса в Украине [1]. Этой же цели способствуют такие международные программы: East Invest (проект «Восток Инвест» под руководством EUROCHAMBRES); Программа поддержки малого бизнеса в странах Восточного партнерства (ЕБРР) и т. п.

Следует отметить, что международные организации являются также и основными инициаторами финансово-кредитной поддержки малого бизнеса в Украине. Хотя в Украине были разработаны программы поддержки малого предпринимательства, но они чаще имели нечеткий механизм реализации, подтверждением чего может быть статистика использования выделенных средств на финансирование региональных программ развития малого бизнеса в Украине – в 2010 году выделенные средства использовались только на 18,5%, в 2011 году – на 26,3%, в 2012 году – на 48,25% [5, с. 168-169]. Кроме того, главной проблемой государственной поддержки малого бизнеса, как отмечают эксперты, остается коррупция [4, с. 8].

Гораздо более результативной является финансово-кредитная поддержка украинского малого бизнеса со стороны международных структур, таких как ЕБРР, ЕИБ (Европейский Инвестиционный Банк), KfW (Немецкий государственный банк «Кредиты для реконструкций») и др. [2]. Эта поддержка значительно активизируется на современном этапе. Так, в 2016 году ЕС и ЕБРР начали в Украине программу поддержки малых и средних сельскохозяйственных производителей, которая реализуется в странах, которые вступили в зону свободной торговли с ЕС.

Таким образом, на сегодня поддержка малого бизнеса в Украине осуществляется преимущественно международными организациями. На уровне государства обеспечивается преимущественно нормативно-правовая поддержка и налоговая поддержка, которая имеет значительные ограничения для ряда предприятий малого бизнеса. Организационно-инфраструктурная, консультативная поддержка, а также финансово-кредитная поддержка малого бизнеса в Украине осуществляется практически полностью за счет средств международных фондов и организаций, таких как ЕБРР, ЕИБ, KfW, EBRD, EFSE и др.

#### Список использованных источников

1. ЄБРР у 2015 р. виділив EUR1,5 млн на підтримку малого та середнього бізнесу, в 2016 р. планує подвоїти показник [Електронний ресурс]. – Режим доступу: <http://ua.interfax.com.ua/news/general/311873.html>.
2. Короткий огляд підтримки, що надається ЄС підприємницькій діяльності в Україні [Електронний ресурс]. – Режим доступу: [http://europa-torgivlia.org.ua/sme\\_help/](http://europa-torgivlia.org.ua/sme_help/).
3. Ольвінська Ю. О. Розвиток інфраструктури малого і середнього бізнесу в Україні / Ю. О. Ольвінська, О. В. Самоєнкова // Вісник соціально-економічних досліджень: зб. наук. пр. / ред. М. І. Зверяков; Одеський держ. екон. ун-т. – Одеса, 2009. – Вип. 37. – С. 254-258.
4. Розвиток малого і середнього підприємництва в Україні: проблеми, потреби, перспективи. – К.: Центр громадської експертизи, Центр міжнародного приватного підприємництва, 2015. – 44 с.
5. Філіппова С. В., Богаченко А. В. Проблеми визначення поняття малого промислового підприємництва та його нормативно-правове забезпечення / С.В. Філіппова, А.В. Богаченко // Бізнес Інформ. – 2015. – №7. – С. 166–171.

## **СЕКЦІЯ 6. АНТИКРИЗОВИЙ МЕНЕДЖМЕНТ НАЦІОНАЛЬНОГО, СВІТОВОГО ТА РЕГІОНАЛЬНОГО РІВНІВ**

### **МОТИВАЦІЯ ІННОВАЦІЙНОЇ ДІЯЛЬНОСТІ ПРОМИСЛОВИХ ПІДПРИЄМСТВ ВИРОБНИКІВ СКЛЯНОЇ ТАРИ (НА ПРИКЛАДІ ТАТ «ВЕТРОПАК»)**

Гелдієв Г. Б., Університет економіки та права «КРОК»

Науковий керівник – кандидат економічних наук, доцент Кириченко О.С.

Актуальність даної теми полягає в тому, що в сучасних умовах для забезпечення ефективного функціонування будь-якої організації необхідний мотиваційний механізм працівників. Управління людськими ресурсами, постійне підвищення продуктивності праці, зацікавленості працівника в кінцевих результатах, набуває особливої значимості і актуальності [5]. Поняття мотивації тісно зв'язано з проблемою керування персоналом. Нові економічні відношення, породжені перехідним періодом, висувають і нові вимоги до персоналу. Це не тільки добір, навчання і розсташування кадрів, але і формування нової свідомості, менталітету, а отже, і методів мотивації [1].

Насьогодні, при переході до ринкових відносин, основним мотивуючим чинником працівників є бажання мати гарантовану заробітну плату. При цьому ні інтенсивність, ні якість праці в розрахунок не беруться, переважає бажання мати спокійну роботу з невеликим, але гарантованим заробітком, ніж інтенсивну роботу з високою оплатою. Водночас, на ринку праці з'являються працівники, що володіють достатнім професіоналізмом і новою трудовою свідомістю, тобто люди з гарною моральною основою і розумінням праці. Однак шансів знайти гарну роботу в них мало через віковий бар'єр (до і більш 50 років) або відсутності рекомендацій (в основному в молодих фахівців) [7].

Об'єктом дослідження виступає управлінська система ЗЕД ПАТ Ветропак «Гостомельський Склозавод».

Предметом дослідження є функція мотивації як складова системи управління ЗЕД.

Мета даної роботи полягає у вивченні мотивації як функції в системі управління ЗЕД підприємства.

Необхідною умовою для досягнення поставленої цілі є рішення наступних завдань:

1. дослідити сутність мотивації, як функції в системі управління;
2. вивчення існуючих концепцій мотивації праці;

Мотивація – це діяльність, яка активізує колектив підприємства та кожного працюючого і спонукає їх ефективно трудитися для виконання цілей. Тільки той керівник домагається успіху, який визнає людей головним

джерелом розвитку організації. Мотиваційна поведінка означає вміння розуміти і сприймати внутрішні потреби працівника, системи і спонукати людей до свідомого самостійного вибору дій щодо задоволення потреб і досягненню особистих і колективних цілей. Мета мотивації – досягнення у процесі праці цілей організації та (чи) цілей працівника. У основі мотивації праці – мотиви і стимули як пов'язані, не пов'язані з процесом праці [3].

Сучасні теорії мотивації склалися виходячи з аналізу історичного досвіду поведінки людей і застосування простих стимулів примусу, матеріального і морального заохочення. Згідно теорії Портера Л. і Лоулера Е. [4, 6] мотивація є функцією потреб, очікування і справедливості винагороди. Результативність праці залежить від оцінки цінності винагороди, докладених зусиль, оцінки вірогідності зв'язку "зусилля – винагорода", від характерних особливостей і потенційних можливостей працівника і самооцінки останнього своєї ролі. Інші ж автори такі як Гріффін, Хакмен, Олдхем, В.Зігерт, приходять до висновку, що мотивуючі чинники, потреби і очікування існують паралельно і не суперечать один одному, та взаємно доповнюють один одного, причому для кожного індивідуума поєднання чинників мотивації і потреб унікальна [2].

Виходячи з того, що ПАТ «Гостомельський склозавод» є частиною компанії Ветропак, система мотивації праці на підприємстві досить розвинена. На заводі ведеться постійна робота по навчанню та вдосконаленню професійних якостей робітників. Упроваджена система планування кар'єри. Персонал організації характеризується кількістю, структурою, професійною придатністю та компетентністю. На трудову мотивацію впливають різні стимули: система економічних нормативів й відповідних пільг, рівень заробітної плати справедливості розподілу доходів, умови і змістовність праці, відносини у сім'ї, колективі, визнання з боку навколишніх і кар'єрні міркування, творчий порив і цікава робота, бажання самоствердитися та постійний ризик, жорсткі зовнішні команди, і внутрішня культура тощо.

Проаналізувавши мотиваційні цілі управлінської політики вітчизняних підприємств розроблено рекомендації щодо застосування закордонних мотиваційних систем в Україні, з метою покращення стану мотивації праці на підприємствах. Серед них виділяю : впровадження «центрів здоров'я та медичного страхування; поширення погодинної форми оплати праці; використання тарифної системи, як інструменту оплати праці, та багато інших.

Мотивація праці належить до числа тих питань, вирішенню яких у світовій практиці завжди приділялося багато уваги. Українська теорія і практика мотивації, як правило, завжди зводиться до оплати праці: підвищення рівня заробітної плати, премії, доплати, пільги тощо. У більшості випадків такі методи є малоефективними. Тому при формуванні систем мотивації праці на підприємствах, особливо великих, доцільно використовувати досвід зарубіжних компаній. Саме впровадження зарубіжних високоефективних моделей мотивації праці дозволить українським

підприємствам створити високопродуктивний кадровий потенціал, який буде працювати на благо організації.

Зараз навряд треба кого-небудь переконувати, що мотивація є основоположним чинником спонуки працівників до високопродуктивної праці. У свою чергу функціонування систем мотивації, їх розробка переважно залежать від працівників апарату управління, від їх кваліфікації, ділових якостей і інших якісних характеристик. Наявність різноманітних програм по мотивації персоналу дає нам можливість об'єднувати локальні проблеми по персоналу та вирішувати за допомогою їх зростання продуктивності оплати праці.

#### Список використаних джерел

- 1 Блінов О.А. Мотивація персоналу корпоративних структур // Маркетинг. – 2001. – № 1. – С. 88-101.
- 2 Байда О. Мотивація праці як складова успіху організації / О. Байда // Вісник національного Хмельницького університету. – 2010. – № 14. – С.55-57
- 3 Вовканич С. Структура та особливості мотивації зайнятості // Економіка України. – 2002. – № 3. – С.43-51.
- 4 Гольда А.В. Зарубіжний досвід мотивації праці трудового потенціалу в умовах ринкової економіки // Формування ринкових відносин в Україні: Збірник наук. праць. Вип. 2 (33). / Наук. ред. І. К. Бондар. – К., 2008. – С. 94-97.
- 5 Гривківська О. В. Мотивація персоналу в зарубіжних компаніях / Гривківська О.В. // Актуальні проблеми економіки. – 2010. – №9. – С.86-91.
- 6 Дмитрієнко Г.А., Шіріпітова А.Є., Максименко Т.М. Мотивація та оцінка персоналу. – К.: Видавництво Київ, 2002. – 248 с.
- 7 Іванов Ю.В. Соціоніка і мотивація праці // Управління персоналом. – №6, 2003. – С.56-57.

## ВОЗДЕЙСТВИЕ ЦИКЛОВ НА ПРОИЗВОДСТВО ТОВАРОВ И УСЛУГ

Гирич Р.А., Украинский гуманитарный институт

Научный руководитель – доктор экономических наук, профессор Алькема В.Г.

Актуальность темы обусловлена тем, что в настоящий момент рыночная экономика функционирует с определенными закономерностями, одной из которых является периодичность подъемов и спадов в производстве. Данное явление получило название цикличности экономического развития. Условием устойчивости и стабильного экономического развития является равновесие, сбалансированность между общественным производством и потреблением, совокупным спросом и совокупным предложением. Однако в рыночной экономике состояние равновесности периодически нарушается.

Объектом исследования являются экономические циклы промышленности.

Предметом выступает воздействие циклов на средства производства и потребление промышленного товара.

Цель исследования, найти отрасли промышленности, которые больше всего страдают от спада.

Для достижения цели в работе ставились следующие задачи:

- раскрытие понятия «цикличности»;
- раскрытие фаз и видов экономических циклов;
- определение воздействия экономических циклов на производство товаров длительного и кратковременного пользования.

Над вопросами исследования проблем циклического развития работали такие мировые ученые А. Шпитгоф, М. Туган-Барановского, К. Маркс, Т. Веблен, У.К. Митчелл, Дж. Хикс, Дж. Кейнс, Й. Шумпетер, Н. Кондратьев. Изучением длинноволнового цикла занимались такие российские ученые Ю. Яковца, Л. Клименко, С. Меньшикова, С. Глазьева. Исследованием структурно-циклического кризиса Украины занимается Институт эволюционной экономики и В. Кузьменко.

В работе использовались следующие методы исследования: метод сравнение – рассмотрения различных подходов, и точек зрения, объяснения цикличности экономического развития; метод анализа – в более детальном исследовании изучить воздействие циклов на производства; метод абстрагирования – в выделении наиболее существенных сторон влияние циклов на производства и замещения исследуемого объекта моделью с меньшим количеством свойств.

На первом этапе анализировали сущность понятия цикла, стало понятно, что в наше время преобладающее место заняла идея взгляда на цикл как на единый процесс, последовательно проходящий через фазы кризисов и подъёмов, а не просто как на случайную последовательность кризисов, прерывающих время от времени ход воспроизводства. Цикличность — это всеобщая форма движения национальных хозяйств и мирового хозяйства как единого целого. Наиболее характерная черта цикличности – движение – происходит не по кругу, а по спирали. Поэтому цикличность – форма прогрессивного развития.

Вторым этапом было исследование фаз и видов экономических циклов. Некоторые современные исследователи выделяют только две фазы: спад и подъем, но общепринятой считается классификация на четыре фазы, последовательно сменяющие друг друга: кризис, депрессия, оживление и подъем. Все циклы в реальной действительности не похожи друг на друга, каждый имеет свои специфические особенности, переплетения. При этом каждый кризис возникает как бы неожиданно и вызывается какими-либо совершенно исключительными обстоятельствами. Наиболее известны циклы Н.Д. Кондратьева (50-60 лет), получившие название “длинных волн”, циклы

С. Кузнецца (18-25 лет), то есть, “средние волны”, циклы К. Жуглара (7-12 лет) и короткие циклы Дж. Китчена (2-4 года).

На третьем этапе определили воздействия экономических циклов на производство товаров длительного и кратковременного пользования. Экономический цикл разными путями и в разной степени влияет на отдельных индивидов и на отдельные сектора экономики. Больше всего от спада страдают те отрасли промышленности, которые выпускают средства производства и потребительские товары длительного пользования. Особенно уязвима строительная промышленность. Производство и занятость в отраслях промышленности, выпускающих потребительские товары кратковременного пользования, обычно меньше реагируют на цикл. Отрасли промышленности и рабочие, связанные со строительством жилых домов и промышленных зданий, с тяжелым машиностроением, с производством сельскохозяйственных орудий, автомобилей, холодильников, газовой аппаратуры и тому подобных товаров, испытывают тяжелый удар. И напротив, отрасли промышленности, которые производят товары длительного пользования, в фазе подъема получают максимальные стимулы для развития.

В заключении мы пришли к выводу, что цикл имеет двоякую природу: с одной стороны, циклическое развитие экономики ведет сначала к росту производства, экономической активности, а затем спаду этого же производства и экономической активности ниже допустимого уровня, что приводит к массовой безработице, голоду, обнищанию, страданиям и даже самоубийствам людей, с другой же стороны цикл в фазе кризиса дает некий толчок в развитии экономики, выполняя стимулирующую функцию. Во время кризиса возникают мотивы, которые побуждают сократить производственные издержки, увеличить прибыль, обновить капитал на новой технической и технологической основе.

#### Список использованных источников

1. Энциклопедия экономиста! [Электронный ресурс] / Режим доступа: [//www.grandars.ru/](http://www.grandars.ru/)
2. Административно - управленческий портал [Электронный ресурс] / Режим доступа: <http://www.aup.ru/>
3. Универсальная научно - популярная онлайн-энциклопедия [Электронный ресурс] / Режим доступа: <http://www.krugosvet.ru/>

## МОРАЛЬНО ЭТИЧЕСКИЕ НОРМЫ В СОВРЕМЕННОМ МЕНЕДЖМЕНТЕ

Гирич Р. А., Украинский гуманитарный институт

Научный руководитель – кандидат экономических наук, доцент Булова О. Б.

Актуальность темы обусловлена тем, что экономика управляется не только экономическими законами, но и участвующими в ней людьми, а это значит, что невозможно исключить из экономических процессов свободу морального выбора. Моральные и этические принципы тоже составляют экономический фактор, ибо правила свободного рынка действуют только на основе того, что люди придерживаются общих моральных и этических ориентиров. Соблюдение этических норм поведения каждым человеком является важным еще и потому, что эмоциональные перенапряжения, обусловленные высокой динамикой жизни, ростом информационных потоков, конфликтными ситуациями, стали главной проблемой многих заболеваний у людей.

Создать моральные устои нравственного поведения – значит формировать высокие моральные ценности, механизм моральной саморегуляции и развития, защищенности и заинтересованности в жизни организации, а также взаимопомощи и взаимопонимания в коллективе.

Объектом исследования являются теоретические основы науки об управлении.

Предметом исследования являются морально этические нормы в современном менеджменте.

Целью исследования является изучить этические нормы в современном менеджменте.

Для достижения цели в работе ставились следующие задачи:

- рассмотреть этику как науку, ее функции, цели и задачи в современном мире;
- выяснить что такое менеджмент, каковы его функции и цели в современном обществе;
- проанализировать взаимосвязь между менеджментом и этикой внутри компании, а так же в целом;

Над вопросами исследования проблем циклического развития работали такие ученые: Голубева Г.А., Мур Дж., Шрейдер Ю.А., Абчук В.А., Бобрышев Д.Н и другие.

В работе использовались следующие методы исследования: метод сравнения – рассмотрения различных подходов, и точек зрения, о совместимости морали с управлением; метод анализа – в более детальном исследовании изучить воздействие морально этических норм на менеджмент; метод абстрагирования – в выделении наиболее существенных сторон



влияние морали на менеджмент и замещения исследуемого объекта моделью с меньшим количеством свойств.

На первом этапе рассмотрев понятие этики, можно сказать, что этика как наука зародилась не так давно, но сама уже существовала задолго до образования различных организаций и фирм. С древности люди взаимодействовали друг с другом, и их нравы и бытии складывались из поколения в поколение, тем самым приобретая новые и в какой-то степени усовершенствованные этические нормы.

На втором этапе, было выяснение и поиск что такое менеджмент, и откуда пришло это понятие. Менеджмент, так же как и этика существовала еще в глубокой древности. Люди сами того не замечая принимали участия сначала в различных несущественных бартерах, затем появились денежные эквиваленты, а потом и сама потребность в создании и употреблении различных продуктов и услуг. Из века в век, менялись функции и задачи менеджмента, совершенствовались и переквалифицировались организации. Сохраняя свою деятельность в условиях экономического рынка, фирмы искали все новые и успешные знания, умелых работников и шли дальше, но при этом, не забывая об одном из главных показателей успешности фирмы на рынке производства этических норм поведения менеджеров.

На третьем этапе проанализировав взаимосвязь между менеджментом и этикой можно сказать, что существует огромная взаимосвязь между этическими нормами и современным менеджментом и эту связь мы можем увидеть в любой деятельности этого направления, этика менеджмента – наука, которая изучает поступки и поведение индивидуумов в сфере управления, а так же функционирование организации в его внутренней и внешней среде, и в том аспекте, в котором существует взаимодействие менеджера с этическими нормами и нравственными требованиями.

В заключении можно сказать, что в современном менеджменте без морально этических норм не обойтись. Сфера деятельности менеджера – организация, трудовой коллектив. Но организация это не просто некоторое множество отделов, департаментов или управлений. Это сложнейшая система взаимоотношений, в которой должны действовать свои правила. Конечно, взаимоотношения менеджера и работников регулируются различного рода законами или документами. Но кроме законов взаимоотношения людей между собой регулируются неписаными законами, правилами делового этикета.

#### Список использованных источников

1. Студенческая библиотека онлайн [Электронный ресурс] / Режим доступа: <http://studbooks.net>.

2. Электронная библиотека [Электронный ресурс] / Режим доступа: <http://freebooks.site>.

3. Энциклопедия экономиста [Электронный ресурс] / Режим доступа: <http://www.grandars.ru>.

## ПЛАНУВАННЯ ПРОЦЕСІВ ІННОВАЦІЙНОГО РОЗВИТКУ ПІДПРИЄМСТВ ХАРЧОВОЇ ПРОМИСЛОВОСТІ (НА ПРИКЛАДІ ПІДПРИЄМСТВА ТОВ «ЛІДЕР»)

Дарага І.А., Університет економіки та права «КРОК»  
Науковий керівник – кандидат економічних наук, доцент Кириченко О.С.

Актуальність теми. В умовах сучасного нестабільного економічного стану та зростання конкурентоспроможності підприємств особливу увагу потрібно приділити інноваційному розвитку, оскільки він впливає на ефективну діяльність підприємства, а отже саме інноваційний розвиток залишається найбільш ураженим кризою. Недосконалість ринку та законодавчої бази свідчать про наявність значних проблем управління, що виступають головними факторами гальмування інноваційного розвитку вітчизняних підприємств.

Проблемам інноваційного розвитку підприємств приділена значна увага в роботах вчених: А.І. Амоша, [1] Л.Л. Антонюк [2], І.З. Багрова [3], Ю.М. Бажал [4], І.М. Боярко [5], П. Бубенко [6], С.А. Володіна, П.Т. Саблука, М.Я. Дем'яненко, М.Й. Маліка, М.Х. Корецького, О.І. Дація, Й. Шумпетера, Е. Менсфілда, Р. Уотермена, Е. Денісона, М. Портера, О. Василенку, О. Гриньову, А. Загорулькіна, А. Золотарьова, В. Ільчука, Ю.М. Бажал, І.К. Безчасний, Т.Богорш, П.Т. Бубенко, В.М. Геєць, В.Г. Герасимчук, Г.М. Добров, Ю. Єгоров, В.І. Захарченко, С.М. Ілляшенко, Г.І. Калитич, Б.Р. Кияк, А. Пересаді, О. Романішину, А. Федоренко, Л. Федуловій, Д. Яскевич, С. Глазьєва, П. Завліна, Н. Іванова, А. Інзельт, М. Кондратьєва, Р.Нельсона, М. Портера та інших.

Вченими глибоко досліджено теоретичні основи інноваційної політики, форм і методів її фінансового забезпечення, визначено взаємозв'язки між інвестиційною діяльністю та макроекономічним розвитком тощо. Проте узагальнюючі питання, які стосуються практичного вирішення проблем активізації інноваційного розвитку підприємств, проблеми обґрунтування механізму фінансового забезпечення діяльності та підвищення ефективності інноваційної політики залишаються недостатньо дослідженими до цього часу, що перешкоджає повноцінному функціонуванню ринкових механізмів і розвитку підприємницьких структур.

Практична значимість вказаних проблем та об'єктивна необхідність адаптації теоретико-методологічних основ формування інноваційної політики розвитку підприємств обумовили актуальність теми курсової роботи.

Метою роботи є дослідження теоретико-методичних засад і формування практичних підходів щодо вдосконалення організаційно-економічного механізму планування інновацій в організації.

Для досягнення мети визначено такі основні завдання:

- дослідити сутність інновації та її види;
- охарактеризувати планування, як функцію управління;
- визначити сутність процесу планування інноваційного розвитку організації;
- надати характеристику сучасного стану підприємств галузі;
- встановити основні характеристики діяльності підприємства;
- провести аналіз та оцінку інноваційної діяльності підприємства
- розробити концепцію та стратегію інноваційного розвитку організації;
- визначити систему планування та управління бізнес-процесами підприємства;
- розробити бюджет інноваційної діяльності підприємства;
- визначити ефективність реалізації інноваційного проекту.

Об'єктом дослідження є процес планування інновацій підприємства ТОВ «Лідер».

Предметом дослідження є теоретичні, методичні та прикладні аспекти вдосконалення процесу планування інновацій підприємства ТОВ «Лідер».

Методи дослідження базуються на загальних економічних положеннях щодо сутності і принципів формування стратегії інноваційного розвитку підприємств. У процесі дослідження застосовувалися загальноприйняті в економічній науці методи вивчення: теоретико-методологічний, абстрактно-логічний, статистично-економічний, системного аналізу, група методів економіко-математичного моделювання.

Інформаційними джерелами дослідження виступили законодавчі та нормативні акти з економічних питань, спеціальна література з проблем теорії і практики інновацій та відтворювальних процесів та фактичні дані підприємства.

В результаті проведеного дослідження системи інноваційного розвитку підприємства було зроблено наступні висновки:

Запропоновано авторське визначення категорії. Отже, інновація – це кінцевий результат у вигляді нового технічного рішення чи нового продукту, який може бути використаний в практичній діяльності та істотно покращить структуру та якість виробництва.

Доведено, що інновації необхідно відрізняти від несуттєвих видозмін у продуктах та технологічних процесах (естетичні зміни). Незначні технічні або зовнішні зміни в продуктах, які залишають незмінними конструктивне

виконання та не впливають на параметри якості, вартість виробу, не є інноваціями.

Визначено, що інноваційний розвиток, ґрунтується на системі взаємопов'язаних етапів, спрямованих на ефективну оцінку і відбір інновацій для впровадження на підприємстві. Ці етапи обґрунтовуються економічними методами ефективності інновацій з тим, щоб підприємства на корпоративному рівні при визначенні перспективних цілей могли аналізувати і враховувати завдання інноваційного розвитку.

Аналіз показав, що молочна галузь є однією з провідних у структурі промисловості України. Перспективи її розвитку та функціонування завжди є надзвичайно актуальними, оскільки молочні продукти є особливо цінними і незамінними продуктами харчування будь-якої людини. Молочні продукти й морозиво споживають близько 97% дорослого населення, а за обсягами реалізації вони займають перше місце серед інших харчових продуктів.

Молочна галузь характеризується досить складними економічними умовами господарювання, оскільки основні постачальники підприємства – сільськогосподарські підприємства і особисті селянські господарства, не забезпечують вимог технологічних стандартів переробки молока. Визначальною тенденцією на ринку молока України останні чотири роки було значне підвищення цін як на молочну сировину, так і на готову продукцію.

В результаті проведеного дослідження встановлено, що одним з перспективних напрямів інноваційної діяльності слід вважати саме продуктову стратегію, яка повинна бути спрямована на розробку нових видів продукції для нових ринкових сегментів. В цілому слід зазначити, що реалізація проекту матиме позитивний економічний і соціальний ефект.

#### Список використаних джерел

1. Амоша А.І. Механізми переходу економіки України на інноваційну модель розвитку / А.І. Амоша, М.С. Кацура, Т.В. Щетілова. – Донецьк, 2014. – 108 с.
2. Антонюк Л.Л. Інновації: теорія, механізм розробки та комерціалізації: Монографія / Антонюк Л.Л., Поручник А.М., Савчук В. – К.: КНЕУ, 2015. – 394 с.
3. Багрова І.В. До питання визначення кола провідних складових інноваційного потенціалу промислового підприємства / І.В. Багрова, Т.І. Тищенко // Вісник економічної науки України. – 2014. – № 2. – С. 14-18.
4. Бажал Ю.М. Інноваційний розвиток економіки та напрями його прискорення: наук. доп. / Ю.М. Бажал, І.В. Одотюк, М.С. Данько та ін.; за ред. В.П. Александрової. – К.: 2015. – 80 с.
5. Боярко І.М. Інвестиційний аналіз: навч. посіб. / Боярко І.М., Гриценко Л.Л. - К.: Центр учбової літератури, 2011. – 400 с.
6. Бубенко П. Чому гальмуються інноваційні процеси в Україні / П. Бубенко, В. Гусєв // Економіка України. - 2014. - № 6. - С. 30-39.

## СИСТЕМА ПРЕМІЮВАННЯ ПРАЦІВНИКІВ ПРИВАТНИХ ПІДПРИЄМСТВ, РІТЕЙЛУ

Дацюк Л., Український гуманітарний інститут  
Науковий керівник – доктор економічних наук, професор Алькема В.Г

Актуальність даної роботи полягає у вивченні сучасної організації преміювання на приватних підприємствах як засоби матеріальної мотивації. У комплексі проблем, безпосередньо пов'язаних із формуванням якісно нових мотиваційних настанов працівників, винятково важлива роль належить удосконаленню систем преміювання, більшість з яких передбачає преміювання персоналу за досягнення певних кількісних і якісних результатів діяльності.

Питання оплати та стимулювання праці знайшли відображення а роботах таких відчизняних науковців: Андрієнко В.Ф., Богиня Д.П., Калина А.В., Карлін М.І., Лагутін В.Д. та ін.

Об'єктом дослідження є преміювання персоналу на підприємствах, як малих так і великих.

В сучасній Україні нажалі премія працівників в приватних підприємствах виплачуються в дуже малих відсотках або ж взагалі відсутні. Тому дане питання займає одне з першочергових місць у визначенні доходів працівників.

Предметом дослідження є система преміювання працівників для досягнення якомога ліпших індивідуальних і колективних результатів праці, у якомога повнішому використанні свого творчого потенціалу. Відображенням реальної заінтересованості, тобто її виявленням, практичною реалізацією, стає досягнення стратегічних і тактичних цілей членами колективу і підприємством у цілому: здобуття бажаних індивідуальних результатів та відповідної винагороди за ці результати, максимізація прибутку, розширення ринків збуту, підвищення конкурентоспроможності продукції тощо.

Метою даної роботи є формування стратегії та напрямку для реального оцінювання та преміювання працівників за виконану роботу.

Ураховуючи те, що позиції підприємства на ринку, його можливості розвиватися в економічному й соціальному плані значною мірою залежать від того, наскільки успішно керівники та головні спеціалісти розв'язують питання розвитку виробництва та поліпшення фінансового стану підприємства, показники оцінки роботи і преміювання цих категорій персоналу доцільно звести до двох груп: показники оцінки ефективності виробничо-господарської діяльності; показники оцінки ефективності комерційно-фінансової діяльності.

В сучасних умовах функціонування виробництва вкрай необхідним є певний механізм, який би охоплював всі фази формування преміювання на підприємствах. Формування системи преміювання повинно складатись з якісної оцінки та розробки нової системи преміювання, кількісної оцінки цієї ж

системи , формування положення про преміювання. Відомо що премія не виконує стимулюючу функцію якщо вона становить менше 10 % від заробітної плати. Для різних країн ця цифра коливається: так за даними дослідження на Заході премія в розмірі 5% від окладу є цілком прийнятною та виконує покладені на неї функції, 20-30% виплачується у разі значних досягнень. Для України мінімальною вважається премія у розмірі 20% - пояснюється значною динамікою зміни компенсаційних виплат ,та як правило малої заробітної плати.

Жодна преміальна система не буде дієвою та ефективною, якщо вона не зможе швидко реагувати на зміну, як економічної ситуації взагалі так і виробничої на підприємстві зокрема. Гнучкість та динамічність систем стимулювання можлива лише у випадку їх періодичної кваліфікованої оцінки. На мою думку, проведення оцінки ефективності всіх видів премій, за виключенням разових заохочень заслуг працівника, має бути обов'язковим та ефективним для підприємств, що використовують преміювання.

Дотримання цих вимог має сприяти підвищенню мотиваційного потенціалу преміальних положень, формуванню систем оплати праці, які забезпечують зростання трудової активності персоналу та «працюють» на досягнення його особистих цілей та цілей організації в цілому.

Таким чином, система преміювання є важливою і найбільш динамічною частиною мотиваційного механізму діяльності персоналу організації.

Вона дозволяє максимально точно врахувати трудовий внесок кожного працівника і тим самим стимулювати різні напрями діяльності організації: підвищення продуктивності праці; якості продукції (послуг);ощадливе використання різних видів ресурсів; активізацію раціоналізаторських пропозицій та багатьох інших. Дотримання основних вимог до формування системи преміювання, призведе до максимального стимулювання робітників і, як наслідок, забезпечить високу ефективність діяльності організації.

#### Список використаних джерел

1.Закон України «Про оплату праці» від 24 березня 1995р. No108/95–ВР: [Електронний ресурс]. - Режим доступу: [http://kodeksy.com.ua/pro\\_oplatu\\_pratsi.htm](http://kodeksy.com.ua/pro_oplatu_pratsi.htm)

2.Веретено Д. Мотивація по–українськи / Д.Веретено // Менеджер по персоналу. – 2007. – No4. – С.47-49.

## РОЗВИТОК ТЕХНОПАРКОВИХ СТРУКТУР В УКРАЇНІ (НА ПРИКЛАДІ ПРОВІДНИХ ВІТЧИЗНЯНИХ ТЕХНОПАРТІВ)

Джіхад Ахмед Фаділ Джіхад, Університет економіки та права «КРОК»  
Науковий керівник – кандидат економічних наук, доцент Кириченко О.С.

Актуальність роботи на тему «Технопарки як організаційна форма взаємодії науки і виробництва» пов'язана у тому, що на сьогоднішній день найбільш прийнятною для України є нова інноваційна модель розвитку, впровадження якої зможе створити умови для ефективного, самодостатнього, стійкого функціонування територій. Інноваційний розвиток держави вимагає послідовних дій з боку законодавчих і виконавчих органів держави з метою забезпечення зростання науково-технічного, технологічного, соціального потенціалу України. І це все може бути реалізовано за ефективною роботою технопарків.

Об'єкт дослідження є діяльність та ефективність технопарків України.

Мета дослідження проаналізувати результати інноваційної діяльності, сучасних тенденцій та перспектив розвитку технопарків України.

Для досягнення встановленої мети в курсовій роботі вирішували наступні завдання:

- Розглянути поняття та сутність технопарків
- Розглянути основні функції технопарків
- Розглянути принципи взаємодії науки і виробництва у формі технопарків
- Проаналізувати діяльності технопарків за період з 2000-х по 2012 роки
- Проаналізувати причини низької ефективності діяльності технопарків
- Проаналізувати фактори підвищення ефективності діяльності технопарків
- Дослідити можливості застосування досвіду технопарків інших держав в Україні
- Дослідити напрями розвитку технопарків в Україні
- Розглянути сучасні проекти українських технопарків

Методи дослідження – для вирішення поставлених у роботі задач була використана система методів наукового дослідження, а саме: аналіз і синтез (для обґрунтування теоретичних положень і практичних рекомендацій); аналітичні методи: порівняльний і економічний аналіз (при розрахунку ефективності), графічний (для побудови графічних діаграм динаміки обсягів продажу товарів).

Інформаційну базу дослідження склали документи і матеріали органів державної влади і управління, законодавчі і нормативні акти України,

матеріали і дані періодичного друку, монографічна і інша наукова література по темі роботи. Емпіричною базою є аналітичні дані, опубліковані в науковій літературі і періодичному друці, а також власні розрахункові матеріали автора.

В аналітичних матеріалах, підготовлених Інститутом економіки та прогнозування НАНУ до парламентських слухань «Стратегія інноваційного розвитку України на 2010-2020 рр. в умовах глобалізаційних викликів», однозначно зазначено, що «створення нових і підтримка існуючих технопарків є одним із пріоритетних напрямів підвищення ефективності науково-технічного потенціалу країни»[6].

Проведений аналіз показав, що якщо найближчим часом не буде вжито кардинальних заходів щодо нормалізації роботи технопарків, вдосконалення нормативно-законодавчого регулювання їхньої діяльності та наведення порядку в практиці роботи відповідних державних органів, то технопарки – ці єдині в країні інноваційні структури, що реально працювали, – припинять своє існування, не зважаючи на декларації Уряду про його прихильність до інноваційного шляху розвитку економіки [1,2].

До оперативних заходів, які необхідно забезпечити в найкоротший термін, належить вимога проаналізувати у всіх подробицях роботу українських технопарків,[3] їхні переваги і недоліки, визначити шляхи їх подальшого розвитку та взаємовідносин з державою [4]. Слід мати на увазі, що нинішні проблеми технопарків – це не результат сьогоденної фінансової кризи, це результат зневаги державою науковотехнічної та інноваційної сфери, яка накопичувалася роками. На жаль, до сих пір цього аналізу не було зроблено.

До кардинальних заходів з покращення ситуації належить необхідність відновлення нормативно-законодавчої бази створення і функціонування технопарків, яка успішно діяла в 2000-2004 рр.

Надання державної підтримки технопаркам в зазначених обсягах дозволить не тільки зберегти ці необхідні структури в Україні, але й забезпечити на протязі 3-5 років економічні показники, які перевищать в 2-3 рази показники 2005 року. На думку академіка В.П. Семиноженка, що відновлення законодавства про технопарки дозволить через п'ять років досягти випуску інноваційної продукції технопарків в обсязі не менш 20 % промислового випуску.[5] Гарантією досягнення таких результатів є накопичений технопарками досвід (як позитивний, так і негативний), наявність колективів фахівців, які пройшли сувору школу і довели свою професійну спроможність та високу ефективність їхніх технопарків.

Значення технопарків і доцільність їх створення в Україні полягає в тому, що:

– вони є ефективною формою зближення науки і виробництва, бо скорочується до мінімуму тривалість циклу «дослідження – розробка – упровадження»;



– у технопарках зосереджуються висококваліфіковані кадри різних спеціальностей – учені, розробники, дослідники, аналітики, інженери, спеціалісти різного профілю, що забезпечує можливість міжгалузевих досліджень;

– у технопарках зосереджується унікальне устаткування, обчислювальні центри, лабораторії, що дає змогу проводити дослідження і наукові експерименти;

– у парках фінансовий капітал представлений у найдосконаліших формах – венчурному капіталі;

– у технопарках формується «еталонне середовище» з точки зору як економічних, так і організаційно-географічних умов для створення нових, наукомістких виробництв, що відповідають сучасним вимогам розвитку суспільства.

Основні переваги науково-технічних парків: інтеграція різних стадій інноваційного процесу; промисловість дістає швидкий доступ до нових розробок, скорочуються терміни впровадження та поширення нововведень (новінок); спрощується спосіб взаємодії між навчальними, науковими та промисловими розробниками науково-технічного прогресу; створюються умови та можливості для створення нових видів бізнесу, виробництва, відкриттів; виробництво отримує доступ до консультантів, лабораторій; студенти мають змогу здобувати не лише теоретичні, а й практичні знання.

#### Список використаних джерел

1. Аналіз діяльності технологічних парків України за 2009 рік [Електронний ресурс] / Режим доступу: <http://www.mon.gov.ua/science/innovation/analiz2009.doc>

2. Антипов І. Інноваційний розвиток національної економіки в контексті створення інноваційних інфраструктур в освітній галузі / І. Антипов // Збірник наукових праць Донецького державного університету управління. – 2010. – Вип. 148. – С. 1-8.

3. Біла книга. Інтелектуальна власність в інноваційній економіці України / Г. О. Андрощук, О. В. Дем'яненко, І. Б. Жилияєв, Л. В. Сахарова, В.І. Полохало, С. В. Таран (упорядкування). – К.: Парламентське вид-во, 2008. – 448 с.

4. Горник В. Г. Інвестиційно-інноваційний розвиток промисловості: монографія / В. Г. Горник, Н. В. Дацій. – К.: Вид-во НАДУ, 2005. – 200 с.

5. Державне агентство з питань науки, інновацій та інформатизації України [Електронний ресурс] / Режим доступу: <http://dknii.gov.ua/>

6. Концепція науково-технологічного та інноваційного розвитку України [Електронний ресурс] / Режим доступу: <http://zakon4.rada.gov.ua/laws/show/916-14>.

## МЕНЕДЖМЕНТ И МОДЕРНИЗАЦИЯ НАЛОГОВОЙ СИСТЕМЫ УКРАИНЫ

Дыркач А. А., Украинский гуманитарный институт

Научный руководитель – кандидат экономических наук, доцент Булова О. Б.

Модернизация государственной налоговой службы Украины является составной частью реформирования системы налогообложения, одним из приоритетных задач институционального развития системы государственного управления в Украине. Одним из стратегических направлений в реформировании налоговой системы Украины определена необходимость осуществить последовательные меры по модернизации государственной налоговой службы Украины.

Важность и значимость менеджмента за пределами нашего государства было принято уже давно. В США особенно ярко это проявилось в 30-е годы XX века. Уже тогда это направление превратилось не только в профессии, а и выделился в отдельную область знаний. В ракурсе настоятельной необходимости формирования стратегии как экономического, так и социального развития Украины нужно учитывать, что управленческая деятельность государственных органов исполнительной власти по организации процесса налогообложения определяется как «налоговый менеджмент».

Целью исследования является обоснование модернизации налоговой системы Украины.

Объектом государственного налогового менеджмента является налоговая система государства.

Предметом государственного налогового менеджмента выступает процесс управления налоговой системой государства.

Среди отечественных и зарубежных авторов, проблематика работ которых касается данного вопроса, следует отметить: А. Амоша, В.Л. Андрущенко, В. М. Федосова, В. М. Сутормину, Е. Д. Данилова, С. В. Онышко и др.

На современном этапе является актуальным умелое использование налогов, что требует не только экономического обоснования, а и создание научно-методических основ формирования и пути совершенствования налогового менеджмента.

Цель проекта модернизации – создать надежные основы для организации и работы. Осуществить полную реструктуризацию процессов налоговой администрации и консолидацию налоговых органов по поддержке современных информационных систем администрирования налогов. Важными составляющими были желание избегать ненужных контактов между налогоплательщиками и налогоплательщиками, создания системы отбора налогоплательщиков для аудита на основе оценки рисков и, в целом,

уменьшение возможностей для безосновательных решений со стороны налоговой администрации.

Одним из элементов государственного менеджмента налоговый менеджмент, который включает в себя: налоговое прогнозирование и планирование; налоговое регулирование; налоговый контроль. Учитывая такие составляющие, налоговый менеджмент представляет собой комплекс взаимодействия финансово-бюджетных сфер деятельности, регламентированный соответствующими правовыми нормами и определяет:

- установление и оценку плановых, фактически выполненных и прогнозных налоговых обязательств субъектов налоговых правоотношений – налоговое планирование;

- принятия научно обоснованных рычагов текущего вмешательства в ходе исполнения бюджетов государства стимулирующего характера – налоговое регулирование;

- использования санкционных мер воздействия при нарушении норм налогового законодательства – налоговый контроль.

Модернизация государственной налоговой службы Украины является составной частью реформирования системы налогообложения, одним из приоритетных задач институционального развития системы государственного управления в Украине. Первым шагом реализации Программы модернизации с Проект "Модернизация государственной налоговой службы Украины – 1", после ратификации Верховной Радой Украины. Соглашения о займе между Украиной и Международным банком реконструкции и развития. Реализация Проекта модернизации осуществляется за счет средств займа и общего фонда бюджетной программы "Модернизация налоговой службы".

Таким образом, результатами реализации Проекта модернизации ГНС Украины стали:

- изменения подходов органов налоговой службы в взаимосвязи с налогоплательщиками путем внедрения обмена информацией в электронном виде, вследствие чего уменьшены необходимость личных контактов налогоплательщиков с органами государственной налоговой службы;

- создание современной информационной системы ГНС, что позволит осуществить полную автоматизацию процессов администрирования налогов и новых форм обслуживания налогоплательщиков с использованием новейших технологий;

- внедрение информационной системы ГНС, что будет способствовать более качественному обслуживанию налогоплательщиков и снизит расходы на содержание органов государственной налоговой службы.

В процессе реализации Проекта модернизации меняется не только функциональная деятельность государственной налоговой службы путем внедрения современных технологий, но и отношение службы к

налогоплательщикам с целью обеспечения между ними атмосферы доверия и уважения.

#### Список использованных источников

1. Государственный налоговый менеджмент крупных налогоплательщиков в Украине: Автореф. дис. ... канд. экон. наук: 08.00.08 / Л. А. Соловьева. - Ирпень, 2009. - (Нац.-ный ун.-т ГНС Украины).
2. Налоговая политика Украины: состояние, проблемы и перспективы: монография / [П. Мельник, Л. Л. Тарангул, С. С. Варналий и др. Под ред. С.С. Варналия. - М.: Украина, 2008.
3. Воронкова О. М. Основы налогового менеджмента: учеб. пособие / О.М. Воронкова. - М.: Национальный университет ГНС Украины, 2008.
4. Указ Президента Украины от 24.12.2012 №726/2012 "О некоторых мерах по оптимизации системы центральных органов исполнительной власти" реорганизовано Государственную налоговую службу и Государственную таможенную службу в Министерство доходов и сборов Украины.

### АНТИКРИЗОВЕ УПРАВЛІННЯ ПІДПРИЄМСТВОМ ТА ЙОГО ПРИНЦИПИ

Дубровський А., Український гуманітарний інститут

Науковий керівник – кандидат економічних наук, доцент Булова О. Б.

Актуальність теми дослідження. Нестабільна економічна і політична ситуація в Україні призводить до виникнення кризових явищ в діяльності суб'єктів господарювання. Ці явища набувають дедалі зтяжнього, часто загальносистемного характеру, стають важко передбачуваними. У зв'язку з цим стає актуальним дослідження сутності та принципів антикризового фінансового управління як інструмента оздоровлення функціонування підприємств.

Сутність і методи антикризового управління підприємством розглядаються в роботах зарубіжних вчених: Е. Альтмана, Р. Брейлі, С. Майєрса, В. Шарпа, Дж. Лінтнера, Дж. Моссіна, Г. Марковіца, Р. Фолкарта, Д. Тобіна та провідних вітчизняних економістів: О. Барановського, М. Білик, І. Бланка, А. Гальчинського, В. Гейця, В.О. Василенка, О. Мендрула, С. Осадця, В. Федосова, Е. Уткіна.

Мета роботи – визначення змісту, ролі та видів антикризового управління в діяльності підприємств, дослідження принципів функціонування антикризового фінансового менеджменту.

Об'єктом дослідження є процес антикризових дій в управлінні підприємством.

Предметом дослідження є механізм антикризових дій в управлінні підприємством.

Антикризове управління – це управління, яке спрямоване на передбачення небезпеки кризи, аналіз її симптомів і усунення загроз появи кризових ситуацій, а в разі їх появи – аналіз і прийняття швидких заходів ліквідаційного характеру з найменшими втратами та негативними наслідками. Велике значення при цьому має використання факторів кризи для наступного розвитку підприємства. Тому основною метою антикризового управління є забезпечення гарних результатів запланованих чи випадкових – за допомогою здорової організації, що досягається шляхом використання оточення на основі добре поставленого управління людьми і комунікаціями [1].

Антикризовий менеджмент – процес застосування форм, методів і процедур, направлених на соціально-економічне оздоровлення фінансово-господарської діяльності індивідуального підприємця, підприємства, галузі, створення і розвиток умов для виходу з кризового стану економіки регіону або країни в цілому [2]. Відповідно до особливостей, які закладаються в основу антикризового управління, його поділяють на декілька видів.

Видова класифікація антикризового управління:

1. По цілям реалізації:

- Реактивний антикризовий менеджмент – це управління, яке характеризується чіткими та конкретними цілями, плануванням і впровадженням та базується на незначній кількості заходів з метою досягнення докризового стану підприємства.

- Превентивний (попереджувальний) антикризовий менеджмент – це управління, реалізація якого здійснюється на основі узагальнюючих цілей, які формуються на рівні планування.

2. По розвитку та стану підприємства:

- Попереджувальне антикризове управління – це управління, що спрямоване на передбачення кризи, зокрема причин її виникнення та прогнозування динаміки розвитку ситуації з метою нейтралізації кризи.

- Кризове управління – це процес виявлення можливих загроз та кількісної оцінки кризоутворюючих факторів, розробки антикризової програми для забезпечення поступального розвитку підприємства.

- Післякризове управління – це управління, яке спрямоване на оцінку посткризового стану підприємства, планування його діяльності та реалізацію бізнес-проекту.

3. По наявності (відсутності) ознак кризи:

- Активне антикризове управління – це управління при зміні зовнішнього та внутрішнього середовища, яке зорієнтоване на використання існуючих оздоровчих заходів або розробку нових.

- Пасивне антикризове управління – управління процесів на підприємстві з врахуванням появи можливих небезпек у майбутньому.

Професор І. Бланка в своїй роботі визначив такі принципи антикризового фінансового управління:

– Принцип постійної готовності реагування. Фінансова рівновага підприємства дуже мінлива в динаміці. Можливе її зміна на будь-якому етапі економічного розвитку підприємства

– Принцип превентивності дій. Цей принцип передбачає, що краще попередити загрозу фінансової кризи, ніж здійснювати його дозвіл і забезпечувати нейтралізацію її негативних наслідків.

– Принцип терміновості реагування. Чим раніше будуть включені антикризові фінансові механізми по кожному діагностованому кризового симптому, тим більшими можливостями по відновленню порушеної рівноваги буде розташовувати підприємство.

– Принцип комплексності прийнятих рішень. Практично кожна фінансова криза підприємства за джерелами генеруючих його чинників, а відповідно і за формами прояву своїх негативних наслідків носить комплексний характер.

– Принцип альтернативності дій. Даний принцип передбачає, що кожне з прийнятих антикризових фінансових рішень має базуватися на розгляді максимально можливого числа їх альтернативних проектів з визначенням рівня їх результативності і оцінкою витрат.

– Принцип адаптивності управління. Необхідний високий рівень гнучкості антикризового фінансового управління, його швидкої адаптації до мінливих умов зовнішнього і внутрішнього фінансового середовища.

– Принцип пріоритетності використання внутрішніх ресурсів. У процесі антикризового управління, особливо на ранніх стадіях діагностики фінансової кризи, підприємство має розраховувати переважно на внутрішні фінансові можливості його нейтралізації.

– Принцип оптимальності зовнішньої санації передбачає, що при виборі її форм і складу зовнішніх санаторіїв слід виходити з системи певних критеріїв, що розробляються в процесі антикризового фінансового управління.

– Принцип ефективності. Реалізація цього принципу забезпечується зіставленням ефекту антикризового фінансового управління і пов'язаних з реалізацією його заходів фінансових ресурсів [3].

Найважливішою складовою системи антикризового менеджменту є діагностика фінансового стану підприємства, контроль і своєчасне попередження і запобігання кризових ситуації. Своєчасна і якісна діагностика і профілактична робота є головним завданням управління підприємством.

Розглянуті вище принципи служать основою організації системи антикризового управління підприємством, доповнюючи та конкретизуючи один одного, можуть та повинні діяти тільки в системі.

Використання конкретних видів антикризового управління на сучасному етапі господарювання дозволяє вибрати підприємствам найбільш ефективні антикризові заходи. Антикризове управління повинне випереджати й

запобігати неплатоспроможності неспроможного підприємства, а також забезпечувати досягнення підприємством конкурентної переваги.

#### Список використаних джерел

1. Василенко В. О. Антикризове управління підприємством / О.В. Василенко. – К.: Центр навчальної літератури, 2005. – 504 с.
2. Офіційний сайт Вікіпедії [Електроний ресурс] / Режим доступу: <https://uk.wikipedia.org>.
3. Желябін В. О. Антикризове управління в бізнесі: Учбово-методич. посіб. до самост. роботи для магістрів ЗДІА спец.8.050201 “Менеджмент організацій” / В. О. Желябін. – Запоріжжя: Вид-во Запорізької Державної інженерної академії, 2004. – 220 с.

### УПРАВЛІННЯ ЯКІСТЮ І КОНКУРЕНТОСПРОМОЖНІСТЮ ІННОВАЦІЙНОЇ ПРОДУКЦІЇ ПІДПРИЄМСТВ МЕТАЛОПЕРЕРОБНОЇ ГАЛУЗІ (НА ПРИКЛАДІ ПІДПРИЄМСТВА ПАТ «ПРИГМА ПРЕС»)

Іглікін Івайло Ілієв, Університет економіки та права «КРОК»

Науковий керівник – доктор економічних наук, професор Алькема В.Г.

Актуальність теми. В умовах ринкової економіки до найважливіших параметрів функціонування підприємств належать якість та конкурентоспроможність продукції. Рівень розвитку та величина прибутку підприємств залежать, в першу чергу, від якості та конкурентоспроможності пропонованої ними продукції. Підприємства змушені постійно пристосовуватися до динамічно мінливих умов навколишнього середовища. Якість і конкурентоспроможність продукції є головною умовою виживання підприємств в ринкових умовах і ключем до успіху в умовах жорсткої конкуренції. Уподобання і смаки споживачів, що швидко змінюються, змушують виробників шукати все нові й нові шляхи для створення більш досконалого продукту або послуги.[1] Підвищення рівня якості та конкурентоспроможності продукції безпосередньо впливає на темп розвитку науково-технічного прогресу, інтенсифікацію виробничих процесів, ефективність функціонування національної економіки в цілому. Тому питання, що стосуються якості та конкурентоспроможності продукції, надзвичайно актуальні в умовах сьогодення [2].

Об'єктом дослідження є ПАТ „Хмельницький завод ковальсько-пресового устаткування Пригма-Прес”.

Предметом дослідження є сукупність теоретичних і практичних аспектів, що стосуються управління якістю й конкурентоспроможністю нової продукції за сучасних умов.

Метою роботи є дослідження та аналіз проблеми управління конкурентоспроможністю нової продукції на підприємствах.

Інформаційною базою дослідження слугували наукові праці вітчизняних (В. Друзяка, Г.В. Осовської, Л.Лосюка, О.С. Багаутдінової, Е.Т. Удовиченко, М.І. Шаповала, О.В. Тарасової, О.В. Левицької, Л.І. Піддубної, Г.А. Семенова, Т. Попович) і зарубіжних (Х. Мюрбі, У. Шухарта, Е. Демінга, А.Фейгенбаума, К. Ісікави, Ф. Котлера, Н.Г. Ольдерогге, Дж. Джурана, Ф. Кросбі, Р.А. Фатхутдінова та ін.) учених-економістів; законодавчо-нормативна база України з питань регулювання якості продукції.

Методи дослідження. Для забезпечення досягнення поставленої мети та вирішення завдань в роботі були використані наступні методи: спостереження, аналізу та синтезу, індукції та дедукції, абстрактно-логічний метод, групування й порівняння показників при здійсненні аналізу, розрахунково-аналітичні методи, метод техніко-економічного аналізу, графічний метод, метод профілів, методи експертної оцінки, методи економічної оцінки.

Відповідно до поставленої мети в роботі наведено теоретичне узагальнення і запропоновано вирішення науково-практичного завдання, що виявляється у дослідженні і розробці науково-методичних підходів щодо управління якістю та конкурентоспроможністю інноваційної продукції.

У першому розділі роботи розглянуто та узагальнено теоретичні аспекти управління якістю та конкурентоспроможності продукції. Формування якості продукції відбувається на кожному етапі від проектування до її виготовлення та збуту. На її рівень впливає чимало технічних, організаційних, економічних і суб'єктивних факторів. Для визначення рівня якості проводять ряд дій, які включають вибір номенклатури показників якості продукції, визначення значень цих показників і співставлення з базовими. Використовують такі основні методи як об'єктивний, органолептичний, диференційований, комплексний.[3,4] Розраховувати на успіх у споживача можуть тільки ті виробники, які спроможні оперативно задовольняти різні потреби споживачів, що постійно змінюються.

Конкурентоспроможність будь-якого товару може бути визначена тільки в результаті порівняння, і тому є відносним показником. [5] Вона являє собою характеристику товару, що відображає його відмінність від товару-конкурента за ступенем задоволення конкурентної суспільної потреби. [6] Для визначення рівня конкурентоспроможності товарів та послуг здійснюють маркетинговий аналіз, який повинен виявити параметри товарів для задоволення зацікавленості в придбанні. Ці параметри відображають якість і корисність товарів та послуг з урахуванням функціональних, естетичних, екологічних та інших споживчих властивостей. Конкурентоспроможність виражається через систему якісних і економічних показників. Розроблення стратегії стабілізації конкурентоспроможності товарів власного виробництва і врахування всіх параметрів ринкової конкуренції нададуть змогу підприємствам успішно забезпечувати конкурентоспроможність своїх товарів.



У другому розділі роботи проведена аналітична оцінка якості та конкурентоспроможності продукції на прикладі ПАТ „Пригма-Прес”. Проаналізувавши показники ефективності управління можна зробити висновок, що ситуація в 2015 році порівняно з попередніми роками покращилася, але в цілому дані показники вказують на не досить вдалу ефективність управління на даному підприємстві.

У третьому розділі роботи розроблено алгоритм вдосконалення якості та підвищення конкурентоспроможності продукції. В результаті розрахунків економічної ефективності господарських заходів, із різних варіантів можливих напрямків підвищення якості та конкурентоспроможності продукції обирається такий, який забезпечує мінімальні витрати на одиницю корисного ефекту. Серед запропонованих заходів щодо підвищення якості та конкурентоспроможності продукції ПАТ „Пригма-Прес” запропоновано наступні: зменшення ціни на продукцію підприємства за рахунок зниження собівартості і впровадження оновленої системи якості.

Впровадження оновленої системи управління якістю TQM на базі міжнародних стандартів ISO серії 9000 надасть підприємству істотно підвищити ефективність своєї діяльності, підвищити якість продукції і, як наслідок, збільшити попит на свою продукцію. Впровадження даної системи дозволить ПАТ „Пригма-Прес” вийти на якісно новий рівень обслуговування споживачів, що повинно позитивно позначитися на іміджі підприємства, підвищити його прибутковсть та створити додаткові конкурентні переваги на внутрішньому та зовнішніх ринках.

Політика ПАТ „Пригма-Прес” повинна ґрунтуватися на принципі запобігання проблем, підприємство має розробити та втілити оновлену систему управління якістю та збору інформації; постійно вдосконалювати маркетингову діяльність; проводити аналіз та оцінку якості виготовленої продукції; організовувати роботи по попередженню браку; готувати і видавати власні стандарти; проводити аналіз працездатності виробів в умовах експлуатації; готувати та підвищувати кваліфікацію кадрів, використовувати ефективну систему мотивації. Всі ці заходи дозволять не тільки значно підвищити якість і конкурентоспроможність продукції, а й допоможуть вийти на нові ринки збуту продукції.

#### Список використаних джерел

1. Амбросов В. Я. Оцінка конкурентоспроможності агроформувань / В. Я. Амбросов, Т. Г. Маренич // Вісник ХНАУ, серія «Економіка АПК і природокористування». – 2009. – №10. – С.23-28.
2. Аналіз сучасних концепцій управління якістю машинобудівною продукцією / О. І. Волков, Г. І.Хімічева, В. М.Швачій // Технологія і техніка друкарства. – 2005. – № 1(7). – С. 78-84.
3. Ілляшенко С.М. Інноваційний менеджмент. Підручник. – Суми: ВТД – Університетська книга, 2010. – 334 с.

4. Качанов С.К. Проблеми сертифікації, стандартизації, якості в Україні / С.К. Качанов // Вісник НБУ. – 2010. – №2 – С.15–20.

5. Ковальчук І.В. Економіка підприємства: навч. посібник / І.В. Ковальчук. – К.: Знання, 2008. – 679 с.

6. Койфмич Ю.І. Міжнародна стандартизація та сертифікація систем якості / Ю.І. Койфмич // Управління якістю і забезпечення якості. – 2009. – № 3 – С.41–47.

## МИТНЕ РЕГУЛЮВАННЯ ЗЕД В УКРАЇНІ

Кашевко Т. Д., Український гуманітарний інституту

Науковий керівник – доктор економічних наук, професор Алькема В.Г.

Глобальна економічна інтеграція змінила характер міжнародних відносин, який виявляється насамперед у зростанні взаємодії економічних політик окремих держав та їх взаємозалежності. При формуванні ефективної економічної системи господарювання особливу роль відіграють зовнішньоекономічні відносини – вони стають одним з визначальних факторів економічного зростання. Акценти зовнішньоторговельної політики зміщуються у бік європейського економічного вектору, що потребує докорінного реформування митного регулювання зовнішньоекономічної діяльності в Україні.

*Актуальність* теми полягає в тому що в сучасних умовах митне регулювання зовнішньої торгівлі відіграє важливу роль у політичному механізмі, оскільки застосовується з метою захисту національної економіки, виконання міжнародних зобов'язань, підтримки стабільності міжнародної торгової системи. Тому ефективно діючий механізм митного регулювання є невід'ємною умовою для проведення активної і цілісної митної політики, а також вирішення митними органами завдань щодо забезпечення економічної безпеки України, захисту її економічних інтересів.

*Об'єктом* дослідження виступають процеси митного регулювання ЗЕД в Україні.

*Предметом* дослідження є теоретичні, методологічні та практичні аспекти процесів митної політики України.

*Метою* цієї роботи є визначення місця та ролі митно-тарифного регулювання в системі державного регулювання зовнішньоекономічної діяльності та розробка шляхів удосконалення системи митного регулювання в Україні.

Для досягнення мети в роботі ставились такі завдання:

- визначити теоретичні аспекти митної політики України;
- визначення особливостей проведення митного контролю;

– розробка шляхів удосконалення системи митного регулювання в Україні.

Основні проблеми, які пов'язані з дослідженням митно-тарифного регулювання в умовах активізації інтеграційних процесів вітчизняних підприємств, знайшли відображення в роботах багатьох вчених та дослідників, а саме: Андрійчук В.Г. та Хрупов Є.В. розкрито застосування митно-тарифних інструментів у здійсненні зовнішньоекономічної діяльності, Войтов С.Г. здійснив детермінацію структури митно-тарифного регулювання, у дослідженні Запорожець О. охарактеризовано систему адміністрування митних платежів, Івашина О.Ф. досліджував митно-тарифне регулювання за умов економічної конкуренції, у роботі Квактун О.О. дослідив регулювання зовнішньоекономічної діяльності на рівні територіально-виробничих систем, Мельник Т. розглянула значення тарифного регулювання у контексті співробітництва в СОТ, Новікова К.І. розкрила перспективи розвитку здійснення митно-тарифного регулювання в Україні, у роботі Плахотної К.Є. розкрито основні положення митно-тарифного регулювання за умов лібералізації торгівлі, у дослідженні Гребельник О.П. Кожен з науковців зробив вагомий внесок у дослідження митного регулювання, але питання застосування митно-тарифного інструментарію України у відповідності до вимог ЄС не достатньо відпрацьовано. Проблемам митного регулювання приділяється багато уваги з боку зарубіжних науковців і практиків митної справи, а саме: А. Грейнджер, К. Сандровський, П. Сетх, Дж. Сокол, І. Тимошенко, С. Терещенко та ін. Проте існуючі наукові розробки не охоплюють питання економічної безпеки держави через митно-тарифне регулювання.

*Інформаційною базою* роботи є монографічна література, наукові статті вітчизняних та зарубіжних вчених А. Грейнджер, К. Сандровський, П. Сетх з митного регулювання, міжнародних економічних відносин, зовнішньоекономічної діяльності підприємств, довідково-інформаційні видання, матеріали науково-практичних конференцій, фінансова та статистична звітність підприємств, матеріали мережі Інтернет, а також нормативні документи державних органів України, законодавчі документи з питань митного регулювання України.

На першому етапі дослідження визначено теоретичні аспекти митної політики України. Митна система була й залишається високоефективним фіскальним механізмом, який відіграє важливу роль у регулюванні економічного розвитку держави та забезпеченні її економічної безпеки. Від якості і своєчасності прийняття рішень у митній сфері залежить ефективність податкової політики в цілому, рівень розвитку міжнародної торгівлі, сальдо платіжного балансу держави та збалансованість державних фінансів. Структура та організація діяльності митних органів України урегульовані однойменною главою Митного кодексу України (далі по тексту – МК України). Так, у ст. 11 МК України вказано, що безпосереднє здійснення митної справи

покладається на митні органи України. Митні органи України є невід'ємним елементом системи центральних державних органів виконавчої влади і здійснюють функції в галузі митної справи відповідно до Конституції України, законодавства про зовнішньоекономічну діяльність, митного законодавства та інших нормативних актів. Головним суб'єктом проведення в життя митної політики, безумовно, є система митних органів – ДМСУ.

На другому етапі встановлено особливості проведення митного контролю. Порядок переміщення через митний кордон України товарів та інших предметів, митне регулювання, пов'язане з установами мита та митних зборів, процедури митного контролю та інші засоби проведення в життя митної політики становлять митну справу. Митна справа в Україні розвивається у напрямі гармонізації та уніфікації з загальноприйнятими в міжнародній практиці нормами та стандартами. На території України можуть створюватися спеціальні митні зони різного типу. Статус та територія зазначених зон визначається Верховною Радою України відповідно до законів України про спеціальні митні зони. Україна може укласти з державами двосторонні та багатосторонні договори, які на основі взаємності встановлюють спеціальні митні режими, що передбачають пільгові умови для суб'єктів зовнішньоекономічної діяльності України та іноземних суб'єктів господарської діяльності цих держав. Митні правила мають бути опубліковані не пізніше як за 45 днів до дати введення їх у дію. У разі, якщо зазначені правила не будуть офіційно опубліковані, вони не набирають чинності. Якщо такі правила будуть опубліковані невчасно, датою набрання чинності вважатиметься сорок шостий день з моменту офіційної публікації.

На третьому етапі розроблено шляхи удосконалення системи митного регулювання в Україні. Реалізація експортного потенціалу країни на зовнішніх ринках є стратегічним завданням інтегрування її економіки до світової системи господарювання. За умови трансформації економічної системи виконання даного завдання стає необхідною умовою, яка забезпечує ефективність функціонування економіки загалом. Збільшення експортних надходжень сприяє структурній перебудові, знижує тягар заборгованості країни, значно розширює можливість закупівлі імпорту. Збільшення обсягів експорту можливе тільки за умови проведення адекватної макроекономічної політики (стимулювання експортного виробництва, сприяння реалізації економічних інтересів підприємств-експортерів на зовнішньому ринку, підтримка стабільного реального валютного курсу на основі жорсткої бюджетно-податкової і кредитно-грошової політики).

Отже, особливої уваги необхідно приділяти вирішенню проблем вдосконалення системи митно-тарифного регулювання в Україні, адже майбутнє її економіки, здатність забезпечити прийнятні та стабільні темпи зростання значною мірою залежать від ефективності функціонування митно-

тарифної системи, досконалості її механізму, який необхідно формувати, ґрунтуючись на чітко визначених та обґрунтованих положеннях.

#### Список використаних джерел

1. Плахотна К. Є. Митно-тарифне регулювання в умовах лібералізації торгівлі // К. Є. Плахотна / Економічний часопис-XXI. Економіка та управління національним господарством. – 2012. – № 5-6. – С. 44-45.
2. Квактун О. О. Методи та інструменти митного регулювання зовнішньоекономічної діяльності України // О. О. Квактун / Економічний простір. – 2012. – № 64. – С. 10-18.
3. Борисенко О. Особливості застосування митно-тарифних інструментів державного регулювання зовнішньоекономічної діяльності // О. Борисенко / Державне управління та місцеве самоврядування : збірник наукових праць. – 2011. – № 4(11). – С. 172-179.

## ПРОФЕСІЙНА ПІДГОТОВКА БЕЗРОБІТНИХ В УМОВАХ ДИСТАНЦІЙНОГО НАВЧАННЯ

Коваленко Ю., Український гуманітарний інститут

Науковий керівник – доктор економічних наук, професор Алькема В.Г.

Питання підготовки дорослого населення до професійної діяльності є досить розробленим у теорії та практиці філософської, психологічної та педагогічної науки. Науковцями відзначено концептуальні положення щодо інтеграційних та глобалізаційних процесів у неперервній освіті та підготовці кваліфікованих фахівців в Україні та зарубіжних країнах на різних історичних етапах (Н. Г. Ничкало, Є. І. Огарьов, Н. С. Побірченко, Л. П. Пуховська та ін.). Для вивчення проблеми освіти дорослого населення та підготовки його до професійної діяльності мають суттєве значення праці вітчизняних педагогів С.В. Крисюка, А. І. Кузьмінського, Л. Б. Лук'янової, В. В. Олійника, С.О. Сисоєвої, Н. Г. Протасової, О. І. Щербак, які визначили теоретико-методологічні основи розвитку і вдосконалення системи постбазової освіти фахівців.

Для обґрунтування особливостей системи професійного навчання незайнятого дорослого населення вивчалися наукові дослідження вітчизняних педагогів, економістів Н. І. Бідюк, О. А. Дубасенюк, Л. М. Капченко, О.М. Конюхова, Ю. М. Маршавіна та ін.

**Мета статті** – проаналізувати особливості формування професійної компетентності безробітних в умовах дистанційного навчання.

Підготовка особистості до професійного самовдосконалення є не що інше, як формування готовності до нього, а система настанов особистості працівника на підвищення кваліфікаційного рівня, загальна готовність до професійного навчання є результатом професійної підготовки. Вважаємо, що

поняття „професійна підготовка безробітних” і „готовність безробітних до підвищення професійної компетентності” взаємозалежні і взаємообумовлені.

Готовність безробітних до підвищення професійної компетентності розглядається нами як професійно значуща якість особистості, яка об'єднує в собі: позитивне відношення до практичної професійної діяльності, що визначається достатньо стійкими мотивами діяльності; адекватність вимог професійної діяльності особистісним якостям дорослої людини; наявність стандартів. Система професійної підготовки безробітних повинна функціонувати відповідно до реальних вимог професійної діяльності фахівця певної кваліфікації. Кваліфікаційна характеристика відповідає тим функціям, які обумовлені суспільством, і відображають внутрішню структуру професійної діяльності.

Найбільший інтерес для нашого дослідження представляє сучасна професійна підготовка фахівця, яка складається з таких складових:

1. Опис всіх видів функціональних обов'язків і професійних функцій фахівця. Ця складова розробляється на основі всестороннього і глибокого аналізу окремої професійної діяльності у відповідності до державних освітніх стандартів.

2. Інформація випереджаючого (прогностичного) характеру, яка може бути потрібною фахівцю в найближчій професійній перспективі.

3. Психолого-особистісна і загальнокультурна складова.

Зазначені складові забезпечують здатність фахівця вирішувати реальні проблеми, виконувати професійні функції у відповідності до особистісних характеристик. Отже, всі ці складові професійної підготовки фахівців роблять вельми актуальною проблему формування готовності безробітних до підвищення базових професійних знань, умінь і навичок.

У структурі професійної підготовки безробітних слід виділяти такі компоненти:

1. Мотиваційно-когнітивний компонент (система мотивів, орієнтація на підвищення професійної компетентності, ступінь свідомості майбутньої роботи, зосередженості на ній, розуміння задач, оцінка їх значущості, знання способів рішення поставлених задач, прогнозування результатів діяльності);

2. Особистісно-діяльнісний компонент (мобілізація сил, подолання невпевненості, емоційний настрій, відчуття відповідальності, комунікативність, самоконтроль, рефлексивність тощо);

3. Технологічно-процесуальний компонент (готовність до професійного навчання, активність, інтелектуальність, практична спрямованість дій тощо).

На наш погляд, найвдалішим є підхід, де професійна підготовка безробітних та їх готовність до підвищення професійної компетентності розглядається одночасно на особистісному, функціонально- психологічному і психофізіологічному рівнях аналізу. В межах даного підходу поняття даного виду готовності розкривається як цілісний прояв всіх сторін особистості

безробітного, що дає можливість ефективно засвоювати вимоги професійного навчання, тобто готовність до підвищення професійної компетентності є розвиненою системою мотивів, переконань, відносин, інтелектуальних і емоційно-вольових якостей, знань, умінь, навичок, спрямованості на певний стиль професійної діяльності. Така готовність досягається в ході психолого-педагогічної підготовки і є результатом загальної культури особистості з урахуванням вимог, що пред'являються особливостями професійної підготовки.

Важливо відзначити, що розвиток вимог до фахівців йде в чотирьох взаємозв'язаних напрямках. По-перше, це підвищення професійної компетентності фахівців, яке відображає єдність теоретичної і практичної готовності в цілісній структурі особистості і характеризує напрямок професійного самовдосконалення. По-друге, професійна підготовка фахівців повинна вестись так, щоб на основі базової освіти, вони мали нагоду оволодіти новою спеціалізацією, а при 70 необхідності – отримати нову спеціальність чи професію. По-третє, все більшого значення набуває вдосконалення професійно важливих якостей особистості фахівця. По-четверте, вимоги до фахівців змінюються у зв'язку з процесом інтеграції і диференціації різних видів професійної діяльності (з одного боку, все більше значення набуває оволодіння в процесі професійної підготовки загальними, інваріантними характеристиками, що підійдуть для різних видів діяльності, а з іншого – професійні вимоги все більше диференціюються в залежності від специфіки окремої професійної діяльності).

Аналіз реального стану підготовки безробітних до підвищення професійної компетентності з використанням дистанційного навчання проходив таким чином:

- 1) виявлення інформованості безробітних щодо професійної компетентності фахівця;
- 2) встановлення реального стану задоволеності безробітних власною професійною компетентністю за обраною спеціальністю;
- 3) визначення умов проходження професійної підготовки безробітних.

Таким чином, доведено, що для безробітних важливою формою організації професійної підготовки є широке застосування сучасних інформаційно-комунікаційних технологій і телекомунікаційних засобів навчання, які є складовими технологій дистанційного навчання.

Отже, особливості формування професійної компетентності безробітних в умовах дистанційного навчання обумовлено використанням інноваційних навчальних технологій. Зазначені технології дозволяють: знизити витрати на проведення професійної підготовки безробітних (наприклад, не потрібно витрат на оренду навчальних аудиторій, поїздок до місця навчання, як слухачів, так і викладачів); проводити професійну підготовку великої кількості слухачів; підвищити якість професійної підготовки за рахунок застосування

сучасних засобів, електронних бібліотек тощо; створити єдине освітнє середовище. В перспективі вбачаємо розглянути державне регулювання освітнього процесу з професійної підготовки безробітних, яке спрямоване на підвищення ефективності та розширення соціальної доступності дистанційної освіти для дорослого незайнятого населення.

#### Список використаних джерел

1. Капченко Л. М. Формування системи професійного навчання безробітних – веління часу / Л. М. Капченко // Професійно-технічна освіта. – 2011. – С. 39–42.
2. Морзе Н. В. Моделі ефективного використання інформаційно-комунікаційних та дистанційних технологій навчання у вищому навчальному закладі [Електронний ресурс] / Н. В. Морзе, О. Г. Глазунова // Інформаційні технології і засоби навчання. – 2008. – №2(6). – Режим доступу до журн.: <http://www.ime.edu.ua.net/em6/content/08mnvshi.htm>.
3. Сігаєва Л. Є. Андрагогіка в професійному навчанні: [методичні рекомендації] / Л. Є. Сігаєва. – К. : ПП «ЕКМО», 2003. – 100 с.

### ПОТЕНЦІАЛ ЕКОНОМІЧНОЇ БЕЗПЕКИ ПІДПРИЄМСТВ

Ларіонов К., Український гуманітарний інститут  
Науковий керівник – доктор економічних наук, професор Алькема В.Г.

Сучасне підприємство знаходиться в умовах безперервної зміни зовнішнього та внутрішнього середовища його існування. Ця нестабільність умов діяльності вимагає від господарюючих суб'єктів такого виду постійної адаптації шляхом збалансування інтересів учасників, пошуку нових і вдосконалення вже відомих засобів забезпечення економічної безпеки. Для ефективної діяльності та стабільного розвитку компанії, що розглядаються повинні мати достатні права, можливості, ресурси та компетенції. Тому виникає актуальна потреба у дослідженні питань щодо формування та розвитку потенціалу економічної безпеки транспортно-експедиційного підприємства в сучасних умовах.

Питанням дослідження сутності категорії потенціал, проблеми його формування, оцінки та управління розглядаються у працях вітчизняних вчених таких як І.А. Васюкова [1], Н.М. Шаинского [2], К.Г.Воблій [3]. У сучасному трактуванні цього поняття, часто використовуються терміни «ресурс», «резерв», при цьому сукупність всіх ресурсів характеризується як потенціал: «потенціал — це сукупність необхідних для функціонування або розвитку системи різних ресурсів, головним чином економічних. Найбільш детально виокремлюються дві «ресурсні» позиції. Б. Е. Бачевский [4], О. О. Решетняк, [4]. І. М.Семенко [4].



В сучасних дослідженнях присвячених забезпеченню ефективної господарської діяльності вітчизняних підприємств шляхом розвитку його потенціалу вкрай недостатньо уваги приділено таким важливим його складовим як потенціал економічної безпеки та потенціал конкурентоспроможності.

Аналіз поодиноких наукових джерел свідчить про відсутність усталених точок зору щодо визначення терміну «потенціал економічної безпеки» та розуміння його сутності, що обумовлює необхідність подальшої розробки цих питань. За етимологією термін «потенціал» походить від латинського «*potentia*» - «міць». Словник іноземних слів за редакцією І. Васюкова пропонує тлумачення терміну як «потужність, сила» [1]. В етимологічному словнику російської мови відзначається походження слова «потенційний» як запозиченого в ХІХ ст. із французької мови, де «*potentiel*» є позикою з латинської, у якій «*potens*» — «здатний», буквально — «здатний бути»[2]. Вперше про цей термін згадано в 1924 році К.Г. Воблиєм, що розглядає цей термін як «приховані можливості, сили для будь-якої діяльності, які можуть виявитися у певних умовах» [3]. Вітчизняна економічна література цей термін у широкому значенні трактує як можливості, сили, запаси та засоби, які можуть бути використані, або як рівень потужності у будь-якому відношенні, сукупність засобів, необхідних для будь-чого. У сучасному трактуванні, часто використовуються терміни «ресурс», «резерв», при цьому сукупність всіх ресурсів характеризується як потенціал: «потенціал – це сукупність необхідних для функціонування або розвитку системи різних ресурсів, головним чином економічних, безпосередньо пов'язаних з функціонуванням виробництва й прискоренням НТП» [4]. Таким чином, терміни «потенціал», «потенційний» в сучасній науковій літературі позначають наявність у будь-кого економічного агента прихованих можливостей, які ще не виявились, або можливість діяти у певній галузі. Характеристика терміну «потенціал» більш широко використовується по відношенню до того чи іншого виду ресурсів чи їхньої сукупності. Найбільш детально виокремлюються дві «ресурсні» позиції. Перша розглядає потенціал як сукупність ресурсів без урахування їх взаємозв'язків та участі у процесі виробництва. Так, Л.І. Абалкін вважає, що потенціал є узагальненою, збірною характеристикою ресурсів[5].

«Потенціал», таким чином, є відображенням можливостей досягнення високих кінцевих результатів шляхом найбільш раціонального використання наявних ресурсів, а поняття «ресурс» належить до елементів виробничого процесу. Ресурси – це можливості для досягнення цілей, які визначаються потенціалом.

Отже, аналіз наукових поглядів свідчить, що принциповою відмінністю між термінами «ресурси» і «потенціал» є їх зв'язність з суб'єктами економічної діяльності. Потенціал окремого підприємства є невід'ємним від суб'єктів діяльності. Тобто, «потенціал», окрім матеріальних і нематеріальних засобів,

включає здібності працівника, колективу, підприємства, суспільства в цілому до ефективного використання наявних засобів або ресурсів.

А активне пристосування суб'єкта господарювання до змін умов функціонування і є неперервним процесом в ефективному використанні та вдосконаленні економічного потенціалу. Економічний потенціал підприємства розглядається науковцями, як результат економічних і виробничих відносин між суб'єктами господарської діяльності.

Таким чином, економічний потенціал підприємства є складна, динамічна, взаємопов'язана структура, в якій взаємодіють між собою сукупність усіх видів наявних ресурсів та можливостей, включаючи перспективи диверсифікації підприємства, що використовуються для досягнення тактичних і стратегічних цілей діяльності підприємства та забезпечення його сталого розвитку. Але розглядаючи поняття «економічний потенціал підприємства» слід виділити важливу його складову «потенціал економічної безпеки підприємства», яка характеризує базис його виживання та генезис його подальшого розвитку в умовах нестабільності та динамічності середовища функціонування.

Результати проведених досліджень дозволяють констатувати, що: термін «потенціал» – є відображенням можливостей досягнення високих кінцевих результатів шляхом найбільш раціонального використання наявних ресурсів економічного агента. Поняття «ресурс» належить до елементів виробничого процесу. Ресурси – це можливості для досягнення цілей, які визначаються потенціалом. Економічний потенціал підприємства є складна, динамічна, взаємопов'язана структура, в якій взаємодіють між собою сукупність усіх видів наявних ресурсів та можливостей, включаючи перспективи збільшення підприємства, що використовуються для досягнення тактичних і стратегічних цілей розвитку підприємства та забезпечення його сталого розвитку. Економічна безпека підприємства, на нашу думку, – це стан найбільш ефективного використання його потенціалу, що забезпечує спроможність підприємства реалізовувати свої інтереси шляхом їх збалансування з іншими суб'єктами та запобігання загрозам і забезпечувати стабільний розвиток підприємства в даний час і в майбутньому. Потенціал економічної безпеки підприємства це динамічна сукупність його прав, можливостей, ресурсів та компетенцій спрямованих на захист життєво важливих інтересів та забезпечення стабільного функціонування і стійкого розвитку в майбутньому.

#### Список використаних джерел

1. Васюкова И. А. Словарь иностранных слов / И. А. Васюкова. – М: АСТ / Астрель / Хранитель, 2006. – 416 с
2. Этимологический словарь русского языка / Ред. Шаинского Н.М. - М., 1994 г.

3. Воблый К.Г. Производственные силы Украины. Техника, экономика, право // Научные записки Ин-та народного хоз-ва. – 1924. – № 4-5. – С. 126-149.

4. Бачевский Б. Е., Решетняк О. О., Семенко І. М. Износ оборудования и его обновление в Украине. Економіка: проблеми теорії та практики. Зб. наук. праць Дніпропетровського національного університету. Вип. 197. – Т. II. Дніпропетровськ: ДНУ, 2004. – С. 305-311.

5. Абалкин Л.И. Диалектика социалистической экономики. – М.: Мысль, 1981. – 351 с.

## СТРАТЕГІЧНЕ ПЛАНУВАННЯ НА ПІДПРИЄМСТВІ

Мещеряков І. О., Український гуманітарний інститут  
Науковий керівник – кандидат економічних наук, доцент Булова О. Б.

Одним з найбільш актуальних завдань сучасного розвитку економіки України є створення умов ефективного і динамічного переходу до ринкових відносин. При цьому дуже важливою є реорганізація надмірної концентрації і монополізації виробництва, удосконалення організаційних і структурних відносин, перегляд застарілих командних економічних зв'язків і методів керування.

В цих умовах особливої гостроти набуває необхідність розвитку підприємницької активності, діяльність підприємств і організацій, спрямованих на споживача, і кінцевий результат – прибуток. Практичне розв'язання проблем, пов'язаних з необхідністю забезпечення нормальної роботи підприємства, не тільки сьогодні, але й у перспективі, залежить від ступеня освоєння методології і методів стратегічного керування.

Метою дослідження є обґрунтування стратегічного планування на підприємстві.

Об'єктом дослідження є планова діяльність підприємства.

Предметом дослідження процес стратегічного планування на підприємстві.

Поняття "стратегія" в галузі управління підприємством як соціально-економічною системою має на увазі довгостроковий комплексний план дій з керівництва відповідним колективом, спрямований на досягнення місії організації. Цей план переслідує чітко визначені цілі і будується на реальних можливостях організації, з огляду на умови, в яких вона функціонує.

Стратегія підприємства є основою стратегічного планування, за допомогою якого на підприємстві зважується комплекс проблем, пов'язаних з цілеспрямованою переорієнтацією випуску продукції нової номенклатури й асортименту, впровадженням і використанням нових технологій, розвитку

маркетингу, удосконалюванням структури керування підприємством, своєчасною і якісною підготовкою і перепідготовкою кадрів.

Стратегічне планування являє собою набір дій і рішень керівництва підприємства, які ведуть до розробки специфічних стратегій, призначених для того, щоб допомогти організації підтвердити свою місію й досягти своїх цілей. З огляду на багатоплановий характер діяльності кожне підприємство має формувати власну стратегію або набір стратегій. Стратегічне планування товарних асортиментів повинно бути в центрі уваги керівництва сучасним підприємством. При цьому необхідно використати такі новітні підходи й технології, як орієнтація на бізнес-процеси, логістичний підхід до управління матеріальними потоками, розвиток інформаційного забезпечення прийняття рішень.

Процес стратегічного планування є інструментом, що допомагає підвищити надійність управлінських рішень у системі стратегічного менеджменту. Його головна відмітна риса – обґрунтування нововведень і змін у діяльності підприємства. Критичну ситуацію для підприємств створюють: важко прогнозована динаміка ринку, скорочення внутрішніх ресурсів і зростання агресивності зовнішнього середовища, особливо у фінансовій сфері. У цих умовах великого значення набуває впровадження в практику ідей і технологій логістики, що поєднує завдання поточної діяльності й розвитку. Логістична стратегія в значній мірі орієнтована на забезпечення досягнення стратегічної мети підприємства – утримання конкурентоздатної позиції на ринку збуту продукції.

Стратегічний аналіз, що створює основу стратегічного планування, доцільніше починати з вивчення можливостей внутрішнього середовища підприємства, а потім – його оточення. У цьому випадку різко скорочується обсяг інформації, необхідної для прийняття рішень. У сучасних умовах господарювання стратегію варто розглядати не як далеку мету або конкретний напрям дії, а як сферу пріоритетного розвитку підприємства шляхом оптимізації ресурсів впливу, як метод активізації дій. При такому підході стратегічне планування досить тісно пов'язане з теорією логістики.

Отже, надійність стратегічного планування діяльності підприємства залежить від своєчасного впровадження безперервної інформаційної підтримки життєвого циклу виробів. Для узгодження всієї сукупності заходів, пов'язаних з виготовленням продукції на підприємстві, необхідно забезпечувати інтеграцію даних за елементами життєвого циклу виробу, за структурними підрозділами з урахуванням їх ієрархії, починаючи від групи підприємств, що становлять корпорацію, до окремо взятих центрів відповідальності за видами продукції, що випускається, у тому числі за кожною серією або за індивідуалізованими бізнес-процесами, за видами витрат ресурсів (фінансових, матеріальних тощо) на той чи інший вид діяльності або ж на виробництво виробу, виконання замовлення.

### Список використаних джерел

1. Гапоненко А. Л. Стратегическое управление: Учебник / А. Л. Гапоненко, А. П. Панкрухин. – М.: Омега, 2012. – 466 с.
2. Дацій О. І. Планування і контроль діяльності підприємства: Навч. посіб. / О. І. Дацій. – Гуманітарний ун-т «Запорізький ін-т державного та муніципального управління». – Запоріжжя, 2010. – 378 с.
3. Пасічник В. Г. Планування діяльності підприємства: Навч. посіб. / В. Г. Пасічник, О. В. Акіліна. – К.: Центр навчальної літератури, 2009 – 255 с.

## ГЕНЕЗИС ПОНЯТТЯ "ІНТЕЛЕКТУАЛЬНА ВЛАСНІСТЬ" ТА ЙОГО РОЛЬ В РОЗВИТКУ ЕКОНОМІКИ

Мицкан В., Український гуманітарний інститут

Науковий керівник – доктор економічних наук, професор Алькема В.Г.

Актуальність теми обумовлена тим, що інтелектуальна власність, яка вже давно визнана у промислово розвинутих країнах, сьогодні використовується як важливий інструмент духовного, технологічного та економічного розвитку. Більшість країн які розвиваються розуміють, що в їхніх інтересах створити національні системи інтелектуальної власності, зміцнити та вдосконалити існуючі системи, які були успадковані з минулого і вже не адекватно відповідають новим потребам та пріоритетам. Там, де належним чином сприяють інтелектуальній діяльності, досягається високий рівень добробуту народу, зміцнюються морально-естетичні засади суспільства. Світовий досвід свідчить: прогресу досягають там, де цінують інтелектуальну діяльність і вміло використовують її здобутки.

Об'єктом дослідження є сфера багатостороннього регулювання відносин у сфері інтелектуальної власності.

Предметом є інтелектуальна власність, як нова сфера розвитку глобалізованого економічного середовища.

Метою дослідження є аналіз сутності інтелектуальної власності та її важливість в розвитку економіки.

Для досягнення мети у роботі ставились наступні завдання:

- аналіз історичне виникнення терміну «інтелектуальна власність»;
- дослідження причин виникнення права на інтелектуальну власність;
- ідентифікація інтелектуальної власності, як один з визначальних факторів розвитку країни.

Ці питання досліджували такі такі вчені: Андрощука Г., Боуена Г., Бутнік-Сіверського О., Довгого С., Дроб'язко В., Едвінсона Л., Жарова В., Ідріса К.,

Клявіна В., Орлюка О., Підпригори О., Прахова Б., Святоцького О. та інших авторів.

У роботі використовувалися такі методи дослідження: метод інтерпритації – для з'ясування сутності терміну «інтелектуальна власність», історично – логічний метод – за допомогою якого було визначено еволюцію предмета дослідження та метод сходження від абстрактного до конкретного – пояснення значущості об'єкта для розвитку країни в цілому.

На першому етапі визначено, що виникнення терміну «інтелектуальна власність» приходиться на кінець XVII ст. Він уперше з'явився у французькому законодавстві на ґрунті теорії природного права, яке одержало свій найбільш послідовний розвиток саме в працях французьких філософів-просвітителів (Вольтер, Дідро, Гольбах, Гельвецій, Руссо). Відповідно до цієї теорії право творця будь-якого творчого результату (чи то літературного твору, чи винаходу) є його невід'ємним природним правом, що виникає із самої сутності творчої діяльності та „існує незалежно від визнання цього права державною владою”.

14 липня 1967 р. була створена Всесвітня організація інтелектуальної власності (ВОІВ), яка з грудня 1976 р. набула статусу спеціалізованої установи Організації Об'єднаних Націй. Фактичне заснування цієї організації слід віднести на кінець XIX ст., коли 20 березня 1883 р. було укладено Паризьку конвенцію про охорону промислової власності. Пізніше, а саме в 1886 р., було прийнято Бернську конвенцію про охорону літературних і художніх творів. Обидві конвенції передбачали створення секретаріату, який називався „Міжнародне бюро”. У 1893 р. ці секретаріати були об'єднані в один, який діяв під різними назвами.

На другому етапі сформульовано причини за яких виникло право на інтелектуальну власність: XVI ст. - виникнення друкарства. Друкарство і книговидавнича діяльність стала джерелом і першопричиною виникнення інституту правової охорони виключних прав спочатку видавців, а пізніше і авторів. Формування авторського права знайшло своє завершення в Бернській конвенції про охорону літературних і художніх творів від 1886. XVIII ст. – промислова революція. У XVIII ст. Відбувся перехід від мануфактурного виробництва товарів до фабричного виробництва, яке виникла завдяки застосуванню нових промислових технологій і технічних удосконалень, що використовують винаходи. Промисловці, які впроваджували винаходи у виробництво, несли витрати, пов'язані з винахідницькою діяльністю, тому були зацікавлені в тому, що б дохід від використання винаходів належав їм як несучим тягар витрат на винахідництво. Внаслідок цієї їхньої зацікавленості виник інститут промислової власності.

Формування права промислової власності знайшло своє завершення в Паризькій конвенції щодо правової охорони промислової власності 1883 р. Подальший розвиток цього права призвело до створення патентного

законодавства з урахуванням основних положень Паризької конвенції. XX ст. - науково-технічна революція. Подальший розвиток науково-технічної думки призвело до бурхливого розвитку і використання в економіці держав таких досягнень, як мікроелектроніка, лазерні технології, комп'ютерні інформаційні технології. Застосування цих досягнень привело до появи поняття «інформаційне суспільство». Для інформаційного суспільства характерно різке скорочення часу, який необхідно, щоб той чи інший результат знайшов застосування в економіці або в побуті.

У результаті науково-технічної революції стали з'являтися об'єкти інтелектуальної власності, правове регулювання яких викликало труднощі, оскільки економіка вимагала негайного їх використання і відповідно, швидкого прийняття законів, що забезпечують правову охорону цих об'єктів. Так став формуватися інститут спеціальної охорони об'єктів інтелектуальної власності, коли з кожного специфічного об'єкту приймається спеціальний закон, що регулює відносини зі створення, використання та передачі прав.

На третьому етапі було визначено, що усі країни з високорозвинутою ринковою економікою відзначаються високим рівнем освіти, науки і культури. Саме це зумовлює і визначає рівень цивілізованості того чи іншого суспільства. Вони ж є результатом творчої діяльності людини, оскільки стан і освіти, і культури визначається рівнем розвитку науки. Творчий потенціал людини поступово, але неухильно починає домінувати в усіх виробничо-економічних структурах і саме інтелектуальний потенціал людини буде визначати інтенсивні шляхи становлення нової цивілізації. Розвиток науки і техніки повинен сприяти вирішенню економічних і соціальних задач, які стоять перед суспільством, прискоренню переходу економіки на шлях інтенсивного розвитку, підвищенню ефективності суспільного виробництва.

Отже, високий рівень інтелектуальної діяльності в країні зумовлює її політичну, економічну, територіальну незалежність. Держава, яка опирається на потужний інтелектуальний потенціал, почуває себе в світовому співтоваристві набагато впевненіше. Інтелектуальний потенціал зумовлює рівень виробництва, побуту, добробуту народу.

#### Список використаних джерел

1. Журнал «Інтелектуальна власність». [Електронний ресурс]. – Доступний з <http://www.intelvlas.com.ua/>
2. Буковинська бібліотека. [Електронний ресурс]. – Доступний з <http://buklib.net/books>

## ГЛОБАЛЬНІ ПРОБЛЕМИ ЛЮДСТВА І ФЕНОМЕН УРБАНІЗМУ

Міцкан В., Український гуманітарний інститут  
Науковий керівник – кандидат економічних наук, доцент Бурова О. Б.

Актуальність теми обумовлено тим, що глобальні проблеми привертали і привертають дедалі більшу увагу вчених. Від того наскільки плідними будуть науковий аналіз системи глобальних суперечностей і ефективність практичних заходів по їх вирішенню, залежать перспективи суспільного прогресу в третьому тисячолітті. Одна з характерних особливостей сучасного світу – є феномен світової урбанізації, бурхливе зростання міст і різке розширення їх впливу на всі сторони життя суспільства вважають одним з найзначніших явищ у ХХ столітті. Сучасні процеси росту, складу та розміщення населення викликають багато складних проблем.

Об'єктом дослідження виступають глобальні проблеми людства.

Предметом дослідження є основи вирішення глобальних проблем людства.

Метою є виокремлення глобальних проблем, з'ясування їх сутності, осмислення, окреслення шляхів розв'язання, розкрити проблеми, а також дослідження феномену світової урбанізації.

Для досягнення мети у роботі ставились наступні завдання:

- класифікація глобальних проблем людства;
- характеристика демографічної проблеми;
- історичне формування урбанізації в світі.

Дану тему досліджували такі вчені: К. фон Бойме, Ф. Вейл, Л. Гарць, Л. Дітмер, Д. Елазар, Р. Інглехарт, Д. Каванах, К. Мангейм, Е. Мюллер, Л. Пай, Дж. Рідер, В. Розенбаум, Е. Тоффлер, А. Турен, С. Уайт, К. Ясперс та інші.

В роботі використовувалися такі методи дослідження: інтерпритації – який пояснив термін «урбанізм», історично – логічний – за допомогою якого було визначено історичну появу об'єкта дослідження та метод сходження від абстрактного до конкретного - пояснення значущості об'єкта в цілому.

На першому етапі визначили, що глобальні проблеми можна поділити на: політичні, економічні, демографічні, соціальні та екологічні.

Найнебезпечнішими для людства є політичні проблеми:

- а) війни і миру та гонки озброєнь в глобальному масштабі;
- б) економічного і політичного протистояння Сходу і Заходу, Півночі та Півдня;
- в) вирішення регіональних релігійних і військово-політичних конфліктів в Європі, Азії та Африці.

На друге місце вийшли екологічні проблеми: знищення природних ресурсів; забруднення довкілля, збіднення генофонду Землі.



Дуже різноманітними в різних регіонах світу є демографічні проблеми. Для країн третього світу характерний "демографічний вибух", а в розвинених країнах спостерігається старіння і депопуляція населення. Численні соціальні проблеми (охорона здоров'я, освіта, наука і культура, соціальне забезпечення) вимагають для свого вирішення великої кількості коштів і підготовки кваліфікованих спеціалістів.

За останні два десятиріччя найбільших успіхів людство досягло у розв'язанні глобальних економічних проблем - сировинної і енергетичної. Проте у багатьох районах світу ці проблеми, так само як ще одна економічна проблема — продовольча, є дуже гострими. Усе більшої актуальності набувають такі міжгалузеві проблеми, як освоєння Світового океану та космосу.

На другому етапі з'ясували, що демографічна проблема загалом полягає у несприятливій для економічного розвитку динаміці змін кількості населення у його віковій структурі. Ця проблема проявляється по-різному в країнах, що розвиваються, у розвинутих, а також постсоціалістичних країнах.

Особлива гострота глобальної демографічної проблеми зумовлена тим, що понад 80 % приросту світового населення припадає на країни, що розвиваються. У країнах, що розвиваються, намітилося значне зниження народжуваності. Майже удвічі скоротилися темпи приросту в розвинутих країнах, у країнах з перехідною економікою намітилась тенденція звуженого відтворення населення, а в країнах Центральної і Східної Європи, Росії, Грузії воно залишилося практично на колишньому рівні.

Інший аспект демографічної проблеми проявився у постіндустріальних країнах, які перейшли у фазу простого і навіть звуженого відтворення населення. В цілому середньорічні темпи приросту світового населення постійно сповільнюються: від 2 % у 1960-1965 рр. до 1,3 % у 2000-2005 рр. Однак уповільнення темпів практично не означає зниження гостроти світової демографічної ситуації в перші десятиліття XXI ст. Головним завданням світової демографічної політики в наш час стає сприяння поліпшенню економічних і соціальних умов життя в країнах, що розвиваються та з перехідною економікою.

На третьому етапі було сформульовано термін «урбанізація» який полягає в рості міст, підвищенні питомої ваги міського населення в країні, регіоні, світі, виникнення і розвиток все більш складних мереж і систем міст. Отже, урбанізація представляє історичний процес підвищення ролі міст у житті суспільства, поступове перетворення його в переважно міське за характером праці, способом життя і культури населення, особливостями розміщення виробництва. Історичне формування урбанізації в світі:

1. Концентрація населення в містах, збільшення їхньої ролі в житті суспільства відбувалися протягом всієї історії. Але тільки з початку XIX століття спостерігається значне посилення цього процесу. З 1800 року по 1900

рік при загальному рості населення Землі в 1,7 разів, міське населення збільшилося в 4,4 рази, у ХХ столітті - відповідно в 3,7 і 13,3 рази.

2. Особливо різкий перелом у динаміці міського населення світу, а в більш широкому плані - у розвитку самого процесу урбанізації наступив у другій половині нашого сторіччя. Він одержав назву "міської революції". Приріст чисельності городян у світі за 1950 - 2000 роки збільшився в 4 рази і зберігає тенденцію до подальшого значного підвищення. У першій чверті ХХІ сторіччя чисельність городян зросте до 5,1 млрд. чоловік, тобто на 73%.

3. Високі темпи росту міського населення в другій половині ХХ століття пов'язані зі сполученням декількох факторів. Два з них найбільш значні. Міграція сільського населення в міста в середині минулого сторіччя прийняла такі масштаби, що її іноді називають великим переселенням народів ХХ століття.

4. З демографічним "вибухом", що сприяло небувалим темпам росту міського населення у 1991 - 1995 роках городян у світі щорічно в середньому ставало більше на 61 млн. чоловік (сільських жителів - на 25 млн.).

Отже, міркуючи над подальшим існуванням людства у зв'язку із загостренням проблем, фахівці розробили концепції стійкого розвитку людства, яка включає різні підходи та методи покращення життя людства та вирішення глобальних проблем. Слід пам'ятати, що всі глобальні проблеми взаємопов'язані й тому можуть бути вирішені тільки в комплексі і тільки спільними зусиллями Світового співтовариства.

#### Список використаних джерел

1. Масляк П. О., Дахно І. І. Економічна і соціальна географія світу: Підручник / За ред. П. О. Масляка. – К.: Вежа, 2003. – 280 с.

2. Топузов О. М., Тименко Л. В. Економічна і соціальна географія світу: Підруч. / О. М. Топузов. – К.: Зодіак-ЕКО, 2005. – 208 с.

## ВИКОРИСТАННЯ ІТ ТЕХНОЛОГІЙ У РОБОТІ МЕНЕДЖЕРА

Мицкан В., Український гуманітарний інститут  
Науковий керівник – ст. викладач Мичак Н.Г.

Актуальність теми обумовлено тим, що сучасні інформаційні технології дозволяють створити єдине інформаційне середовище, фізичною основою якого є інтегровані комп'ютерні мережі та системи зв'язку, яке дозволяє супроводжувати та координувати як технологічні процеси, так і ділову діяльність будь-якої організації. Зокрема, такий підхід передбачає технічну, організаційну та методологічну інтеграцію таких базових напрямків управлінської діяльності, як виробничий, організаційний, маркетинговий, фінансовий, бухгалтерський, кадровий та проектно-конструкторський. Інформаційні продукти розміщуються в розподілених базах даних. Доступ до інформаційних продуктів відбувається через комп'ютерну мережу і регламентується правилами та нормативами даної організації. Крім цього, інформаційні технології забезпечують динамічну координацію дій за рахунок використання сучасних засобів зв'язку та програмних засобів комп'ютерних мереж. Інформаційна комп'ютерна мережа організації може органічно під'єднуватися до всесвітньої комп'ютерної мережі INTERNET.

Об'єктом дослідження є безпосередньо інформаційні технології.

Предметом є автоматизація та особливості розвитку та використання інформаційних технологій в менеджменті.

Метою є дослідження сучасних інформаційних технологій, що використовуються в менеджменті та ефективність їх використання на підприємстві та дослідження їх впливу на управлінську діяльність в організації.

Для досягнення мети у роботі ставились наступні завдання:

- поняття «інформаційних технологій» в менеджменті;
- практичне застосування ІТ в менеджменті;
- проблеми і перспективи використання ІТ технологій в менеджменті.

Проблемою значення використання інформаційних технологій у фінансовому менеджменті займаються такі вчені, як А.Н. Романов, І.Я. Лукасевич, Г.А. Титоренко, П.Ю. Буряк. У їх роботах розглядаються типи програмних продуктів, які сьогодні використовують при вирішенні задач фінансового менеджменту.

У роботі використовувалися такі методи дослідження: метод інтерпритації – який пояснив термін «інформаційні технології», а метод сходження від абстрактного до конкретного - пояснення значущості об'єкта, проблем, які виникають із його застосуванням та перспективи в цілому.

На першому етапі визначено виникнення терміну «інформаційні технології» згідно з визначенням це комплекс взаємозалежних, наукових, технологічних, інженерних дисциплін, що вивчають методи ефективної

організації праці людей, зайнятих обробкою і зберіганням інформації; обчислювальну техніку і методи організації і взаємодії з людьми і виробничим устаткуванням, їх практичні додатки, а також зв'язані з усім цим соціальні, економічні та культурні проблеми. Самі інформаційні технології вимагають складної підготовки, великих первісних витрат і наукомісткої техніки. Їх введення повинно починатися зі створення математичного забезпечення, формування інформаційних потоків у системах підготовки фахівців. Сучасні інформаційні технології, які базуються на професійному використанні інформаційного ресурсу, дають змогу менеджерам ефективно діяти, мінімізуючи ризик.

На другому етапі дослідили застосування інформаційних технологій на робочому місці менеджера.

Відзначимо основні переваги для організацій, які їм надає використання передових інформаційних технологій в управлінні. Так, застосування сучасних засобів зв'язку та обробки інформації у повсякденній роботі менеджерів дозволяє значно скоротити витрати на рутинну та малоефективну роботу і підвищити результативність ділових переговорів. Застосування інформаційних систем менеджменту надає можливість розглядати проблеми управління організацією у взаємопов'язаному комплексі і підняти ефективність праці менеджерів на якісно новий рівень.

Програмні засоби, призначені для автоматизації оцінки, підготовки техніко-економічних обґрунтувань (ТЕО) і розробки бізнес-планів інвестиційних проектів, представлені на вітчизняному ринку наступними продуктами: Project Expert (PRO-INVEST Consulting), Альт-Інвест (Альт).

Ці програми дозволяють менеджеру в діалоговому режимі вирішити наступні завдання:

- детально описати поточний стан підприємства з урахуванням зміни параметрів зовнішнього середовища (інфляція, податки, валютні курси)
- розробити план реалізації інвестиційного проекту, стратегії збуту і виробництва, що забезпечують раціональне використання матеріальних, трудових і фінансових ресурсів;
- визначити схему фінансування проекту (власний капітал, позикові кошти, лізинг)
- програти різні сценарії реалізації проекту, варіюючи значення чинників, здатних вплинути на його фінансові результати;
- автоматично сформувати всі необхідні види звітності (баланс, звіт про прибутки і збитки, прогноз потоків готівки) і проектної документації відповідно до вимог міжнародних стандартів російською та англійською мовами;
- провести всебічний аналіз чутливості та ефективності проекту в розрізі його учасників (підприємства, інвесторів, банків тощо);

- здійснювати подальший моніторинг та контроль реалізації різних стадій проекту з автоматичним виявленням відхилень фактичних показників від запланованих.

На третьому етапі було визначено, що усі засоби оброблення інформації є надзвичайно важливими для роботи менеджера на підприємстві, адже вони забезпечують: підвищення ефективності функціонування та зростання мобільності керівного та адміністративно-управлінського персоналу; зростання інформаційного забезпечення осіб, що приймають відповідальні рішення; підвищення якісного та інтелектуального рівня культури персоналу і організації в цілому; вчасну та повну інформованість про можливості нових інформаційних технологій з метою їх вдосконалення

Отже, сучасні розробки інформаційних систем менеджменту просуваються вперед досить успішно, використовуючи останні досягнення в галузі технологій інформаційних систем та комунікацій. Завдяки цьому інформаційні системи менеджменту стали задовольняти зростаючі вимоги менеджерів до забезпечення інформацією. Головними критеріями в оцінці інформаційних систем стали достовірність, своєчасність, повнота та корисність інформації для прийняття рішень.

#### Список використаних джерел

1. Гава Ю. Роль сучасних технологій в економіці / Ю.Гава // Економіст. – 2006. – №6. – С.61–63.
2. Современные интернет-технологии в коммерческой деятельности. – Омега-Л. – 2007. – 289 с.
3. Ступницький О. Інформаційні технології та корпоративне управління у XXI ст. // Економіка України. – 2005. – № 2. – С. 38–46.
4. Черников Б. В. Информационные технологии управления. – М.: Форум Инфра–М. – 2008. – 425 с.

## БІБЛІОТЕЧНІ ІНФОРМАЦІЙНІ ТЕХНОЛОГІЇ: ІНОВАЦІЙНИЙ ШЛЯХ РОЗВИТКУ УКРАЇНИ

Нікоріч Л. Т., Український гуманітарний інститут  
Науковий керівник – кандидат економічних наук, доцент Бурова О.Б.

Доступ до світових знань є особливо актуальним для України яка потребує інтелектуального забезпечення у всіх сферах життя людини: економіки, суспільства та його духовного розвитку. Є певне співвідношення, чим кращий доступ до інформації, тим вищий рівень розвитку науки. Тому місія бібліотек була, є і залишається актуальною в донесенні необхідної інформації, яку накопичують, продукують та розповсюджують. Адже, сучасна бібліотека сприяє розвитку України та звертає увагу на вивчення впливу глобальної інформаційної бази в економічній і політичній сфері та духовному світі людства.

В сучасному світі відбуваються процеси конвергенції технологій, що зумовлюють великі зміни в ході розвитку суспільства. Змінюється природа інформації та форми її подання. Ці процеси значною мірою торкаються питань збереження світової культурної спадщини як основи всієї людської цивілізації в цілому. В Україні незважаючи на труднощі та проблеми, процеси електронної готовності, інформатизації, становлення й розвитку інформаційного суспільства в останні роки стійко прогресують. Створюються розподілені бази даних та знань, вдосконалюється телекомунікаційна інфраструктура, у різноманітних сферах (економіка, наука, культура, освіта) формується середовище цифрової спадщини. Створюються мережі інформаційних веб-порталів; розвиваються електронні бібліотеки, музеї, архіви та експозиції; вдосконалюється система використання світових інформаційних ресурсів для надання високоякісних та високоефективних освітніх та інших послуг. Вхідження України до єдиного інформаційного простору та інтенсивний розвиток інформаційно-комунікаційних технологій призвели до стрімкого накопичення документів та інформаційних ресурсів з цифровими носіями.

Сьогодні бібліотеки займають провідні позиції в рішенні глобальної задачі побудови інформаційного суспільства. Їх діяльність підпорядкована реалізації базових вимог, що визначають рух України до інформаційного суспільства, до яких відносяться: формування єдиного інформаційно-комунікаційного простору як частина світової інформаційної інфраструктури; інтенсивний розвиток нових технологій; створення системи забезпечення прав громадян на вільне здобуття, поширення і використання інформації; задоволення потреб суспільства в інформації; підвищення рівня науково-технічного і культурного обміну за рахунок розширення регіональної, національної і міжнародної інформаційної взаємодії.

Враховуючи нові потреби читачів, змінюється традиційний бібліотечний простір, який поєднує простір реальний та віртуальний. Віртуальні форми надання інформації в умовах інформаційного суспільства стають нормою. Звичайно, розширення сфери віртуальних послуг, їх активне використання в інформаційній діяльності бібліотек – це не тільки вимога часу, але й одна з умов подальшого розвитку бібліотек.

Загальносвітова тенденція переведення в цифрову форму мільйонів документів і їх організація у вигляді публічних електронних ресурсів (ЕР) стає магістральним напрямом інформаційно-бібліотечної сфери, показником розвитку інфосупільства.

Сучасні та зарубіжні спеціалісти, як Майк С. Харт, Р.Ф. Абдєєв, О.Г. Білорус, О. Неклесса, Я.Л. Шрайберг, Р.Е. Peterss, R. Tennant, S.V. Watstein, В.А. Широков, О.В. Зернецька та інші рахують що бібліотеки ХХІ століття – це електронні бібліотеки, які являють собою електронну мережу, що з'єднує бібліотеку з зовнішнім світом через електронні технології.

За означенням, електронна бібліотека – це інтегрована інформаційна система, яка дозволяє накопичувати, зберігати та ефективно використовувати різноманітні колекції електронних повнотекстових та мультимедійних документів, що доступні в зручному для користувача вигляді через глобальну мережу передачі даних. Сучасний процес глобалізації пов'язаний з розвитком загально цивілізаційної інформатизації, зростаючим її впливом на всі сфери життя людей у планетарному вимірі. Власне, інтелектуальне буття людини та суспільства зумовлене станом інформаційно-цільової системи як глобальної основи діяльності й розвитку. Уже сьогодні загально цивілізаційна інформаційна база дає змогу глобальної інтеграції людських ресурсів для розв'язання найважливіших проблем економічного, політичного, соціального та духовного розвитку.

Зокрема, в економічній сфері розвиток глобальної інформаційної бази дає можливість оперативного розвитку й впровадження найновіших технологій на базі здобутків науки різних країн та відчутнішого зменшення дубляжу й втрат. Глобальна інформаційна база дає дедалі більше можливостей для досягнення дієвості в регулюванні економічних процесів у відносинах між державами, союзами держав, економічними регіонами в планетарному вимірі, створення в рамках цих утворень великих господарських комплексів, зон спеціального правового регулювання економічних процесів, пов'язаного з цим планомірного міждержавного пересування трудових ресурсів усіх рівнів кваліфікації, усіх видів товарів, фінансових ресурсів.

Характерною особливістю сучасного впливу глобальної інформаційної бази на політичну сферу життя суспільства є створення наднаціональних, наддержавних структур, у діяльності яких виявляється тенденція до координації політичних процесів глобального рівня, розв'язання найскладніших міждержавних регіональних проблем світового значення на

основі позитивного загальносуспільного досвіду, здобутків сучасної наукової думки. Водночас важливою є також та обставина, що найвпливовіші міжнародні організації, як ООН, Рада Європи та інші, намагаються здійснювати свою координуючу роль у світі, використовуючи напрацьований, перевірений суспільною практикою досвід утвердження демократичних принципів співіснування на міждержавному рівні, надання допомоги в переході до правової держави й демократичного суспільства країнам, що роблять вибір курсу на демократичні перетворення в посттоталітарний період свого розвитку.

Вплив загальноцивілізаційної інформаційної бази на духовний світ людства пов'язаний зі зростаючими можливостями долучення до найвищих здобутків людського духу, духовно-ціннісних орієнтирів загальнолюдського масштабу дедалі більших мас населення Землі, включення їх у процес розвитку високої моралі, створення належних умов для зростання інтелектуальної спільності людства, інтелектуалізації всієї людської діяльності. Удосконалення засобів задоволення інформаційних потреб у духовній сфері створює можливості для розвитку віротерпимості, пошуку шляхів для взаєморозуміння в найскладніших міждержавних, міжнаціональних, міжкласових та інших суперечностях.

Таким чином, одна з найвагоміших ролей у процесі формування єдиного цілісного інформаційного поля та його адаптації до сучасних запитів користувачів належить саме бібліотекам, які проводять пошук, аналіз, каталогізацію і збереження електронної продукції, забезпечують доступ до мережевих ресурсів.

#### Список використаних джерел

1. Інтеграція України у світове співтовариство в контексті розвитку бібліотечних інформаційних технологій / [О.С. Онищенко, Л.А. Дубровіна, В.М. Горовий та ін.]; НАН України, Нац. б-ка України ім. В.І. Вернадського. – К.: НБУВ, 2011. – 224 с.
2. Копитко Т. Сучасні напрями оптимізації використання електронно-інформаційних ресурсів / Т. Копитко // Вісник книжкової палати. – 2015. – № 4. – С. 21-24
3. Медведєва В. Інноваційні технології – майбутнє бібліотеки / В.Медведєва // Вісник книжкової палати. – 2015. – № 8. – С.28-32
4. Павленко Р.І. Сучасна бібліотека – виклики часу / Р.І. Павленко// Бібліотечні цінності в епоху сучасних інформаційних технологій: матеріали науково-практичної конференції з міжнародною участю (14-15 травня 2015р. м. Чернівці) / Національна наукова медична бібліотека України, Бібліотека Буковинського державного медичного університету. – Київ, 2015. – С. 23- 27.



## РОЛЬ БІБЛІОТЕКАРЯ В СУЧАСНОМУ ІНФОРМАЦІНО-ТЕХНОЛОГІЧНОМУ ПРОСТОРИ

Нікоріч Л.Т., Український гуманітарний інститут  
Науковий керівник – ст. викладач Мичак Н.Г.

Бібліотека – це «живий» багатогранний організм, який володіє безліччю можливостей і змінюється разом з суспільством в цілому та з кожним читачем зокрема. Щоб дихати – людині потрібен кисень, щоб функціонувати бібліотеці, як повітря, потрібні читачі. Цей постулат повинен стимулювати всю бібліотечну діяльність, усі бібліотечні процеси, які спрямовані на задоволення потреб реальних та потенційних користувачів бібліотеки. Індивідуальне бібліотечно-бібліографічне обслуговування користувачів – процес, який забезпечує пряме й безпосереднє спілкування бібліотекаря з одним або декількома користувачами одночасно, враховуючи особистісні особливості кожного.

Бібліотечному спілкуванню властиві певні функції, найголовніші з них: комунікативна, як засіб взаємовідносин в бібліотечному середовищі; інформаційна, яка повинна забезпечувати вільний доступ до інформації; регулятивна, яка сприяє упорядкуванню відносин в бібліотечному середовищі; виховна функція.

Час сучасного оновлення вимагає від бібліотекарів високого професіоналізму, компетентності, оволодіння та готовності до оновлення знань в галузі інформаційних технологій, тобто отримання професійної освіти, підвищення її рівня. Беззаперечним є той факт, що фаховий рівень працівників безпосередньо впливає на імідж бібліотеки, бібліотечної професії і має опосередкований вплив на користувачів. Саме компетентність фахівців всіх рівнів бібліотеки є неодмінною умовою її високого престижу. Плине та змінюється час, «цифрові технології» розвиваються дуже стрімко й інтенсивно впливають на громадське життя, на бібліотечну та професійну сферу, тому бібліотеки змушені змінюватися, щоб зберегти себе як державну культурну цінність і як соціальний інститут.

Бібліотечна професія знаходиться в тій точці людського буття, в якій повсякденно стикаються скупість і щедрість, минуле, сьогодення і майбутнє, світ книг і світ людей. Де одне переходить в інше, вимагаючи великих зусиль з дотримання заходів і рівноваги. Бібліотекар – це професія, однією з основних функцій якої є здійснення зв'язку часів як в історії людства, так і в історії самої науки.

Відродження духовності, інтелігентності, моральності – ось головні завдання в роботі бібліотеки сьогодні. Бібліотека лікує душевні рани, допомагає впоратися з недугами, піднімає на вершини духу. Професія бібліотекаря багатогранна, відповідальна, різнопланова. Звичайно, він не

будує будинки, але своєю щоденною працею бібліотекар прокладає дороги в світ знань і мудрості, у світ людських душ і сердець.

Об'єктом дослідження є бібліотекар, а предметом – багатогранна професійна діяльність бібліотекаря в сучасному суспільстві.

Метою даної роботи є розглянути діяльність бібліотекаря в сучасному суспільстві.

Бібліотекар сьогодні не тільки є організатор та координатор інформаційного простору в межах своєї книгозбірні, а й грамотний менеджер, маркетолог, вихователь та педагог, психолог, і навіть дизайнер, а іноді й художник. І, взагалі, людина творча в усіх відношеннях. Також він є і науковець, про це сам Д.С. Лихачов казав наступні речі: «Не можна бачити в бібліотекаря простого помічника вченого. Бібліотекар – сам вчений. Але тільки він працює не над однією і при тому своєю темою, а над багатьма чужими темами. Цей вчений, цілком віддає себе іншим».

Бібліотекар як маркетолог прагне до створення і підтримки позитивного іміджу бібліотеки, що є достатньо важлива і необхідна річ, також намагається пояснювати ролі, значення та цінність бібліотеки в суспільстві, прагне до пошуку, створення, застосування та обміну соціальних і інноваційних ідей.

Він розробляє та впроваджує бібліотечні продукти і послуги для користувачів. Інформаційна, переконуюча, заохочуюча вимога приводить до вищого рівня задоволення користувачів, і тому він прагне їх дотримуватися.

«Бібліотечний менеджер», володіє управлінської методологією, дотримується необхідних стандартах роботи і поведінки, вміє визначати цілі і домагатися їхнього виконання, керувати персоналом і мотивувати результат праці і повинен мати відповідний імідж.

Бібліотечний менеджер – це керівник бібліотеки, який більшою мірою здатний до інноваційних задумів, гнучкості, обґрунтованого ризику, він цінує незалежність, можливість творчого підходу до праці, також піклується про матеріальні винагороди своїх працівників за якісну виконану роботу. Він творець нових систем, якісно переважаючих колишні, він забезпечує створення таких умов праці, у яких кожен співробітник прагне до професійного зростання і розвитку.

Нові технології кардинально змінюють життя, і в цьому плані інформаційне суспільство – це суспільство, в якому кожен громадянин може поліпшити своє життя хоча б тим, що він отримує доступ до величезної кількості інформації.

Але впровадження в бібліотеки нових технічних засобів припускає і використання сучасних технологій, що спричиняє за собою появу такої спеціальності, як бібліотекар-технолог і ряду спеціалізацій. Так, необхідність координації при використанні мережних комп'ютерних технологій зажадала таких спеціалізацій, як адміністратор баз даних, менеджер інформаційних систем; розвиток WWW-сервісу Інтернет зумовило необхідність підготовки

фахівця по створенню і оновленню WWW-сторінок, бібліотекарі спеціалізуються також в області електронної видавничої діяльності, проводять навчання (тренінгів) користування Інтернет-ресурсом для співробітників та користувачів бібліотек.

Але будь-якому разі кожен фахівець сучасної бібліотеки зобов'язаний володіти новими інформаційними технологіями. Звернемо в цьому зв'язку увагу на те, що бібліотечний працівник все більше має справа не з документом, який йому в ході роботи доводиться фізично переміщувати, а з віртуальною інформацією, яка за бажанням працівника або користувача з'являється на екранах його комп'ютера і потім зникає, коли стає не потрібна.

У зв'язку зі змінами, які відбувається в суспільстві та з появою нових інформаційно-технологічних потреб, бібліотекар повинен професійно, якісно і оперативно їх задовільнити, але для цього він повинен займатися самоосвітою, прагнути до підвищення кваліфікації, розвиватися багатогранно. І головне – любити свою професію.

Важливими є і особистісні риси працівника бібліотеки. Для бібліотекарів, що здійснюють постійний контакт з читачами, вміння по-діловому спілкуватися стає не тільки важливою, але й професійно необхідною якістю, тому до бібліотекаря пред'являються підвищені вимоги. Бібліотекар постійно повинен працювати над своєю дикцією, образністю і виразністю мови. Особливе значення має частота і чіткість вимови, зв'язність, логічність, багатство словникового запасу, ясність при постановці питань і відповідей, оптимальна для сприйняття швидкість мовлення.

Спостережливість вкрай важлива для бібліотекаря. Без неї він не помітить, чи зручно в бібліотеці читачеві, як він працює з каталогами, як реагує на манеру спілкування з ним, звертає чи увагу на виставки, стенди, не псує чи книги і тощо.

Бібліотекар повинен бути внутрішньо зібраний. Здатність до тривалої роботи без погіршення її якості та зниження темпу – не тільки волюва якість, а й ознаки витривалості, фізичного здоров'я. Бібліотекар повинен вміти тривалий час зберігати стійку увагу, незважаючи на втому.

Товариськість, особиста чарівність, приємна зовнішність – ці риси так само необхідні бібліотекарю. Гарний психологічний клімат у бібліотеці створюють життєрадісність, почуття гумору, емоційність, почуття колективізму.

Високий рівень роботи з читачами, творча атмосфера в бібліотеці знаходяться в прямій залежності від таких якостей бібліотекаря, як дисциплінованість, акуратність, діловитість, творчий підхід до справи.

Отже, якими якостями повинен володіти бібліотекар, який займається обслуговуванням читачів? По-перше, здатністю критично аналізувати явища, факти; вміти вибирати із загального обсягу необхідну інформацію, схоплювати суть проблеми, по-друге, бути уважним, вміти швидко переключатися з одного

виду діяльності на інший, по-третє, володіти діловими якостями, змушувати себе робити будь-яку необхідну роботу, по-четверте, володіти комунікативними якостями: вміти вести ділову бесіду, дохідливо доносити до читача свої думки, знаходити потрібний тон, доцільну форму спілкування залежно від індивідуальних особливостей читачів, і, нарешті, по-п'яте, грамотно говорити, зв'язно і логічно викладати свої думки.

Таким чином, бібліотекар – це високоосвічена людина, що володіє основами психології, педагогічною майстерністю, орієнтується в різноманітті видавничої продукції, що вміє використовувати технічні засоби в роботі, знає основи інформатики, пропагандист, організатор.

Бібліотекар не має права бути байдужим, зарозумілим, злопам'ятним, зайво гарячим, фамільярним, сварливим, консервативним, неохайним, занадто екстравагантним.

У бібліотечній пресі все виразніше звучить думка про вплив особистих якостей бібліотекаря на задоволеність читача і, отже, на образ бібліотеки в суспільній свідомості.

#### Список використаних джерел

1. Герасимова Л.Н., Кокойкина О.Н. Маркетинг в библиотеке: Учеб. Пособие [Текст] / Герасимова Л.Н., Кокойкина О.Н. – М.: МГИК, 1993. – 64 с.
2. Колесникова, М. Н. Менеджмент бібліотечно-інформаційної діяльності [Текст] / М. Н. Колесникова. – М: Професія, 2008. – 350 с.
3. Міщенко Г.Г. Маркетинг і бібліотека / Г.Г. Міщенко. – К.: Нац. Парлам. Б-ка України, 2014. – 100 с.
4. Суслова, І.М. Менеджмент бібліотечно-інформаційної діяльності [Текст] / І.М. Суслова. – М: Професія, 2009. – 600 с.

## БРЕНДИНГОВІ СТРАТЕГІЇ В ЗАБЕЗПЕЧЕННІ ЕФЕКТИВНОСТІ МІЖНАРОДНИХ КОМПАНІЙ

Рибачук І. М., Український гуманітарний інститут  
Науковий керівник – кандидат економічних наук, доцент Бурова О. Б.

Актуальність теми полягає в необхідності створення і просування бренду як стратегічного фінансового активу й управління ним на всіх етапах діяльності інноваційного підприємства. Для того, щоб закріпитись на міжнародному ринку українські компанії мають розробляти власні інновації та використовувати нестандартні підходи у процесі розробки і реалізації брендингових стратегій. Розуміючи необхідність і ефективність створення та позиціонування товарного чи корпоративного бренду, зростає кількість вітчизняних бренд-консалтингових агентств – спеціалізованих компаній щодо розробки інноваційних стратегій і моделей брендингу.

Теоретико-методичні аспекти брендингу достатньо висвітлені вченими далекого зарубіжжя зокрема Д. Аакером, Т. Гедом, Ф. Котлером, Й. Кунде. Дослідженням окремих стратегічних аспектів брендингу займаються вітчизняні науковці: А Арасланова, О. Власенко, О. Вознюк, О. Гевко, В. Грачева, Л. Єрмолаєва.

Об'єктом дослідження є процес розробки і реалізації брендингових стратегій в інноваційній діяльності підприємств. Предметом дослідження – особливості застосування брендингових стратегій як інструменту забезпечення ефективності інноваційного підприємства.

Мета дослідження – визначення переваг у процесі створення й імплементації стратегій брендингу міжнародними інноваційними компаніями та розробка практичних рекомендацій щодо їх вдосконалення на прикладі відомого українського підприємства.

Для вирішення поставленої мети сформульовано наступні завдання:

- розкрити сутність понять «бренд» і «брендинг», з'ясувати відмінність між «брендом» і «торговельною маркою»;
- проаналізувати ефективність використання стратегій брендингу на прикладі найвпливовіших світових корпоративних брендів «The Coca-Cola Company» та «Apple Inc.»;
- дослідити особливості використання брендингових стратегій українською кондитерською корпорацією «Roshen»;
- запропонувати шляхи вдосконалення брендингових стратегій компанії «Roshen» на перспективу.

Методи дослідження: наукового аналізу і синтезу, порівняння та зіставлення, узагальнення і конкретизації, а також термінологічний, табличний, графічний, ілюстративний і статистичний методи.

Бренд – стратегічний актив інноваційного підприємства, який являє собою величезний об'єм окремих елементів і показників. Це інструмент підвищення цінності інноваційного продукту, послуги чи технології на ринку і тому потребує систематичної розробки та реалізації стратегій брендингу [1].

Досліджено, що високі рейтингові показники інноваційних компаній The Coca-Cola Company та Apple Inc. безпосередньо залежать від ефективної реалізації ними власних брендингових стратегій.

Відмінність полягає у використанні абсолютно протилежних стратегій просування бренду. The Coca-Cola Company як маркетинговий засіб у свій час використовувала оригінальність і жорстку рекламу: запропонувала упаковку на кілька пляшок, металеві банки, спеціальні холодильники та автомати для продажу напоїв, цікаві образи і плакати, залучення зірок тощо. Секрет компанії Apple, навпаки, полягає в незвичайності і наявності таємниці навколо продукту. У такий спосіб забезпечується захист від конкурентів і підвищується попит на продукцію, а простота в описі робить її зрозумілою і доступною для молоді. Отже, Coca-Cola робить ставку на імідж та стабільність, Apple – на унікальність, неповторність, сервіс і споживача [2].

Перспективи вдосконалення брендингової стратегії розглянуті на прикладі інноваційної української компанії Roshen. Кондитерська корпорація – лідер за кількістю нової продукції, виведеної на український ринок [3]. Підприємство домоглося лояльності до торгової марки, сталого іміджу корпоративного бренду як українського виробника кондитерських виробів високої якості і закріпилось на міжнародному ринку [4].

Таким чином, одного разу сформований ефективний бренд на користь інноваційному підприємству дає можливість споживачу сприймати нову продукцію, послугу чи технологію як вже неодноразово виправдану і таку, що стане необхідною і провідною у повсякденному використанні.

Можемо зробити висновок, що інноваційна діяльність української кондитерської корпорації Roshen характеризується використанням активної наступальної стратегії, у тому числі і в самому процесі маркетингу. Тому розробка й реалізація успішної брендингової стратегії вітчизняного підприємства, вдале позиціонування та просування в Україні та світі відіграли величезну роль в забезпеченні його ефективності. Головними умовами успішного брендингу в майбутньому стане підсилення пріоритетів національного бренду та вдосконалення методів просування на міжнародному ринку.

#### Список використаних джерел

1. Антропова Е. Брендинг как стратегия выхода на различные уровни рынка / Е. Антропова, А. Возная: [Електронний ресурс] / Режим доступу: <http://www.pandia.ru/text/77/212/92234.php>.
2. Аакер Д. Создание сильных брендов / Д. Аакер. – М.: Издательский дом Гребенникова, 2008. – 440 с.

3. Арасланова А. Порошенко приготовил конфеты для Европы [Електронний ресурс] // Экономические известия. – 12 ноября 2012. – Режим доступа: <http://minprom.ua/page3/news108614.html>.

4. Брэндинговая стратегия ТМ Roshen [Електронний ресурс] // Зеркало рекламы. – 6 жовтня 2005. – Режим доступа: <http://www.adme.ru>.

## ФОРМУВАННЯ ТА РЕАЛІЗАЦІЯ БРЕНДИНГОВОЇ СТРАТЕГІЇ ВІТЧИЗНЯНИХ СЕРВІСНИХ КОМПАНІЙ ( НА ПРИКЛАДІ ТОВ «РОБОТА ІНТЕРНЕТШНЛ»)

Сайченко Ю. С., Університет економіки та права «КРОК»

Науковий керівник – кандидат економічних наук, доцент Кириченко О.С.

Бренд є важливим елементом місії компанії, яка, як відомо, деталізує статус фірми, забезпечує напрям та орієнтири для визначення цілей і стратегій на різних організаційних рівнях, і визначає власне причину існування компанії.

Успішні бренди створюють справжню прив'язаність і лояльність, пропонують рівень якості, зручності, гарантії, довіри і шарму, за які споживачі готові платити більше. Тому питання управління брендом, формування ефективної стратегії його розвитку є дуже актуальним в сучасному висококонкурентному середовищі.

Протягом останніх років брендинг все частіше стає об'єктом наукових досліджень. Значний доробок у формуванні теоретико-методичних засад брендингу внесли такі вчені, як Д. Аакер, А. Бад'їн, Д. Герман, П. Дойль, Ф. Котлер, Т. Нільсон, В. Перція, Ф. Шарков, Л. Чернатоні та ін.

Однак, незважаючи на значну кількість публікацій на тему брендингу, питання формування стратегії бренду та систематизації комплексу дій щодо її розроблення та реалізації залишаються поза увагою і потребують детальнішого дослідження.

Фахівці з маркетингових досліджень, маркетингових комунікацій та бренд-менеджменту при розробці політики та стратегії часто стикаються з проблемами підпорядкованості та суміжності характеру документів: складності виникають на етапі визначення цілей, принципів, механізмів реалізації і т.і.

Брендингова політика у вітчизняних підприємствах як сукупність принципів, загальне керівництво для дій і ухвалення рішень в сфері брендингу, закріплених в корпоративних документах, на практиці фактично не реалізується. Епізодично це саме можна сказати і про стратегію. Ці та інші проблеми стали предметом нашого дослідження [1].

Метою роботи є дослідження стратегії управління брендами інноваційного підприємства.

Об'єктом дослідження є ТОВ «Робота Інтернешнл».

Предметом дослідження є теоретико-методичні та науково-практичні аспекти щодо стратегії управління брендами інноваційного підприємства.

Для досягнення поставленої мети були використані наступні методи дослідження: теоретичного узагальнення та формальної логіки – для узагальнення основних понять, що складають сутність брендової політики; фінансового та економічного аналізу – для визначення практичних аспектів діяльності досліджуваного підприємства.

В сучасній теорії маркетингу багато вчених намагались дати визначення поняттю “бренд”. На початкових етапах розвитку воно ототожнювалось із поняттям “торгова марка” [2]. Проте, із розвитком економічної думки, стало зрозуміло, що поняття “бренд” є набагато ширшим, оскільки не кожна торгова марка може бути брендом, тоді як кожен бренд є торговою маркою [3]. Враховуючи історію формування брендів та наявні трактування поняття “бренд” можна зробити висновок, що єдиного визначення даному поняттю сьогодні не має, оскільки трактування залежить від врахування тих чи інших складових бренду.

Позиціонування бренду – місце, яке цей товар займає у свідомості покупців порівняно з аналогічними конкурентними товарами. Формування певної чітко визначеної позиції товару повинно мати керований фірмою характер. Найважливішим етапом брендування є позиціонування, направлене на те, щоб зайняти сприятливе положення в свідомості цільової групи споживачів [4]. Бренд-менеджмент – це діяльність, що ґрунтується на стратегічній орієнтації підприємства та має спрямованість на забезпечення прихильності споживачів, стійкості конкурентних позицій та довготривалого успіху підприємства. Його метою є розвиток та зростання вартості основного нематеріального активу підприємства – капіталу бренду [5]. Бренди класифікують за різними параметрами і ознаками: за територіальним охоптом ринку, за предметною спрямованістю, за місцем в портфелі брендів, за стратегічним потенціалом і т.д. Але ми розглянемо класифікацію, яка найкраще допомагає зрозуміти, яку позицію бренд займає зараз, і в який бік він може розвиватися (стратегію розвитку).

На сьогоднішній день портал [rabota.ua](http://rabota.ua) є провідною професійною порталом України, послугами якого користується абсолютна більшість відомих національних та міжнародних компаній. Динаміка розвитку Інтернет і ринку в цілому постійно надихає команду порталу до нових рішень, удосконалення інтерфейсу і поліпшення сервісів.

Кожне підприємство перебуває в умовах, що постійно змінюються. Маркетингове середовище, – сукупність активних суб'єктів і сил, що діють за межами фірми, впливають на її стратегію і не підпадають під безпосередній контроль [6]. Щоб успішно функціонувати на ринку, підприємство повинне чітко визначити параметри дослідження зовнішнього середовища і вибрати



чинники, які найістотніше впливають на діяльність фірми. Це чинники її макрота мікросередовища.

На сьогоднішній день існує велика кількість маркетингових стратегій, які знайшли практичне застосування на вітчизняних і зарубіжних підприємствах. Вважаємо, що для просування ТОВ «Робота Інтернешнл» слід дотримуватися саме стратегії глибокого проникнення на ринок (експансії), а не розвитку послуг. Діяльність ТОВ «Робота Інтернешнл» щодо інформування, переконання та нагадування споживачам про свої товари, стимулювання їх збуту і створення позитивного іміджу в очах громадськості здійснюється через систему маркетингових комунікацій.

Для підвищення ефективності ТОВ «Робота Інтернешнл» необхідно впровадити на підприємстві наступні заходи: впровадження стратегії глибокого проникнення на ринок; запровадження на постійній основі такої форми маркетингової комунікації як персональний продаж.

#### Список використаних джерел

1. Ансофф И. Стратегическое управление [Текст] / И.Ансофф. – М.: Экономика, 1989. – 519 с.
2. Богомаз Н.В., Зозульов О.В. Метод інтегральної оцінки ставлення споживачів до торгової марки // Маркетинг в Україні. – 2002. – № 6.– С. 30–33.
3. Власенко О.О. Новітні підходи до створення нового бренду та виведення його на ринок // Проблеми науки. – 2007. – № 2. – С. 39–42.
4. Гевко О. Етапи розроблення стратегії брендингу // Галицький економічний вісник, 2011. – №1(30) . – С.185-197.
5. Гурджи И. Проективные методики в качественных исследованиях / И. Гурджи // Практический маркетинг. – 2000. – № 1. – С. 25–32.
6. Старов С.А. Управление брендами: учебник [Текст] / С.А. Старов – 2 у изд., испр. – СПб.: Высшая школа менеджмента, 2010. – 500 с.

## РОЛЬ МЕНЕДЖЕРА З ПЕРСОНАЛУ ТА КАДРОВОЇ СЛУЖБИ ДЛЯ ОПТИМІЗАЦІЇ ПІДПРИЄМСТВА В УМОВАХ КРИЗИ

Слюсарська Я. О., Український гуманітарний інститут  
Науковий керівник – кандидат економічних наук, доцент Бурова О.Б.

Актуальність цієї теми полягає у тому, що контроль на підприємстві є запорукою успішності компанії, а особливо під час кризи. Чим ліпше буде налагоджена робота, тим вищих результатів зможе досягти установа. Контроль пронизує весь процес керування, починаючи від створення організації й формулювання цілей.

Метою дослідження є оптимізація підприємства в умовах кризи за допомогою важливої функції керування – управління персоналом.

Об'єктом дослідження є сфера управління персоналом на підприємстві.

Предметом дослідження є питання концепції антикризового управління персоналом.

Контроль, який здійснює кадрова служба на підприємстві, є тим сполучним компонентом, що не дає процесам прийняти критичний і незворотній характер. У зовнішньому прояві контроль представляє комплекс мір спостереження за підготовкою, прийняттям і реалізацією ухвалених рішень, а також оцінку фактичного стану справ у підрозділах організації.

Для реалізації функцій антикризового управління персоналом організації необхідно визначити систему базових принципів, які дозволяють антикризовому менеджеру впливати на персонал та ефективно вирішувати проблеми.

Концепція антикризового управління персоналом включає розробку антикризової кадрової політики, принципів антикризового управління персоналом, а також планів управління кризовими ситуаціями. Процес управління трудовою діяльністю є елементом загальної стратегії організації й необхідний для того, щоб упорядкувати процедуру виконання виробничої функції кожним робітником.

Менеджер з персоналу повинен звернути увагу на важливий фактор, що обумовлює ефективність досягнення стратегічних цілей, а саме на існуючу в організації структуру управління. В рамках антикризового управління персоналом необхідно здійснювати його діагностику й аналіз, щоб виявити та систематизувати сукупність недоліків управління. Найбільш суттєвим недоліком варто вважати недоліки управління, що негативно впливають на виробничий процес, реалізацію продукції, прибуток.

Загальна концепція дослідження зводиться до того, щоб за рахунок реструктуризації управління радикально поліпшити виробничо-господарську діяльність організації, знизити ризик виникнення кризових ситуацій та вивести організацію з кризи. Для збирання даних можна використати метод анкетування, професійний аудит персоналу, соціологічні дослідження трудового колективу.

Кризовий стан підприємств вимагає від менеджерів проведення низки нетрадиційних заходів, використання в управлінні методів і підходів, які значно відрізняються від управління в звичних, стабільних умовах.

Отже, можна запропонувати наступні рекомендації кадровій службі підприємства щодо забезпечення стратегічних підходів у сфері управління персоналом:

- створення гнучкої організаційної структури організації, ліквідація зайвих підрозділів, часткове звільнення співробітників за рахунок перерозподілу обов'язків;

- розробка та послідовна реалізація концепції антикризового управління персоналом;

- впровадження методів кадрового маркетингу, що дозволяє підвищити якість кадрової селекції у процесі наймання персоналу;
- щорічна атестація, аудит персоналу;
- модернізація культури управління;
- діагностика та аналіз кризових явищ в системі управління персоналом;
- систематичний перегляд положень про підрозділи, посадових інструкцій та інших регламентуючих діяльність персоналу документів з метою їх удосконалення;
- розробка системи заходів щодо заохочення робітників з урахуванням їх орієнтації та впливу на кінцеві показники роботи організації.

#### Список використаних джерел

1. Гріфін Р. В. Основи менеджменту: Підруч. / Р. В. Гріфін, В. В. Яцура. – БаК, 2010. – 256 с.
2. Ноумен К. Основи стратегічного менеджменту / К. Ноумен. – 2007. – 340 с.
3. Хміль Ф. І. Основи менеджменту: Підруч. / Ф. І. Хміль. – К.: Академ, 2013. – 134 с.

### УПРАВЛІННЯ РИЗИКАМИ В ІННОВАЦІЙНІЙ ДІЯЛЬНОСТІ ПІДПРИЄМСТВ МЕТАЛОПЕРЕРОБНОЇ ПРОМИСЛОВОСТІ (НА ПРИКЛАДІ ПІДПРИЄМСТВА ТОВ ТК «МЕТИЗ»)

Сташкевич Д. О., Університет економіки та права «КРОК»  
Науковий керівник – кандидат економічних наук, доцент Кириченко О.С.

У сучасних умовах господарювання особливого значення набуває проблема фінансового ризику на підприємстві. У цій ситуації успіх підприємницької діяльності залежить від готовності самого підприємства вчасно та точно визначити певний вид ризику, влучно визначити метод для його оцінювання та аналізу. Іншими словами, для ефективної діяльності потрібно вдосконалити поняття "фінансовий ризик" та представити повну класифікацію фінансових ризиків, що надалі дасть змогу уникнути збитків, яких він може завдати.

Актуальність теми. Існує багато визначень поняття "фінансова безпека", виходячи з досліджуваних вітчизняних та зарубіжних джерел, тому можна стверджувати, що фінансова безпека значною мірою залежить від фінансових ризиків. Таким чином, сутність поняття "фінансовий ризик" та його класифікація є актуальними.

Аналіз останніх наукових джерел. Досліджували поняття фінансового ризику вітчизняні та зарубіжні науковці. Істотний внесок у дослідження

сутності фінансових ризиків зробили: Н.М. Внукова, Т.А. Говорушко, В.Г. Бабенко [2], І.А. Бланк, Є.І. Бородина, В.В. Масалітіна та інші.

Мета дослідження. Дослідження фінансових ризиків при здійсненні зовнішньоекономічної діяльності інноваційного підприємства.

В ході досягнення поставленої мети сформульовано ряд завдань теоретичного та прикладного характеру: провести аналіз існуючих підходів до розуміння поняття «фінансовий ризик» та класифікації фінансових ризиків; подати узагальнену класифікацію фінансових ризиків підприємства;

розглянути досвід ефективного управління фінансовими ризиками підприємств сфери ЗЕД; навести загальну економічну характеристику підприємства ТОВ ТК «МЕТІЗ»; окреслити джерела фінансового ризику ТОВ ТК «МЕТІЗ» при здійсненні зовнішньоекономічної діяльності; дослідити методи управління фінансовими ризиками на ТОВ ТК «МЕТІЗ»; обґрунтувати шляхи та напрями удосконалення управління фінансовими ризиками ТОВ ТК «МЕТІЗ» при здійсненні зовнішньоекономічної діяльності;

сформувати алгоритм удосконалення управління фінансовими ризиками ТОВ ТК «МЕТІЗ»; оцінити ефективність реалізації заходів з удосконалення управління фінансовими ризиками ТОВ ТК «МЕТІЗ».

Об'єктом дослідження є ТОВ ТК «МЕТІЗ».

Предмет дослідження – фінансові ризики при здійсненні зовнішньоекономічної діяльності ТОВ ТК «МЕТІЗ».

Методи дослідження – для вирішення поставлених у роботі задач була використана система методів наукового дослідження, а саме: аналіз і синтез (для обґрунтування теоретичних положень і практичних рекомендацій); аналітичні методи: порівняльний і економічний аналіз (при розрахунку ефективності), графічний (для побудови графічних діаграм динаміки обсягів продажу товарів).

Інформаційну базу дослідження склали документи і матеріали органів державної влади і управління, законодавчі і нормативні акти України, матеріали і дані періодичного друку, монографічна і інша наукова література по темі роботи. Емпіричною базою є аналітичні дані, опубліковані в науковій літературі і періодичному друці, а також власні розрахункові матеріали автора/

Фінансові ризики відіграють важливу роль у загальному портфелі ризиків підприємства, вони є основною частиною господарських ризиків підприємства і мають значний вплив на різноманітні аспекти господарської діяльності підприємства [1].

Проаналізувавши підходи авторів до визначення поняття "фінансовий ризик", можна зробити висновок, що фінансовий ризик - це специфічна економічна категорія, яка виникає в процесі господарської діяльності та відображає ймовірність зниження прибутку, втрати капіталу, банкрутства за умови невизначеності фінансових, виробничих, господарських факторів [3].

Існує багато підходів до визначення класифікації фінансових ризиків, розроблених зарубіжними та вітчизняними вченими. Проте, на основі узагальнення та упорядкування існуючих підходів, ми представили власну класифікацію, яка дає змогу детально розглянути всю сукупність фінансових ризиків, які можуть виникати в процесі господарської діяльності підприємства.

Усі фінансові ризики можна віднести до внутрішніх та зовнішніх.

Внутрішні фінансові ризики - це ризики, які виникають у процесі господарської діяльності і які впливають на основні фінансові показники діяльності підприємства.[4] До таких ризиків відносять портфельні, кредитні, процентні, дивідендні, ліквідності, стійкості, прибутковості, оборотні, структурні, емісійні, невикористаних можливостей. Зовнішні фінансові ризики - це ризики, які залежать загалом від ситуації в країні, тобто від рівня інфляції, від відсоткових ставок та від податкових ставок. Це – інфляційні, дефляційні, валютні, депозитні та податкові ризики.

Оскільки підприємство практично не може впливати на зовнішні ризики, то основну увагу необхідно приділяти внутрішнім механізмам нейтралізації ризиків, до яких належать: диверсифікація, лімітування, самострахування, хеджування [5].

Окрім зазначених вище методів, для зменшення рівня фінансових ризиків підприємство може здійснити їхнє страхування у страхових організаціях. Страхування передбачає захист майнових інтересів суб'єктів господарювання і громадян у разі настання певних подій (страхових випадків) за рахунок грошових фондів, сформованих зі страхових внесків. Сутність страхування полягає в розподілі збитку між усіма учасниками господарської операції. Страхування виконує чотири основні функції: ризикову, попереджувальну, ощадну, контрольну. Зміст ризикової функції виражається у відшкодуванні ризику. У межах дії цієї функції відбувається перерозподіл грошової форми вартості між учасниками страхування через наслідки випадкових страхових подій. Ризикова функція страхування є головною, тому що страховий ризик безпосередньо пов'язаний з основним призначенням страхування – відшкодування матеріального збитку потерпілим [6]. З огляду на це, страхування можна розглядати як ефективний спосіб зниження фінансових ризиків підприємства.

Автором проаналізовано фінансовий стан та господарську діяльність ТОВ ТК «МЕТІЗ». В результаті виявлено покращення економічних показників, що зменшує фінансові ризики.

В структурі капіталу частка залученого капіталу протягом 2013 року скоротилась до 7%, а отже диверсифікація структури капіталу як засіб зниження фінансового ризику підприємством моніториться. Основними ризиком є ризик неліквідності виробленої продукції, тому прийнято рішення про вихід на зовнішні ринку.

### Список використаних джерел

1. Аранчій В.І. Фінансова діяльність підприємств: Навч. посібник для студентів вищих навч. закладів / Чумак В.Д., Смолянська О.Ю., Черненко Л.В. – К.: Професіонал, 2007. – 240 с.
2. Бабенко В.Г. Страхування фінансових ризиків як механізм надання гарантій суб'єктам підприємницької діяльності / В.Г. Бабенко. – Суми: Вид-во Укр. акад. банк, справи Нац. банку України, 2007. - 21 с.
3. Бланк И.А. Управление финансовой стабилизацией предприятия / И.А. Бланк. - К.: Вид- во "Ника-Центр", "Эльга", 2003. - 496 с.
4. Брендинг в управлении маркетинговой активностью/ Под ред. Н.К. Моисеевой. - М.: Омега-Л, 2003. - 410 с
5. Савицька Г.В. Економічний аналіз діяльності підприємства: – К.: Знання, 2008. – 654 с.
6. Сизоненко В.О. Основи підприємництва: Навчальний посібник – К.: ІЕУГП, 2008. – 217 с.

## ЕКСТРЕМІЗМ І ТЕРОРИЗМ ЯК ЗАГРОЗИ ГЛОБАЛЬНІЙ БЕЗПЕЦІ

Таможня А. В., Український гуманітарний інститут

Науковий керівник – доктор економічних наук, професор Алькема В. Г.

Актуальність. Тероризм і екстремізм є однією з найгостріших проблем та загроз для світової спільноти початку ХХІ ст., що негативно впливає як на різні сфери суспільного життя всередині держави, так і на різні аспекти міжнародних відносин. Як свідчать факти, тероризм глобалізується, має місце тенденція до зростання терористичних проявів у всьому світі. Політичні, етнічні, екстремістські угруповання майже щоденно здійснюють акти тероризму, про які повідомляють засоби масової інформації.

Об'єктом дослідження є причини екстремізму і тероризму.

Предметом дослідження є сутність поняття «екстремізму» і «тероризму» які є фактором ризику та організація протидії.

Мета роботи присвячена тому, щоб проаналізувати та розширити поняття і основні форми проявлення екстремізму і тероризму, узагальнити та осмислити теорії і практики протидії їм, що здійснюються державними та недержавними суб'єктами. Необхідність удосконалення антитерористичної політики та підходи боротьби проти тероризму й екстремізму.

Для вирішення обраної мети в роботі виконували наступні завдання:

Досліджували поняття і основні форми проявлення екстремізму і тероризму.

Виявили різновиди екстремізму і тероризму та їх загрози.

Виявили низку злочинів пов'язаних з екстремізмом і тероризмом.

Серед українських учених цю проблему досліджували: В. Антипенко, В. Крутов, В. Ліпкан, В. Лопатін С. Телешун. Серед зарубіжних: Ю. М. Антонян,

В.В. Лунеева, С. У. Дікаєва, В. Е. Петрищева, Д. А. Шестакова, Дж. Бейкер, Б. Дженкінс, С. Хантінгтон, Б. Хоффман.

На першому етапі дослідження було виявлено поняття і основні форми проявлення екстремізму і тероризму. Поняття екстремізм (від фран. *extrémisme* і латин. *extremis* - крайній) означає прихильність у політику й ідеології крайнім поглядам і діям. Екстремізм визначається як "прихильність до крайніх заходів і поглядів (звичайно в політику). Екстремізм у політичному змісті означає прагнення вирішувати проблеми, досягати поставленої мети із застосуванням найрадикальніших методів, включаючи усі види насильства і терору. Екстремізм – соціально-політичне явище, одна з форм політичної боротьби, що характеризується запереченням сформованих державних, суспільних інститутів та структур, а також прагненням підірвати їх стабільність або знищити для досягнення власних владних устремлень, як правило, силовими методами. Ідеологічно екстремізм заперечує будь-які інакомислення, прагнучи як можна жорсткіше затвердити свої політичні, ідеологічні або релігійні погляди [1].

Термін «тероризм» походить від слова «терор», що в перекладі з латинської мови означає «жах», «насильство». В перше терор як метод політичних дій з'явилися під час французької революції і використовувався радикальними революціонерами для репресій проти політичних опонентів. Тероризм – це метод політичної боротьби, який полягає у систематичному застосуванні нічим не обмеженого, не пов'язаного з військовими діями фізичного насильства для досягнення визначеної мети шляхом усунення політичних супротивників (вбивства політичних лідерів, військових або рядових громадян, вибухи, напади на банки, арсенали зброї, захоплення повітряних лайнерів, заручників тощо ) [2, с. 340].

Отже, дослідивши поняття і основні форми проявлення екстремізму і тероризму, ми можемо зробити висновок, що соціально-економічні кризи, падіння життєвого рівня населення, деформація політичних інститутів і структур влади, тоталітарний характер політичного режиму, придушення владою опозиції, переслідування інакомислення, національний гніт, політичні амбіції лідерів та ін. все це є причиною пробудження до насильства, та до таких понять, як екстремізм і тероризм.

На другому етапі дослідження були виявлені різновиди екстремізму і тероризму та їх загрози. Розрізняють екстремізм державний і опозиційний. Державний екстремізм здійснюється владними структурами, основні методи – демагогія і репресії. Опозиційний екстремізм здійснюється антирежимними угрупованнями, переважно за допомогою терористичних актів. Часто дії екстремістів характеризуються крайньою агресивністю і небажанням йти на компроміси [3].

За засобами, які використовуються при здійсненні акцій екстремізму, останній поділяють на два види: традиційний (із застосуванням вогнепальної та холодної зброї, вибухових речовин, отрут і інших засобів вчинення політичних вбивств, відомих людству протягом ряду століть) і технологічний (використання в екстремістських акціях новітніх досягнень науки і техніки в галузі комп'ютерних та інформаційних технологій, радіоелектроніки, ядерних матеріалів, генної інженерії, імуннології і т.д.) [4].

За засобами впливу на об'єкт поділяють на демонстративний та інструментальний. Демонстративний тероризм – має за мету привернути увагу до тієї чи іншої проблеми (екологічні: будівництво АЕС, охорона навколишнього середовища, утилізація ядерних та хімічних відходів). Суб'єкт інструментального тероризму розглядають психологічні ефекти як допоміжну дію, навіть другорядну. Вони намагаються досягти реальних змін владних відносин тиском фізичного впливу( вбивства, захоплення, вибухи і т.д.).

За засобами, які використовують під час терористичних актів, виділяють тероризм зі застосуванням засобів ураження (зброя, вибухівка) та тероризм зі застосуванням зброї масового знищення (біологічний, хімічний, ядерний). За середовищем здійснення – наземний, повітряний, морський, космічний. Терористичними актами можуть бути: диверсія, замах та вбивство, викрадення, пограбування (експропріація), захоплення будівель, збройні напади, кібертероризм (напади на комп'ютерні мережі), хайджекінг (захоплення транспортного засобу – літак, залізничний потяг, автомобіль) [3, с.344-346].

На третьому етапі дослідження була виявлена низка злочинів пов'язана з екстремізмом і тероризмом. Терор в Україні є протест 2013-2014 років пов'язаний з системним терором влади – клановим терором, по відношенню до якого державний апарат та партійна структура (ПР та КП) є лише інструментами. Також події на сході України є проявами тероризму, які несуть за собою численні втрати.

Таким чином, наше дослідження показало, наскільки складні, динамічні, багатопланові ці поняття. Показало на скільки екстремізм і тероризм є глобальною загрозою усього світу і наскільки важко боротися з тим, що так міцно укорінилося. Можливості цих жорстоких злочинів викликають страх і сподівання на те, що це омине когось. Дослідження показало, якщо керуватися тільки страхом, то ця проблема стане ще масштабнішою. Це повинно дати нам поштовх більше розвивати цю проблему і шукати шляхи її вирішення. Треба забезпечити ефективні реалізації державної політики у сфері боротьби з екстремізмом і тероризмом шляхом розроблення і впровадження комплексу заходів, спрямованих на виявлення та усунення причин і умов, що можуть призвести до їх проявів; захист людини і громадянина, суспільства і держави від тероризму, зосередження основних зусиль на протидії терористичній діяльності, мінімізації її наслідків; налагодження дієвої взаємодії між



уповноваженими органами державної влади, органами місцевого самоврядування і громадськістю, розширення міжнародного співробітництва у цій сфері. Тільки таким чином ми зможемо спати не боячись за себе та за майбутнє наших дітей.

#### Список використаних джерел

1. Горлач М. І., Кремень В. Г. Політологія: наука про політику: підручник [для студ. вищ. навч. закл.] / М. І. Грибан, В. Г. Кремень. – К.: Центр учбової літератури, 2009. – 840 с.
2. Політологія: підручник / М. М. Вегеш та ін. ; ред. М. М. Вегеш. – 3-тє вид., перероб. і доповн. – К.: Знання, 2008. – 384 с.
3. Жаринов К.В. Терроризм и террористы: Исторический справочник / Под общей ред. А.Е. Тараса. – Минск: Харвест, 1999. – 606 с.
4. Історія України: історичні нариси. [Електронний ресурс]. – Режим доступу: <http://histua.com/slovník/e/ekstremizm>

## РАЗВИТИЕ ИННОВАЦИОННОГО ОПЫТА В УПРАВЛЕНЧЕСКОЙ СФЕРЕ

Хаяла Г., Украинский гуманитарный институт

Научный руководитель – кандидат экономических наук, доцент Булова О. Б.

Актуальность темы исследования. Сложившиеся тенденции современного экономического развития ставят науку и технологию на первый план – как один из действенных и эффективных ресурсов развития экономики. В условиях трансформации экономических отношений на фоне мирового экономического кризиса на первый план выдвигается задача повышения конкурентоспособности предприятий Украины. Высокий динамизм экономических процессов и, как следствие, ориентация отечественных предприятий на инновационный путь развития, обуславливает необходимость коренного преобразования всей системы их управления. Однако, недостаточное осознание необходимости инновационного пути развития и отсутствие единого системного подхода к данной проблеме привели к тому, что производственный потенциал страны находится в критическом состоянии.

Среди отечественных и зарубежных авторов, проблематика работ которых касается данного вопроса, следует отметить И. Бланк, В. Геец, В. Денисюк, П. Друкер, П. Егоров, С. Илляшенко, А. Пушкарь. Отсюда, актуальным является разработка механизма управления инновационным развитием предприятий, позволяющего повысить уровень его инновационного потенциала, что и обусловило выбор данной темы.

Целью работы является научное обоснование механизма управления инновационным развитием предприятия в условиях нестабильной рыночной

среды.

Для достижения поставленной цели необходимо решить следующие задачи:

- определить экономическую сущность и условия управления инновационным развитием предприятия;
- научно обосновать приоритетные направления управления инновационным развитием предприятия;
- разработать механизм управления инновационным развитием предприятия, основу которого составляет комплекс организационного, экономического и производственного блоков управления.

Объектом исследования выступает процесс управления инновационным развитием предприятия. Предметом исследования является механизм управления инновационным развитием предприятия.

Отдельным финансовым инструментом стимулирования инновационного развития в странах ЕС стала 7-я рамочная программа, рассчитанная до 2016 года [3]. В рамках этой программы оказывается финансовая поддержка в форме грантов, которые могут покрыть до 75 % проектных расходов малых и средних предприятий. Большинство подобных программ направлено на развитие инновационной деятельности и предполагают прямое финансирование из союзного бюджета. При этом программы представляют собой систему государственных контрактов на приобретение технологий, товаров, услуг и пр. Условием выделения средств правительством ЕС является частичная обеспеченность предполагаемой программы за счет средств стороны, инициировавшей ее реализацию. Как правило, программы финансируются в соотношении 50 % – средства ЕС, 50% – собственные средства.

В результате исследования, установлено, что повышение уровня инновационного потенциала зависит от большого количества внешних и внутренних факторов, которые, в свою очередь, обуславливают необходимость перехода на инновационный путь развития, а именно построения эффективного механизма управления инновационным развитием предприятия.

#### Список использованных источников

1. Валдайцев С. В. Управление инновационным бизнесом: Уч. пособие / С. В. Валдайцев. – М.: ЮНИТИ-ДАНА, 2011. – 343 с.
2. Шеко П. Инновационный хозяйственный механизм / П. Шеко // Проблемы теории и практики управления. – 2010. – № 2. – С. 4–6.
3. Официальный сайт 7-й рамочной программы Евросоюза [Электронный ресурс] / Режим доступа: <http://cordis.europa.eu>.

## РОЗРОБКА ТА ВПРОВАДЖЕННЯ ІННОВАЦІЙНОГО ПРОЕКТУ В ДІЯЛЬНОСТІ СЕРВІСНОЇ КОМПАНІЇ (НА ПРИКЛАДІ ТОВ «ДЕВІНО ТЕЛЕКОМ»)

Хоанг Дінь Чай, Університет економіки та права «КРОК»

Науковий керівник – кандидат економічних наук, доцент Кириченко О.С.

Актуальність теми. Розгляд питання впровадження інновацій в сучасних сервісних компаніях телекомунікаційної галузі видається актуальним з багатьох причин. По перше, незважаючи на свій відносно невеликий «вік», дана галузь характеризується не тільки найвищими темпами зростання, але і найбільш інтенсивно генерує інновації всіх типів, максимально використовуючи їх позитивний ефект. Саме галузь телекомунікацій демонструє ефективність і необхідність здійснення інноваційної діяльності в довгостроковій перспективі, пропонуючи новітні підходи до системи інноваційного менеджменту та формуванню конкурентних стратегій в цілому. По друге, в даний час розвиток галузі телекомунікацій в чомусь визначає майбутнє всіх інших галузей світової економіки, так як будь-яка інновація в даній сфері вимагає негайної адаптації всіх ринкових суб'єктів (комп'ютеризація, стільниковий зв'язок, Інтернет і т. д.). З цієї точки зору аналіз і прогнозування діяльності телекомунікаційних компаній є досить корисним для управління компаніями, метою яких є тривала присутність на ринку.

Телекомунікаційна галузь представляє на ринок унікальний продукт. По перше, він поєднує в собі матеріальне виробництво (обладнання), сферу послуг (провайдери зв'язку) і ноу хау (технології). Таким чином, телекомунікаційні компанії функціонують відразу в декількох сферах економіки. По друге, інноваційний процес в телекомунікаційній галузі носить безперервний характер в силу високої наукоємності продукції, коли поява чергового нововведення вимагає переходу всієї галузі до нової технології, що, в свою чергу, породжує новий виток інновацій, і так далі. У третьому, потенційним цільовим ринком телекомунікаційної продукції є практично все населення, а ступінь його охоплення залежить лише від фактору часу та нових технічних можливостей (тобто забезпечення фактичного доступу до нових регіонів). В четвертих, в силу технічних характеристик своєї продукції практично неможливо і нерентабельно для телекомунікаційних компаній діяти лише в національних рамках. Таким чином, в сучасних умовах одним з головних завдань інноваційної політики є створення бази для забезпечення перманентності інноваційного процесу. Саме в цих цілях найбільші телекомунікаційні компанії інвестують в середньому 10-14% від своїх доходів у НДДКР і впровадження інновацій.

При цьому рівень витрат на розробку і впровадження технологічних інновацій вище у виробників телекомунікаційного обладнання, а оператори

зв'язку інвестують більшу частку коштів у реструктуризацію, інтернаціоналізацію діяльності, а також в маркетингові нововведення.

Для створення ефективної конкурентної стратегії необхідно орієнтуватися не тільки на продуктивні нововведення, а й активно використовувати маркетингові та управлінські інновації. Причому якщо перші носять стратегічний характер, попереджаючи зміни в зовнішньому середовищі, то маркетингові інновації спрямовані на пошук нових форм і методів цінової, комунікаційної, збутової, асортиментної політики для пролонгування ефекту від технологічних інновацій. Одним з найпоширеніших способів оптимізації інноваційної діяльності є конкурентна політика компаній, спрямована на співпрацю і кооперацію з конкурентами. Злиття стають глобальним чинником підвищення результативності інноваційних проектів, при цьому сам процес злиттів теж являє собою нововведення в управлінській діяльності та маркетингової стратегії корпорацій. Для компаній телекомунікаційної галузі політика злиттів і поглинань найбільш актуальна в силу унікальності галузевого продукту і особливостей державного регулювання процесу передачі інформації.

Теоретичною, концептуальною та методичною базою для роботи стали численні публікації провідних світових та українських науковців. Ряд вітчизняних вчених займаються дослідженням проблем галузі зв'язку, найбільш вагомими є роботи таких вчених, як В.М. Орлова, О.С. Редькіна, Є.М. Стрельчука, В.М. Гранатурова, Л.О. Стрій та ін. Дослідженням конкурентоспроможності на ринку телекомунікаційних послуг присвячені праці таких вчених: І.В. Булах, А.В. Дзюбинський, Л.А. Захарченко, І.А. Кораблінова та ін.

Метою даної роботи є дослідження розвитку, тенденцій та закономірностей функціонування ринку телекомунікаційних послуг та проведення практичного аналізу конкурентних відносин між операторами телекомунікацій в Україні, дослідження питання впровадження інновацій в сучасній сервісній компанії на прикладі підприємства що працює у сфері телекомунікацій. Таке прикладне дослідження буде проведено на базі товариства «ДевіноТелеком», що є компанією, яка спеціалізується на наданні послуг мобільного маркетингу, у сфері телекомунікацій. Галузі, для якої інновації є необхідністю.

Об'єктом дослідження є процес впровадження інновацій в сучасних сервісних компаніях.

Предметом дослідження є концептуальні, методологічні та практичні аспекти удосконалення процесу економічної діяльності комерційної організації, що спеціалізується на наданні послуг у сфері телекомунікацій. Компанія має усі засоби та налагоджену взаємодію із операторами для того, щоб розпочати реалізацію проекту.

Завдання та кінцева мета роботи проаналізувати фінансові показники компанії, та обґрунтувати доцільність реалізації проекту як з фінансової, так і з стратегічної точки зору. Результати фінансового аналізу та маркетингового дослідження і є підставою для прийняття рішення по участі у реалізації інноваційного проекту.

Методологія. У процесі дослідження використовувались методи порівняння та узагальнення, методи апроксимації, методи системного та порівняльного аналізу, статистичного дослідження та прогнозування. Методами, які було використано є техніко-економічна характеристика підприємства, аналіз складу та структури активу балансу підприємства, фінансовий аналіз діяльності підприємства, маркетингове дослідження, розрахунок дисконтної цінності проекту.

Інновації – новостворені і (або) вдосконалені конкурентоспроможні технології, продукція або послуги, а також організаційно-технічні рішення виробничого, адміністративного, комерційного або іншого характеру, що істотно поліпшують структуру та якість виробництва. Інновація це – комплексний процес, спрямований на створення, розроблення та доведення наукової чи будь-якої іншої нової ідеї до стадії комерційного використання та поширення в економіці [2] За іншим визначенням, під інновацією розуміють об'єкт, впроваджений у виробництво в результаті проведеного наукового дослідження або зробленого відкриття, якісно відмінного від попереднього аналога і такий, що приносить прибуток [5]. Серед підходів до класифікації інновацій найпоширенішим тепер вважається розподіл їх за змістом та сферою застосування [6, 7]. У даній роботі було здійснено спробу дослідити реальний стан галузі телекомунікацій в Україні, позитивні та негативні фактори, що визначають розвиток українських телекомунікацій, проблеми такого розвитку, а також пропозиції та заходи, спрямовані на подолання проблем. Як бачимо, з одного боку, в Україні у галузі телекомунікацій наявні усі передумови подальшого розвитку, а, з іншого боку, маємо низку проблем, які значно гальмують цей розвиток і не дозволяють Україні вийти на належний рівень конкурентоздатності у даній галузі. Тому, як вже зазначалося, дійсно необхідно по можливості вживати належних заходів щодо поступового розв'язання цих проблем.

#### Список використаних джерел

1. Андросова О.Ф. Трансфер технологій як інструмент реалізації інноваційної діяльності: Монографія/ О.Ф. Андросова, А.В. Череп. - К.: Кондор, 2007. - 356 с
2. Андрощук Г.О. Інноваційний менеджмент: Навчально-методичний комплекс дисципліни/ Г. О. Андрощук. - К.: Університет економіки та права "КРОК", 2006. - 209 с
3. Атаманова Ю.Є. Теоретичні проблеми становлення інноваційного права України: Монографія/ Ю. Є. Атаманова. - Х.: Факт, 2006. - 256 с

4. Булах І.В. Оцінка конкурентоспроможності підприємства електрозв'язку : автореф. дис. канд. екон. наук: 08.00.04 / ОНАЗ. — О., 2008. — 20 с.
5. Василенко В.О. Інноваційний менеджмент: Навчальний посібник / В.О. Василенко, В.Г. Шматько. - К.: Центр навчальної літератури, 2005. - 440 с.
6. Васильева Л.Н. Методы управления инновационной деятельностью: Учебное пособие/ Л.Н. Васильева, Е.А. Муравьева. - М.: КНОРУС, 2005. - 320 с
7. Вачевський М.В. Маркетингова культура у підприємстві: Навчальний посібник/ М.В. Вачевський, Н.М. Примаченко, М.М. Баб'як. - К.: Центр навчальної літератури, 2005. - 128 с

## УПРАВЛЕНИЕ ЖИЗНЕННЫМ ЦИКЛОМ ИННОВАЦИЙ ПРЕДПРИЯТИЙ СФЕРЫ БИЗНЕС-УСЛУГ (НА ПРИМЕРЕ ООО «РАТИБОР V»)

Чаглар Рахми Анил, Университет экономики и права «КРОК»

Научный руководитель – кандидат економічних наук, доцент Кириченко О.С.

Для обеспечения конкурентоспособного функционирования отечественных предприятий на внутреннем и внешнем рынке возникает необходимость создания системы комплексного, интегрированного управления, направленного: на обеспечение согласованного решения взаимосвязанных инновационных задач на всех этапах жизненного цикла инноваций.

Существующие подходы к исследованию инноваций в большинстве случаев сводятся либо к предварительной оценке эффективности инноваций на этапе разработки инновационных проектов, либо к оценке фактической эффективности инноваций. В то же время за рамками системных исследований продолжают оставаться как взаимно усиливающиеся результаты реализации отдельных стадий жизненного цикла инноваций, так и разнонаправленные, противоречивые последствия прохождения этих стадий [4]. Нелинейный и потенциально разнонаправленный характер воздействия инновационных процессов на производственно-хозяйственную деятельность предприятий в целом и характер инновационного развития, в частности, требует формирования соответствующих методов комплексного исследования жизненного цикла инноваций [5].

Таким образом, разработка методов комплексного исследования жизненного цикла инноваций представляет собой актуальную задачу, имеющую важное значение.

Исследованию проблем влияния научно-технического прогресса на характер производства посвящены работы: А.Г. Аганбегяна, А.И. Анчишкина, У. Баумоля, Л.С. Бляхмана, Я. Ван Дейна, Л. Водочек, Л.М. Гатовского, В.Г. Доброва, С. Девиса, А.Ю. Егорова, В.В. Ивантера, С.Д. Ильенковой,

П.Н. Завлина, А. Кляйнкнехта, Дж. Кларк, В.А. Колоколова, Н.Д. Кондратьева, П. Кральича, Д.С. Львова, В.И. Максименко, Х. Менша, Л. Миндели, М. Портера [2], А.И. Пригожина, Э. Роджерса, А. Ромео, Б. Санто, Р. Солоу, Ј. Сутэ, Б. Твиста [3], А.В. Тебекина, Х. Тосио, К. Фримена, Р. Фостера, Ф. Хайека, А. Чандлера, В. Шепера, Й. Шумпетера [1], и др.

Вместе с тем вопросы, связанные с разработкой методов комплексного исследования жизненного цикла инноваций, включая факторный анализ влияния характера реализации этапов жизненного цикла на эффективность внедрения инноваций и исследование связей реализации этапов жизненного цикла инноваций не получили детального рассмотрения в научных работах. В экономической литературе не отражена в полной мере вопросы формирования критериев эффективности реализации этапов жизненного цикла инноваций [7].

Цель работы является разработка комплексного подхода к исследованию жизненного цикла инноваций предприятия, обеспечивающего повышение эффективности хозяйственной деятельности предприятий путем интенсификации процессов их инновационного развития.

Объектом исследования в работе являются экономические процессы формирования и организации эффективного функционирования предприятий на основе комплексного исследования жизненного цикла инноваций.

Предметом исследования в работе являются выявление, анализ и разрешение проблем инновационного развития предприятий на основе управления основными параметрами инновационных процессов путем развития методов и инструментов исследования процессов.

Теоретико-методологическую основу исследований составили фундаментальные научные положения теории управления инновациями, оценки эффективности инновационной деятельности.

В современных условиях основные тенденции в развитии инструментов сбалансированного развития инновационного и инвестиционного циклов в экономических системах связаны с использованием инструментов интенсификации инновационно-инвестиционной деятельности и технологий интегрированной реализации инноваций различной степени радикальности.

Анализ факторов внешней среды, влияющих на сбалансированность развития инновационного развития на предприятии ООО «РАТИБОР V», проведенный по результатам их деятельности в 2012-2015 гг., свидетельствует о том, что наибольшее положительное влияние оказывают следующие показатели: предпринимательская уверенность, общие объемы промышленного производства, а также объемы высокотехнологичного промышленного производства.

Анализ внутренних факторов, определяющих сбалансированность развития инновационного и инвестиционного циклов показал, что наибольшее

положительное влияние оказывают показатели осуществления продуктовых инноваций в инновационной деятельности предприятий.

В последние годы сформировался новый подход, новая стратегия в управлении качеством. Она характеризуется рядом моментов:

- обеспечение качества понимается не как техническая функция, реализуемая каким-то одним подразделением, а как систематический процесс, пронизывающий всю организационную структуру фирмы;
- новому понятию качества должна отвечать соответствующая организационная структура предприятия;
- вопросы качества актуальны не только в рамках производственного цикла, но и в процессе разработок, конструирования, маркетинга и послепродажного обслуживания;
- всеобъемлющее повышение качества достигается только заинтересованным участием всех работников.

Управление качеством продукции базируется на стандартизации, которая представляет собой нормативно-техническую основу, определяющую прогрессивные требования к продукции, изготавливаемой для нужд национального хозяйства, населения, обороны, экспорта.

Формируемая на предприятии стратегия и тактика инновационного развития базируется на созданной в течение десятилетия ИСУ, высокой инновационной активности во всех сферах деятельности объединения. Мы считаем, что созданная на объединении ИСУ, включающая мощный инновационный компонент, а также внедрение механизмов инновационного управления позволяет достигать одну из важнейших целей – увеличение масштаба и доходности бизнеса, повышение конкурентоспособности и социальной защищенности сотрудников, развитие существующих и создание новых бизнесов, рост эффективности на основе ускоренного внедрения инноваций., связанных с расширением действующих и освоением новых рынков наукоемкой высоко технологичной продукции, повышением экспортного потенциала, внедрение современных прогрессивных технологий производства и управления. Таким образом, в условиях современной конкуренции, сокращения жизненного цикла товаров и услуг, развития новых разнохарактерных технологий одним из основных условий формирования конкурентной стратегической перспективы предприятия ООО «РАТИБОР V» все больше становится его инновационная активность.

Предприятие ООО «РАТИБОР V» формирует стратегическое поведение на основе инновационного подхода, то есть главной целью стратегического плана ставят освоение новых технологий, выпуск новых товаров и услуг, имеют возможность завоевать лидерские позиции на рынке, сохранить высокие темпы развития, сократить уровень издержек, добиться высоких показателей прибыли.



Ефективність проведення інноваційних розробок залежить від стану інноваційного потенціалу підприємства, основу якого складають інтелектуальні, матеріальні, фінансові, кадрові, інфраструктурні та інші ресурси. З метою розподілу ризику необхідно формувати портфель товарів та послуг. Для цього потрібно створити інноваційну програму підприємства та постійне перерозподілення засобів з завершених проєктів у розвиваючі.

#### Список використаних джерел

1. Шумпетер І. Теорія економічного розвитку / Пер. з нім. В.С. Автономова, М.С. Любського, А.Ю. Чепуренко. - М.: Прогрес, 1982. - 456с.
2. Портер М. Міжнародна конкуренція: Пер. з англ./ Під ред. В.Д. Щетинина. - М.: Міжнародні відносини, 1993. - 896с.
3. Твісс Б. Управління науково-технічними нововведеннями: Сокр. пер. з англ. / Авт. предисл. та науч. ред. К.Ф. Пузыня. - М.: Економіка, 1989. -271с.
4. Пригожин А.І. Нововведення: стимули та перешкоди: (соціальні проблеми інноватики). - М.: Політиздат, 1989. - С. 270-275
5. Менеджмент організації: Учеб. посібник / Румянцева З.П., Саломатин Н.А., Акбердин Р.З. та ін. - М.: ИНФРА-М, 1996. - 432с.
6. Фатхутдінов Р.А. Інноваційний менеджмент: Учеб. для вузів. - М.: ЗАО «Бізнес-школа «Інтел-синтез», 1998. - 600с.

### ФОРМУВАННЯ ТА РЕАЛІЗАЦІЯ ІННОВАЦІЙНОЇ СТРАТЕГІЇ РОЗВИТКУ ПІДПРИЄМСТВ ХАРЧОВОЇ ПРОМИСЛОВОСТІ (НА ПРИКЛАДІ ПАТ «ЖИТОМИРСЬКИЙ МАСЛОЗАВОД»)

Щербатюк А. М., Університет економіки та права «КРОК»

Науковий керівник – кандидат економічних наук, доцент Кириченко О.С.

Сучасний ринок діє за допомогою нововведень, а інноваційне прискорення є основою його стійкого розвитку. Існуюча ж несприйнятливості нашої економікою науково-технічного прогресу, зростає технологічне відставання від розвинутих європейських країн, низька конкурентоспроможність багатьох підприємств і галузей сповільнює темпи входження України у світове господарство.

Сутність інноваційного шляху розвитку полягає у системному здійсненні структурних технологічних змін, постійному впровадженню нових чи нарощенні діючих потужностей підприємств або їх перефільюванні через інноваційної діяльності. На шляху розбудови інноваційної моделі розвитку економіки у підприємницькому секторі треба долати найсерйозніші труднощі. Водночас,

підприємництво закономірно є одним із наймогутніших факторів інноваційного розвитку. До цього спонукає підприємницький інтерес.

Об'єктом дослідження роботи виступає процес здійснення інноваційної діяльності підприємства ПАТ «Житомирський маслозавод».

Предмет дослідження – науково-теоретичні, методичні і практичні засади формування механізму управління інноваціями діяльності ПАТ «Житомирський маслозавод».

Метою даної роботи є розробка основних напрямків удосконалення управління інноваційною діяльністю в умовах ПАТ «Житомирський маслозавод».

Практичне значення одержаних результатів полягає у тому, що основні положення наукового дослідження становлять методичну базу для посилення управління інноваційною діяльністю у такій традиційній галузі, як молочна промисловість.

Інноваційний менеджмент у загальному вигляді – це складний механізм дії керуючої системи, яка створює для інноваційного процесу та інноваційної діяльності сприятливі умови й можливості для розвитку і досягнення ефективного результату [5]. «Інноваційний менеджмент» (порівняно нове поняття в науково-управлінському середовищі) являє собою самостійну галузь управлінської науки та професійної діяльності, яка спрямована на формування й забезпечення умов інноваційного розвитку будь-якої організації [7].

Аналіз літератури з питань управління висвітлює різні підходи до визначення сутності та змісту інноваційного менеджменту. Розглянемо деякі з них.

Так, на думку С. Ільїнкової, інноваційний менеджмент – це сукупність принципів, методів і форм управління інноваційним процесом, інноваційною діяльністю та персоналом, зайнятим цією діяльністю [2].

П. Н. Герчикова розглядає інноваційний менеджмент як один з напрямів стратегічного управління, яке здійснюється вищим рівнем управління компанією [3].

Інноваційний менеджмент націлений на забезпечення ефективного функціонування інноваційного процесу в рамках фірми (підприємства), з метою створення можливості її конкурентоспроможності на ринку в довгостроковій перспективі [4]. Критеріями ефективності інноваційних процесів є економічні показники, за допомогою яких можна визначити приріст економічного результату відносно витрат [6]. При цьому прибуток і дохідність інновацій виступають не як мета, а як важлива умова і результат здійснення інноваційної діяльності – створення нових продуктів, технологій, послуг, що впливають на рівень життя суспільства.

На наш погляд, до функцій, які відображають зміст інноваційної діяльності, належать: прогнозування (передбачення); формування інноваційних цілей; планування; координація; організація; стимулювання (активізація); контроль.

Основними цілями інноваційного менеджменту є забезпечення довгострокового інноваційного розвитку на основі ефективної організації складових елементів системи підприємства та створення конкурентоспроможної продукції, запровадження інноваційних технологій.

Об'єктом дослідження є ПАТ «Житомирський маслозавод» – найкращий виробник морозива та молочної продукції.

Аналіз системи управління інноваціями показав, що ПАТ «Житомирський маслозавод» найефективніше здійснює інноваційну діяльність, на що вказує 32,8 % рентабельності інноваційної діяльності при 2% зайнятих інноваційною діяльністю працівників, 46 % виручки від освоєння нової продукції в загальному доході підприємства, коефіцієнт якості виконання управлінських функцій на рівні 0,76, що дає підстави стверджувати про високий рівень наявності і реалізації управлінського потенціалу під час здійснення інноваційної діяльності.

Важливе значення бенчмаркінгу полягає в тому, що виробничі та маркетингові функції стають більш керованими, коли досліджуються та впроваджуються на одному підприємстві кращі методи та технології інших підприємств. Застосування цього методу для підприємства має такі позитивні наслідки, як: поліпшення власного бізнесу, одержання стратегічної переваги, збільшення рівня організаційного знання щодо досліджуваного підприємства та усвідомлення порівняльного стану підприємства.

Таким чином, бенчмаркінг є корисним інструментом, особливо у ситуації коли необхідно переглянути внутрішню ефективність діяльності підприємства та визначити нові пріоритети діяльності. Зіставлення показників ефективності дозволяє зрозуміти вразливі та раціональні сторони діяльності підприємства у порівнянні з конкурентами та світовими лідерами.

#### Список використаних джерел

1. Антонюк Л.Л., Поручник А. М., Савчук В. С. Інновації: теорія, механізм розробки та комерціалізації. - К.: КНЕУ, 2003.
2. Василенко В.О., Шматько В.Г. Інноваційний менеджмент: Навчальний посібник. За редакцією В.О. Василенко. – Київ: ЦУЛ, Фенікс, 2003. – 440 с.
3. Гончарова Н. В. Напрями розвитку інтеграційних процесів у сфері фінансової підтримки малого підприємництва // Фінанси України - 2013,- №7. – С. 75-83.
4. Говоруха Ж.А. Питання розвитку інноваційної діяльності підприємств України // Актуальні проблеми економіки. – 2012. – № 8. – с.107–110.
5. Дорофійенко В.В., Колосюк В.П. Инновационный менеджмент и научно-техническая деятельность: 2008 - 234 с.
6. Лахтінова Л.А. Фінансовий аналіз суб'єктів господарювання: Монографія. – К.: КНЕУ, 2001. – 320 с.
7. Левченко Ю.Г. Стан і тенденції інноваційної діяльності підприємств харчової промисловості України // Агроінком. – 2006. – № 9–10. – С. 22–27.

## СЕКЦІЯ 7. ЦІННОСТІ СУЧАСНОГО СУСПІЛЬСТВА І МАСОВА КОМУНІКАЦІЯ

### ВИКОРИСТАННЯ МОЛОДІЖНОГО СЛЕНГУ НА ТЕЛЕБАЧЕННІ (НА ПРИКЛАДІ ТЕЛЕПРОГРАМИ «ЧП+»)

Величко О. І., Український гуманітарний інститут  
Науковий керівник – викладач Петренко С. І.

Актуальність обраної теми полягає у тому, що журналіст, перш за все, повинен володіти правильним літературним усним мовленням. Однак останнім часом спостерігається масове використання жаргонної лексики та сленгу на телебаченні та в інших засобах масової комунікації.

Об'єктом дослідження є мовлення журналістів на телебаченні.

Предметом наукової роботи є дослідження використання молодіжного сленгу на телебаченні на прикладі телепрограми «ЧП+».

Мета роботи – дослідити місце і роль молодіжного сленгу на телебаченні.

Для досягнення мети було поставлено такі завдання:

- підібрати і проаналізувати літературу, яка стосується використання молодіжного сленгу;
- проаналізувати п'ять останніх випусків телепрограми «ЧП+» і визначити місце молодіжного сленгу безпосередньо в ній.

На журналістів покладена велика відповідальність перед аудиторією.

Кожен слухач чи глядач очікує від них великої досвідченості. На працівників ЗМІ орієнтуються і рівняються. Тому мовлення журналіста повинно бути літературно правильним. Це питання вивчали багато дослідників: С. Абрамович, Б. Антоненко-Давидович, З. Дмитровський, П. Куляс, С. Пиркало. Значну увагу «чистоті» мовлення у своїх працях приділяли: О. Кондратюк, П.-Й. Рауе, В. Різун, В. Шнайдер.

Деякі мовознавці висловлювалися на користь сленгу, підкреслюючи, що він віддзеркалює творче ставлення до мови, інші ж вважають його негативним явищем, яке є загрозою для мови літературної. Наприклад, у публікаціях болгарських мовознавців можемо знайти висловлювання про те, що сленг «є невиразним потоком слів, приречених на жалюгідне існування», «вираженням аморальної свідомості», а той, хто послуговується сленгом, мусить знати, що «чинить злочин». Дослідники, котрі займались вивченням молодіжного сленгу дають такі визначення: «Сленг – слова або вислови, які використовують люди деяких професій чи класових прошарків. Сленг традиційно протистоїть офіційній загальноприйнятій мові й до кінця зрозумілий лише представникам порівняно вузького кола осіб, які належать до певної соціальної або

професіональної групи, яка впровадила в мову слово або вислів» [2]; «Молодіжний сленг – це окремий пласт національної мови, який відображає певною мірою рівень культури, освіченості, розвитку суспільства. У наш час він контрольований маскультурою, під вплив якої потрапляють різні категорії молоді» [2].

Для дослідження було обрано такі методи: конкретизація (із усіх проблем мовлення журналістів автор виокремлює використання молодіжного сленгу), метод визначення (особливостей використання та вживання молодіжного сленгу), опис (фіксування результатів дослідження), аналізу (для формулювання особливостей досліджуваного об'єкту).

Теоретична важливість дослідження – визначення причин існування цього явища задля запобігання використанню його у власній практиці.

Залучення сленгу до телепередач стало поширеним явищем. Автори намагаються наблизити їх до своєї аудиторії, надати відтінку молодіжної розкутості. Це свідчить про величезний вплив молодіжного сленгу на людей різного віку.

Однією з цікавих особливостей молодіжного сленгу є зміна значення лексем літературної мови, що додає мовленню іронічного забарвлення. Наприклад, «базар» у літературній мові – торгівля на відкритому місці, у молодіжному мовленні це слово має зовсім інше значення, а саме – мовлення.

Завдяки методу «аналіз» у телепрограмі «ЧП+», що на телеканалі «Надія» було зафіксовано використання молодіжного сленгу. Ведучі та гості цієї програми часто ним користуються. Приміром, у випуску «МолотОк!» ведучий використовує словосполучення «прокачати молоток». У перекладі із молодіжного сленгу на літературну мову слово «прокачати» означає покращити, удосконалити.

У випуску «Пастка для пліткарки» (за 24.01.2016р.) ведуча вживає фразу «така штука». Слово «штука» не має чіткого визначення, і може використовуватись у різних варіантах.

Молодіжний сленг являє собою лексикологічну систему, що базується на фонетичній та граматичній основах загальнонаціональної мови. В його основі завжди лежить принцип мовної гри.

Журналіст – це людина, яка постійно працює з людьми і для людей. Слід завжди пам'ятати, що тебе бачать і слухають, говорити чистою, літературною мовою. Це говорить не лише про досвідченість, а і про вихованість.

Отже, молодіжний сленг є своєрідним протестом проти офіційної літературної мови, обмеженої нормативними правилами, котрий веде до творчої винахідливості молоді, до створення своєї специфічної, багатой, сучасної і жартівливої мови. Він – не ізольоване явище, що існує окремо, а є результатом прояву зацікавлень його носіїв. Молодіжний сленг є корпоративно-віковим явищем, обумовленим психологічно і соціально, своєрідною творчою іграшкою, з якої народжується щось нове там, де

фактично не було в цьому потреби, де нові вирази виникають як приємне різноманіття щодо старих, яке є частиною мови народу, а, отже, потребує опису, вивчення і тлумачення.

#### Список використаних джерел

1. Абрамович С. Д. Мовленнєва комунікація: Підручник. – Київ Центр навчальної літератури, 2004. – 472 с.
2. Василенко Ю. А. Сучасний український навчальний посібник. Львівський національний університет імені Івана Франка, 2009.
3. Дмитровський З. Є. Телевізійна журналістика: Навч. посіб. – Вид. 3-тє, доповн. – Львів: — ПАІС, 2009. -224с.
4. Шнайдер Вольф. Новий посібник з журналістики та онлайн-журналістики / Вольф Шнайдер, Пауль-Йозеф Рауе; перекл. з нім. В. Климченко; за загал. ред. В. Іванова. – К.: Центр Вільної Преси, Академія Української Преси, 2014. – 358 с.

#### ОСВІТНЯ ПРОБЛЕМАТИКА ЖУРНАЛУ "MEN'S HEALTH"

Данилець Л. В., Український гуманітарний інститут  
Науковий керівник – доктор економічних наук, професор Алькема В.Г.

Актуальність обраної теми обумовлена тим, що зі зміною суспільних парадигм і переходу до нових інформаційних реалій, чоловічий глянцевиий журнал, як, відносно новий для України тип видання, не був у належній мірі вивчений, проте, вплив даного типу видання на суспільство в наш час неможливо не враховувати.

Метою нашого дослідження є: проаналізувати чоловічий глянцевиий журнал на прикладі "Men's Health", простежити методи, за допомогою яких, журнал справляє вплив на читацьку аудиторію та на якому рівні порушується освітня проблематика.

Об'єкт дослідження роботи – журналістські тексти журналу "Men's Health"

В результаті проведеного дослідження з'ясували, що «Men's & Health» – це найпопулярніший журнал, головною цільовою аудиторією якого є чоловіки різної вікової категорії.

По-перше, спочатку журнал створювався в якості медичного посібника та помічника, але поступово редакцією було розширено поняття «чоловіче здоров'я», і видання почало висвітлювати цю тему з більш глибокої точки зору.

По-друге, журнал «Men's & Health» крім питань охорони здоров'я став присвячувати свої рубрики все новим і новим областям чоловічих інтересів і способу життя, таких як: фітнес, подорожі, харчування, мода, техніка, відносини, тощо.

По-третє, з дня свого створення журнал «Men's & Health» значно розширив свій тираж і аудиторію. В даний час він видається тиражем близько 2

мільйонів екземплярів, а прочитати і скачати журнал «Men's & Health» можна на різних мовах в 39 країнах світу. Деякі іноземні версії «Men's & Health» так і залишилися перекладеною копією американської версії, але в багатьох країнах журнал став самостійним виданням.

Результати показують більшість матеріалів присвячені темам шоу-бізнесу (51 %), моди (17 %), краси та здоров'я (14 %).

Отже, в журналі «Men's & Health» глибоко порушується освітня проблематика, так як в кожній рубриці читач отримує конкретні поради та вказівки.

Великий наклад свідчить про популярність видання серед його цільової аудиторії. Тобто за допомогою проаналізованих аспектів діяльності журналу можемо стверджувати, що обрана редакційна політика є успішною. Загалом було б цікаве більше різноманіття в матеріалах, проте цей недолік компенсується якісними ілюстраціями.

#### Список використаних джерел

1. Лобін А. М. Аналіз концепції періодичних видань: методичні вказівки для студентів спеціальності 030901 "Видавнича справа та редагування", [Текст] / сост. Лобин А.М. – Ульяновск: УлГТУ, 2010.

2. Маркіна Ю.В. Вплив глянцевого журналу на ціннісні орієнтації сучасної молоді, Матеріали VI науково-практичної конференції, [Електронна ресурс]. – URL: <http://journalist.masu.ru/index.php/about-us/2011-04-05-10-19-40/-q-q/109—vi----/784-2012-03-14-09-15-42>

3. Журнал "Men's Health", 2015.

## КОЛІР ЯК ІНСТРУМЕНТ ПСИХОЛОГІЧНОГО ВПЛИВУ В РЕКЛАМІ

Журба О. П., Український гуманітарний інститут

Науковий керівник – кандидат соціологічних наук, доцент Гриненко І.В.

Актуальність цієї роботи пояснюється тим, що сучасний віртуальний та реальний світ переповнений рекламою, яка в свою чергу впливає на споживача. Рекламодавці зацікавлені не тільки в створенні якісної інформації для клієнтів, але також в її ефективності для збуту того чи іншого товару або послуги. Для кращого результату використовують такий прийом як прихований психологічний вплив на споживача. Колір є одним з методів впливу на психічний стан людини та його самопочуття. Кольоросприйняттю присвячена ціла наука – хронологія. Використання певної кольорової гами в рекламі товару або послуги підсвідомо впливає на вибір покупця чи клієнта. Споживач несвідомо може обрати рекламовану продукцію, хоча насправді вона не була потрібна або була неякісною. Суспільству потрібно знати, як реклама може впливати на їх вибір, щоб не припуститися помилки.

Об'єктом дослідження є процес аналітичного та об'єктивного аналізу впливу певної кольорової гами на споживача рекламної продукції.

Предметом дослідження є колір або поєднання кольорів в рекламі, що впливає на емоції, почуття та пам'ять людини.

Метою цієї роботи є висвітлення несвідомого впливу на вибір споживача товару або послуги через певну кольорову гаму та ознайомлення його для подальшого свідомого аналізу рекламної продукції.

Для досягнення поставленої мети в роботі були поставлені такі завдання:

- провести аналіз відмінностей привабливості кольорової рекламної продукції від чорно-білої;
- дослідити вплив кольору на чуттєво-зорове сприймання, експериментально доведені поєднання кольорів для кращого сприймання;
- встановити основні символічні та асоціативні впливи кольорів.

Дослідженням впливу кольору товару на споживача займалися такі відомі психологи та маркетологи світу: Макс Люшер, ГенрихФрилінг, Пітер Р. Діксон, М. Портер, Ж.-Ж. Ламбен, БрайдУілен. В останні роки активно розвивається напрямок щодо дослідження питань впливу рекламодавців через кольорову гаму. Результати дослідження з цієї тематики знайшли відображення у наукових працях таких українських вчених як С.Ю. Хамініч, Ю.М. Варич, М.В. Мат вієць, Г.Л. Багієв, А.Н. Асаул, Е.П. Голубков, А.В. Нікітін, Т.І. Лук'янець, А.В. Войчак, М.В. Гребньов та ін.

В процесі дослідження використовували такі наукові методи: порівняння, узагальнення та системний аналіз для виявлення зв'язку між кольоровою гамою реклами та її впливом на вибір споживача. Інформаційною базою дослідження були текстові та електронні матеріали щодо використання кольору в рекламі.

На першому етапі дослідження проаналізували дані результати експерименту [Миронов Ю.Б., Крамар Р.М. Основи рекламної діяльності, Розділ 2. Рекламні звернення, 2.3. Колір та ілюстрації в рекламі] привабливості кольорового звернення і звичайного чорно-білого, різниця склалась у 38%(чорно-біле взяли за 100%, кольорове вийшло – 138%).

Із ряду досліджень американських психологів, щодо ефективності кольору в рекламі, виходить така статистика:

- з імовірністю в 60% під впливом кольору людина вирішує, чи варто знайомитися з продуктом докладніше чи ні;
- правильне поєднання кольору може підвищити шанси реклами бути поміченою серед споживачів на 38%;
- правильне поєднання кольору здатне поліпшити сприйняття споживачем рекламного повідомлення на 40%;
- нарешті, колір може навіть підвищити позитивне ставлення до рекламованої продукції. На 22%.



Це свідчить про те, що колір є одним з ефективних методів привернення уваги споживача.

На другому етапі дослідження аналізували семантику кольорів на основі результатів експериментів кольорного тесту М. Люшера.

Кольори ахроматичної осі: білий – холодний і чистий колір; чорний – колір самозанурення, з ним приходить відчуття самотності та ізоляції від навколишнього світу; сірий – нейтральний колір, створює відчуття стабільності, спонукає людину до скромності, стриманості. Кольори хроматичної осі: червоний – налаштовує на рішучість, активність; рожевий – напір і сексуальність; коричневий – концентрує на тілесних відчуттях, буденності і повсякденності; помаранчевий – найтепліший і енергійний колір, життєрадісний і імпульсивний, дає оптимістичний тонус, створює відчуття благополуччя; жовтий – колір відкритості, цілеспрямованості; золотистий – уособлює прагнення до влади і демонстрації своєї переваги; зелений – сприймається як свіжий і вологий синій – уособлює відмову від бажань, покірність, милість, довіру; блакитний – колір миру і загальної гармонії, виключно духовний, що не чуттєвий; фіолетовий – колір внутрішньої зосередженості тощо.

У таблиці наведені основні символи сприймання реклами, такі як відстань, розмір, температура, настрій, чистота. Виходячи з цих критеріїв рекламодавці формують свій продукт таким чином, щоб він захопив нашу увагу.

Таблиця 1.

Вплив кольору на сприймання реклами

Колір	Символ чуттєво-зорового сприймання				
	Відстань	Розмір	Температура	Настрій	Чистота
Синій	Далека	Зменшує	Холодний	Спокійний	Чистий
Зелений	Далека	Зменшує	Нейтральний	Дуже спокійний	Свіжий
Червоний	Близька	Збільшує	Теплий	Тривожний	-
Оранжевий	Дуже близька	Збільшує	Гарячий	Захоплюючий, збуджуючий	-
Жовтий	Близька	-	Гарячий	-	-
Коричневий	Дуже близька	-	Нейтральний	-	Брудний
Фіолетовий	Дуже близька	-	Холодний	Агресивний, тривожний	-

Для кращого сприймання реклами спеціалісти експериментально перевірили різні поєднання кольорів і визначили найвдаліші в порядку зменшення їхньої привабливості: синій на білому, чорний на жовтому, зелений

на білому, чорний на білому, зелений на червоному, червоний на жовтому, червоний на білому, оранжевий на чорному, чорний на червоному, оранжевий на білому, червоний на зеленому.

Наведені кольори та їх поєднання викликають певні почуття та емоції у людини. Вони також діють на чуттєво-зорове сприйняття реклами. Таким чином, здійснюється психологічний вплив рекламної інформації, який проявляється у переробці рекламних повідомлень – емоціях, почуттях, думках та можливих рішеннях, що обумовлюють конкретні поведінкові дії покупця.

На завершальному етапі дослідження також визначили, що кольори здійснюють символічний та асоціативний вплив на споживача. Символами та асоціаціями червоного можуть бути: кров, вогонь, троянда, небезпека, любов, жовтого – лимон, сонце, світло, епідемія, синього – вода, лід, холод, відкритий простір, небо, мир, зеленого – трава, дерево, природа, безпека, надія, спокій. Символи та асоціації залежать від національної та культурної приналежності.

Отже, на підставі проведеного дослідження було визначено, які емоції викликає певна кольорова гама і які їх поєднання є найбільш привабливими. З цього досліджень стає зрозумілим, що колір є важливою складовою рекламного повідомлення. Він допомагає привернути увагу, втримати її та вплинути на вибір реципієнта. Таким чином, за допомогою певного кольору рекламодавець може певним чином керувати ставленням споживача до товару чи послуги, яку він рекламує, та досягнути своєї цілі в його просуванні. Разом з тим, слід також зазначити, що привабливість рекламної продукції, правильне поєднання в ній кольорів є свідченням її якості. Однак, щоб для споживача вона не перетворилась у маніпуляцію та не керувала його вибором, необхідно володіти відповідною інформацією.

#### Список використаних джерел

1. Миронов Ю.Б., Крамар Р.М. Основи рекламної діяльності. Навчальний посібник. – Дрогобич: Посвіт, 2007. – 108 с.
2. Методы влияния аудиовизуальной социальной рекламы Кондратская В.Л., Жукова А. Ученые записки Таврического національного университета им. В.И. Вернадского Серия «Филология. Социальные коммуникации». – Том 25 (64). – №1. Часть №2. – С.387-394.
3. Зазыкин В.Г. Психология в рекламе. – М.: Датастрон, 1992. – 64с.

## ЗАГОЛОВКОВИЙ КОМПЛЕКС СУЧАСНОЇ ГАЗЕТИ: СЕМАНТИЧНО – ВІЗУАЛЬНИЙ АСПЕКТ (НА МАТЕРІАЛІ ГАЗЕТИ «ДЗЕРКАЛО ТИЖНЯ»)

Караянєва В. М., Український гуманітарний інститут  
Науковий керівник – викладач Петренко С. І.

В умовах конкурентної боротьби друкованих та інтернет-ЗМІ за читача питання заголовкового комплексу та його семантично-візуального сприйняття набуває особливої актуальності. Адже перше, на що звертає увагу читач, розгортаючи газету чи потрапляючи на сторінку інтернет-видання, – це заголовок. Він може або привернути увагу реципієнта до тексту, або залишити байдужим.

Тож об'єктом наукової роботи є заголовковий комплекс газетного тексту. Предметом – дослідження семантично-візуальних особливостей заголовків та їх впливу на читацьке сприйняття текстових матеріалів. Автор ставить за мету виявити семантично-зображувальні особливості заголовкових комплексів, що підвищують сприйняття тексту, і тих, що понижують і навіть створюють негативний ефект. Для аналізу заголовкових комплексів сучасної преси автор обрав газету аналітичне видання «Дзеркало тижня».

Для досягнення поставленої мети вирішували наступні завдання:

- виявили лексичні й граматичні особливості, притаманні заголовкам текстів засобів масової комунікації;
- розглянули особливості семантики бездієслівної структури заголовків та її вплив на сприйняття;
- проаналізували особливості й закономірності візуального аспекту заголовків.

Більшість науковців – дослідників проблематики преси та її заголовкових комплексів – зазначають, що при ознайомленні з матеріалом реципієнт залежно від мовних засобів заголовків візуально ділить газету на частини, відокремлює тексти відповідно до їх номінативних функцій. Зокрема, це питання досліджували чимало науковців на різних етапах розвитку періодичної преси: Н. Вахтель, М. Воронова, Л. Уценко, С. Потапенко, А. Харченко, В. Шевченко, Е. Шестакова. Значна увага до питання газетного тексту і заголовка приділялася в статтях Н. Романівської, Т. Щорс, В. Усова, Т. Іванової, В. Мужева.

Проте кожен період розвитку преси вирізняється певними змінами й нововведеннями, що торкаються чи не в першу чергу семантично-зображувальних засобів передачі інформації. Сучасний етап не є винятком. Це і визначає теоретичну важливість дослідження – завдяки виявленим семантично-візуальним особливостям досягнути більшої виразності заголовкових комплексів та їх відповідності журналістським

текстам, тим самим підвищити рівень сприйняття газетних матеріалів та споживання корисної інформації читацькою аудиторією.

Основними методами даного дослідження є метод редукції (вирішення поставлених завдань шляхом приведення складного до простішого), спостереження (фіксування побаченого без втручання або змін), порівняння (встановлення подібності чи відмінності заголовкових комплексів у текстах обраної газети), аналізу, опису, визначення (зادля формулювання особливостей досліджуваного об'єкта).

Вивчення лексичної та граматичної особливостей однофразової бездієслівної структури заголовкового комплексу дозволяє побачити особливості предикативних відношень. Кожна частина мови та синтаксична структура отримує текстові ознаки в процесі комунікативного функціонування. Знаючи всі властивості, що має та чи інша частина мови, котра є заголовком тексту, можна правильно передавати свою ідею й мету як автор.

Візуально-образна форма, поряд із мовною, є первинним, природним носієм змісту твору. Мовна форма по відношенню до образною є вторинною формою. Візуальна форма змісту може бути прихованою, вираженою словесно і ілюстраціями [4].

В №1 за 12 січня 2008 року редакція «Дзеркало тижня» розмістила аналітичну статтю в рубриці «Гроші – Про головне». Початок тексту, що розміщений на першій полосі газети як анонс, доводить до відома читачів з самих перших рядків ліду, що країна в минулому 2007 році побила всі рекорди з початку тисячоліття індексом споживчих цін, це – найпесимістичніший прогноз для України. Стаття розповідає про економічну інфляцію та кризу, але вибір ілюстрації до неї досить цікавий – в долонях невідомого відкритий гаманець, а в ньому купюри в 50, 100 й 200 українських гривнях, кредитні картки. Нагадаємо, що курс долара на стан 2008 року коливався від 5 до 7 гривень. Відповідно, 200 гривень в гаманці – не біда. Відсутність гармонії між ілюстрацією та текстом – це омана, котра не має бути в журналістиці.

Сучасні науковці, зокрема Є. О. Лазарева [2], виділяють кілька функцій заголовка: графічно-видільну – єдина, що реалізується за допомогою позамовних засобів (шрифт, колір, малюнки, лінійки тощо); номінативну, інформативну, рекламну, емоційно-оцінювальну.

Що робить читач в першу чергу, коли розгортає газету? Виявляється, спочатку він звертає увагу на велике зображення і, якщо знайшов привабливий малюнок, захоплюючий заголовок, - він вчитуються. Якщо ж читач натрапляє на невпорядковану сторінку, де заголовок є непомітним, то він мандрує далі. Автор, який руйнує гармонію зображення та заголовка, проганяє читача [1].

Завдяки методу спостереження автор цього дослідження знайшла на шпальтах опрацьованої газети «Дзеркало тижня» приклад невідповідності зображення й заголовка, що збиває з пантелику читача. У №9 за 12 березня

2016 року у рубриці «Людина – Культура» розміщене інтерв'ю під заголовком: «Мама Кузьми: “Ранній «Скрябін» обов'язково повернеться,,». Публікація велика, на 8 колонок. Майже посередині, одразу під заголовком, - велике фото, розміром в 3 колонки,. На фото зображено не матір, що було б сподіваним відповідно до заголовку, а сам «Скрябін». «Новий посібник з журналістики...» [1, 194] у розділі «Дизайн» пояснює, що зображення й заголовок тісно пов'язані між собою, вони повинні відповідати один одному. Тобто, про що «говорить» назва тексту - про те ж повинна «говорити» ілюстрація.

У 2011 році було проведено експеримент Норбертом Кюппером за участю 30 студентів та 30 типових читачів, котрим роздали газети й одягли важкі окуляри з вбудованою камерою. Було виявлено, що понад 60 відсотків спочатку звернули увагу на заголовок, і тільки 4 відсотки захотіли переглянути текст. А все це тому, що добрим фото автор заманює читача, кращим заголовком він його зацікавлює – і тільки тоді визначається, чи буде стаття прочитана[1]. Це може бути наслідком використання заголовкових комплексів, ні семантично, ні візуально не привабливих, стереотипних, що не спонукають до прочитання тексту.

Отже, на підставі проведеного дослідження було визначено, що на заголовок покладається велика відповідальність, бо саме з нього починається сприйняття тексту, він є «обличчям» тексту, а потім й самого видання.

#### Список використаних джерел

1. Шнайдер Вольф. Новий посібник з журналістики та онлайн-журналістики / Вольф Шнайдер, Пауль-Йозеф Рауе; перекл. з нім. В. Климченко; за загал. ред. В. Іванова. — К.: Центр Вільної Преси, Академія Української Преси, 2014. — 358 с.
2. Галич В. М. Поетика публіцистичного тексту (на матеріалі творчості Олеса Гончара): Навчальний посібник. — К.: Шлях, 2006. — 200 с.
3. Заголовний комплекс на сторінках сучасної періодики / Н.М. Фіголь // Культура народів Причорномор'я. — 2007. — № 101. — С. 118-120. — Бібліогр.: 5 назв. — укр.
4. Різун В. В. Літературне редагування: Підручник. — К.: Либідь, 1996. — 240 с.

## СУЧАСНІ СОЦІАЛЬНІ ПРОБЛЕМИ ЯКІ ПОРУШУЮТЬСЯ В ЗМІ

Лясковська Н. О., Український гуманітарний інститут  
Науковий керівник – доктор філологічних наук, професор Навальна М. І.

Актуальність проблеми, яка зумовила вибір теми даної роботи, полягає в тому, що універсальне чи типове визначення соціальної проблематики відсутнє. Ідеологічна багатогранність, політична багатовекторність та модельна диспозиція, наукова багатогалузевість робить соціальні проблеми актуальними та складними в пізнанні, активізації вирішення тощо[1].

Об'єктом дослідження є соціальні проблеми, які порушуються в ЗМІ.

Предметом дослідження є аспекти соціальних проблем, а саме права дитини як основа сучасної медіа діяльності; бездомні та безпритульні мігранти, біженці та діти-біженці.

Мета дослідження дослідити та науково обґрунтувати соціальні проблеми в ЗМІ. У відповідності з метою дослідження вирішувались такі завдання :

- з'ясувалась роль ЗМІ у висвітленні соціальних проблем людства в законодавчих документах, працях учених;
- аналізувались функції, завдання ЗМІ у порушенні соціальної проблематики, зокрема прав дітей, безпритульних та бездомних, біженців та емігрантів;
- виявити та пояснити причини, чому медіа комунікації стають ретранслятором соціальних проблем і фактично «опредмечують» їх.

Методи дослідження це аналіз, конкретизація, порівняння, класифікація, узагальнення незалежних характеристик.

Організація і технологія соціальних комунікацій, соціальних зв'язків і відносин розглядається в роботах вітчизняних вчених С. Катліпа, В. А. Моїсеєва, А. В. Соколова, О. Левшиної, Г. Тульчинського, М. Шишкіної, К.С. Шендеровського та інших авторів[2-4].

На першому етапі дослідження були проаналізовані навчально-методичні матеріали і наукові статті «Медіа комунікації та соціальні проблеми» за ред. К.С. Шендеровського та визначено основні соціальні проблеми ЗМІ[2] :

- сироти (сирітство);
- бездомні та безпритульні люди;
- ув'язнені (вразлива соціальна група населення);
- мігранти, біженці та діти-біженці;
- сім'ї в складних життєвих обставинах (вразлива соціальна група населення);
- жінки як вразлива соціальна група;
- проблематика людей з інвалідністю;

- психічно хворі люди;
- проблеми літніх людей;
- торгівля людьми;
- проблеми людей секс-бізнесу та сексуальних меншин;
- проблеми незайнятого населення (безробітні);
- проблеми молоді;
- проблеми молоді сім'ї;
- соціально-медичні проблеми (ВІЛ/СНІД, туберкульоз);
- проблеми в контексті хімічної/нехімічної залежності.

На другому етапі проводився практичний аналіз завдань медіакомунікацій у вирішенні соціальних проблеми прав дітей, безпритульних та біженців[5].

На третьому етапі виявлено причини, чому медіакомунікації стають ретранслятором соціальних проблем і фактично «опредмечують» їх.

Дослідження даної теми показало, що сучасне динамічне життя посилює соціалізуючу роль преси, яка має в основу своєї діяльності покласти саме соціальний вимір усіх економічно-політичних і духовних процесів в умовах національного відродження України. Продувати ефективно соціальну інформацію, яка б відповідала умовам розбудови громадського суспільства, – мета кожного національно свідомого журналіста.

#### Список використаних джерел

1. Альтернативна доповідь щодо виконання Україною Міжнародної конвенції ООН про ліквідацію усіх форм расової дискримінації [Електронний ресурс]. – Режим доступу: <http://helsinki.org.ua/index.php?id=1312376836>
2. Збірка навчально-методичних матеріалів і наукових статей в трьох частинах. Медіакомунікації та соціальні проблеми / За ред. К.С. Шендеровського / Київ. нац. ун-т; Ін-т журналістики. – К., 2012. – 288 с.
3. Міжнародні принципи професійної етики журналіста: [сайт] / Електронні дані: [http://www.media.parlament.org.ua/ss\\_analytics/action/article\\_detail/article\\_id/](http://www.media.parlament.org.ua/ss_analytics/action/article_detail/article_id/)
4. Медіа і права дитини. Посібник для журналістів, створений самими журналістами (Українська версія розроблена МГО «Інтерньюз-Україна» за підтримки UNICEF в Україні в 2009 р.) / Головна // ЮНІСЕФ в Україні [сайт]. – Режим доступу: <http://www.unicef.org/ukraine/ukr/>.
5. Національна експертна комісія з питань захисту суспільної моралі [сайт]. – Режим доступу: <http://www.moral.gov.ua/>.

## ОСВІТНЯ ПРОБЛЕМАТИКА В ГАЗЕТІ «БУЧАНСЬКІ НОВИНИ»

Мельничук Н., Український гуманітарний інститут  
Науковий керівник – доктор економічних наук, професор Алькема В.Г.

Актуальність цієї роботи обумовлена значимістю освіти в Україні на світовій платформі. Адже важливе значення відіграє розвиток та трансформація людського «я» в системі освіти.

Об'єктом дослідження є газета «Бучанські новини» з січня 2013р. по грудень 2013р.

Предметом дослідження є матеріали та їх основний зміст в газеті «Бучанські новини».

Метою роботи є огляд моніторинг матеріалів на освітню проблематику, визначення їх ролі.

Для аналізу взято щотижневу газету Бучанської міської ради – «Бучанські новини» за січень – грудень 2013 року. Газета розглядає тему освіти в основному на всеукраїнському, на регіональному та на місцевому рівнях. На всеукраїнському рівні переважно друкуються замітки щодо дій, рішень та заяв Президента та міністрів Уряду. Під час аналізу приділяли більшу увагу матеріалам регіонального та місцевого рівнів.

Під час аналізу виявлено, що освітня проблематика порушується всього 31 раз. За обсягом публікації зазвичай займають половину або цілу сторінку.

Оскільки в газеті постійні рубрики відсутні, матеріали хаотично розподілені по всьому виданню. Часто матеріали, в яких порушується освітня проблематика, виходять без немає рубрики. Але поодиночі спостерігаються матеріали під рубрикою «Освіта», наприклад, №42 «Мистецтво як шлях до дитячої душі», «Батьки і діти, або що перешкоджає навчанню». Можна виявити матеріали під рубрикою «Офіційно». В цій рубриці в основному йдеться про можливі засідання органів влади та їх плани, дії стосовно різних проблем з садками, школами на місцевому рівні.

Зазвичай матеріали подаються у вигляді статті. Під час аналізу не було виявлено підписів під кожним матеріалом потрібної теми. Повторюваність авторів не зустрічається, за винятком матеріалів, що написані Людмилою Гладською.

Отже, аналіз журналістських матеріалів з освітньої тематики свідчить, що проблемою освіти в органах місцевого самоврядування надається чимало уваги, вони інформують мешканців про останні прийняті рішення. Інформаційні матеріали про засідання, ухвалення рішень органів самоврядування друкуються зазвичай на перших сторінках, і мають вигляд коротких заміток. Оскільки рубрики майже відсутні, читачам важко знаходити потрібні їм матеріали та отримувати інформацію. Темою освіти опікуються не в кожному номері. Аналізуючи номери, можна зробити висновок, що в газеті



«Бучанські новини» немає журналіста, який вміло б писав та розміщував матеріали надзвичайно глобальної та важливої тематики.

Список використаних джерел:

1. Газета «Бучанські новини» №11 (470) – № 49 (458)

## ОСВІТНЯ ТЕМАТИКА НА СТОРІНКАХ ГАЗЕТИ «ЗВЯГЕЛЬ» ( 2015-2016 р.)

Папка О. О., Український Гуманітарний Інститут

Науковий керівник – доктор економічних наук, професор Алькема В.Г.

Найважливішим компонентом духовного життя виступає система освіти, яка пов'язана з реалізацією процесу поширення знань. Вона охоплює діяльність реально сформованих суспільних інститутів, які здійснюють підготовку молоді до життя на основі отриманих знань в дошкільних дитячих установах, в середніх спеціальних, професійно-технічних і вищих навчальних закладах. Значення освіти в житті людини зростає, і тому вона не може обмежуватися лише періодом навчання. Нагальна потреба в постійному підвищенні рівня знань привела до появи такого цікавого феномену в суспільному житті, як безперервна освіта. Цей процес супроводиться пошуком нових форм і методів навчання, що сприяють правильному формуванню наукового світогляду, більш глибокому розумінню економічних, соціальних змін, що відбуваються. Освіта – це один з найдавніших соціальних інститутів, що викликана потребами суспільства відтворювати і передавати знання, уміння, навички, готувати нові покоління для життя, готувати суб'єктів соціальної дії для вирішення економічних, соціальних, культурних проблем, що стоять перед людством. В Україні, освіта – складне і багатоманітне суспільне явище, сфера передачі, освоєння і перероблення знань і соціального досвіду. Саме тому освіта знайшла своє висвітлення на сторінках різних періодичних видань, які дають повну картину про динаміку розвитку освітньої системи, її актуальний стан та існуючі проблеми.

**Метою дослідження**, є визначення особливостей висвітлення освітньої тематики на сторінках газети «ЗВЯГЕЛЬ» на сучасному етапі.

Досліджені і проаналізовані мною матеріали, дали можливість виділити публікації, присвячені освітній тематиці. У результаті було виділено 20 матеріалів, надрукованих на сторінках газети «ЗВЯГЕЛЬ» у рубриці освіта за 2015- 2016 роки, присвячених освітній тематиці.

Як показало дослідження, більшість матеріалів висвітлювали загальні освітні питання, або ж питання які тільки частково стосуються освіти. Лише декілька матеріалів висвітлювали справді важливі освітні теми, щоб відокремити одні від інших, я обрала такі критерії:

1. Новини освіти міста (м. Новоград-Волинський), події, досягнення у сфері освіти, загальні питання освіти регіону, становлять 80% від усіх проаналізованих мною матеріалів освітньої тематики;

2. Актуальні проблеми розвитку освіти чи зроблені кроки покращення умов освіти, становлять 20 % від усіх проаналізованих мною матеріалів освітньої тематики;

Так, в публікації «У перспективних школах – модернізація, інші – доживають останні дні» від 11 березня, 2016р. – інтерв'ю з головою РДА Володимиром Михнюком – піднімаються питання переведення сільських шкіл, та шкіл не обладнаних за новими стандартами, до перспектив функціонування вже з новим обладнанням з 01.09.2016р. Така непроста ситуація в країні підштовхнула владу регіону до рішучих дій, для того, щоб показати як треба жити на мирній землі. Не покладаючи рук працювати, й покращувати стан освітянських закладів. Ще одним доказом цьому, є публікація «Не викидайте, а збирайте!» від 27 листопада, 2015р. – школярі усього регіону показали, що у найскладніший момент для України треба проявляти єдність. Єдність у всьому. Єдність по-сусідськи, по-дружньому, по-сімейному, але найголовніше – це єдність усієї країни заради спільної мети. І щоб слова були не просто словами, школярі Чижівської школи долучилися до збору кришечок для виготовлення протезів для армії. Тобто перетворили слова у діла. Їх приклад поширився на школярів цілого регіону.

Аналіз показав, що публікації на освітню тематику загалом представлені інформаційними, аналітичними та художньо-публіцистичними жанрами. Найбільше у висвітленні освітньої проблематики був використаний інформаційний жанр, тобто більше половини публікацій. Інші ж аналітичні та публіцистичні відповідно за розстановкою порядку.

Висновок. Досліджуючи матеріали публікацій регіональної преси м. Новоград-Волинський за 2015-2016рр., сучасна освіта досить стабільно розвивається. Освіта України вважається найважливішою соціальною галуззю з урахуванням зростаючих потреб суспільства й держави. Населення та влада дійсно звертає увагу на проблеми освітньої галузі. Публікації дослідженої газети присвячені темам новин в галузі освіти, надбанням держави, забезпеченню освітянських закладів та загальним освітнім питанням. Що стосується жанрового розмаїття публікацій освітньої тематики, то найбільше автори використовують саме інформаційні жанри для написання своїх матеріалів. Менше аналітичні, та художньо- публіцистичні.

#### Список використаних джерел

1. Газета «ЗВЯГЕЛЬ». – 1 квітня 2016р.
2. Газета «ЗВЯГЕЛЬ». – 4, 11 березня 2016р.
3. Газета «ЗВЯГЕЛЬ». – 5, 12 лютого 2016р.
4. Газета «ЗВЯГЕЛЬ». – 1 січня 2016р.

5. Газета «ЗВЯГЕЛЬ». – 4 грудня 2015р.
6. Газета «ЗВЯГЕЛЬ». – 6, 27 листопада 2015р.
7. Газета «ЗВЯГЕЛЬ». – 2, 23, 30 жовтня 2015р.
8. Газета «ЗВЯГЕЛЬ». – 11, 18 вересня 2015р.

## ВЛИВ ЗМІ НА ФОРМУВАННЯ СВІТОГЛЯДУ ДИТИНИ: ПЕРЕВАГИ ТА НЕДОЛІКИ

Патраш Ю. С., Український гуманітарний інститут  
Науковий керівник – ст. викладач Рожновський С. М.

У передових умовах модифікації та змін засобів масової інформації та їх значного впливу на широку аудиторію, значною складовою якої є телебачення, різко зростає обов'язок батьків, вихователів та педагогів у впливі на свідомість дитини та на правильний вибір дитиною медіапродукту.

Наразі, як в Україні, так і в світі в цілому спостерігається втрата значущих орієнтирів (у першу чергу моральних та духовних) дітьми та молоддю і це проявляється у зростанні підліткової злочинності, появі великої кількості безпритульних дітей, поширенні наркоманії та захворювань СНІДом. Вільний та нездоровий спосіб життя, вбивства та насилля пропагуються засобами масової інформації, а основним споживачем такого контенту є підростаюче покоління.

Необхідність дослідження даної теми обумовлена декількома причинами:

– необхідність створення і трансляції в ефірі виключно високоякісної дитячої телепродукції. Нестабільність віщання дитячих програм та інших медійних продуктів на телевізійних каналах, заминання справжнього стану речей на українському ринку дитячої телепродукції, лише посилюють негативні наслідки.

– для молодшого покоління більш є притаманним нефільтроване споживання контенту, тому вплив ЗМІ на підсвідомість дітей дуже суттєвий, так як частіше виникає бажання бездумного поглинання інформації, яка надходить з екранів.

– аналіз та дослідження дитячої аудиторії, показують високу активність медіаспоживання телевізійних програм, фільмів та серіалів, які здійснюють безпосередній негативний вплив на свідомість підростаючого покоління.

Сучасний стан вивчення проблеми становлення особистості дітей та впливу ЗМІ на цей процес досліджуються як закордонними так і вітчизняними науковцями. Зокрема, становлення дитячого ТБ досліджуються в роботах Плотниковою О.К. [1], Апостоловою Г.В. [2], вплив ЗМІ на емоційний стан дитини розглядається А. П. Гриценком, Допирою А.І., Клименком О. В.,

Кулагіною О. Л., Петруньком О. В., Романовим М. О. Такі вчені як Коул М., Біляєва А., Грінфілд Д., Суррат К., Сулер Дж., Гріффітс М., Голдберг І. досліджували та аналізували індивідуальні процеси запам'ятовування дітьми інформації, набутої під час перегляду ТБ.

Метою вивчення вважається комплексне дослідження впливу засобів глобальної інформації на створення і формування свідомості і світогляду дитини.

Поставлена мета обумовила необхідність вирішення ряду взаємопов'язаних завдань, а саме:

- визначити вплив та його концепції ЗМІ на дитячу аудиторію;
- проаналізувати негативні наслідки взаємодії дитини зі ЗМІ;
- дослідити позитивні аспекти впливу на дітей через ЗМІ.

Тривалий час експерти досліджують особливості відносин дитини із засобами масової інформації та характер їх впливу на підростаюче покоління. Серед більшості концепцій відносин «дитина-медіа» найбільш вагоме місце займають наступні [1]:

- концепція соціально-культурного становлення (Л.С. Виготський) – описує медіа як засоби формування у дітей громадської культури, знань і досвіду – дії механізмів ЗМІ, які виявляються в копіюванні дітьми поведінки екранних героїв [3];

- концепція стимуляції (Л.С. Зазнобіна) – медіа-засоби негативно впливають на персону дитини та формують її агресивну поведінку. Інноваційні екранні образи призводять до переоцінки класичної системи життєвих цінностей (прищеплення іншої культури та злість). Як підсумок, у дітей відбуваються психічні руйнування, брутальні вигадки, антигромадська поведінка [2];

- концепція корисності і насолоди (Е. Катц, Дж. Бламлер) – найбільш акцентує вплив медіа на енергійність дитини в розвитку світогляду. За допомогою ЗМІ неповнолітня незріла людина навчається правильно приймати як позитивну, так і негативну інформацію, та робити правильний вибір;

- концепція когнітивного становлення (Ж. Піаже, Дж. Брунер) – набування конкретного пізнавального досвіду, стає базовим для майбутнього становлення особистості. На його основі виконуються різні операції по структуризації знань.

Проаналізувавши основні та найбільш значущі концепції в системі відносин «дитина–медіа», можна констатувати факт, що ці відносини можуть формуватися у різних вимірах та позиціях. Однак кожна з них поєднує позитивний і негативний потенціал для розвитку і виховання дитини.

До основних негативних наслідки тісної взаємодії дитини із засобами масової інформації можна віднести:

- зниження психологічної уразливості;

- інтелектуальну ліню та небажання розвитку;
- байдужість та апатію;
- проблеми адекватного сприйняття реальності;
- агресивну поведінку та жорстокість;
- фізіологічні недоліки (зору, слуху, проблеми з м'язами та опорно-руховим апаратом, різноманітні алергії);
- стомлення та перенавантаження;
- обмеженість публічних та соціальних контактів.

Небезпека в застосуванні медіа дітьми зараз в значній мірі обумовлена недоліком медіакомпетенцій. Діти не можуть чудово відрізнити та розцінювати медіапродукції, основними темами стають неефективне використання вільного часу, відмова від функціонального дозвілля, втеча від проблем реального життя. Зміни руйнуючого характеру можуть знаходити місце в різних сферах життєдіяльності дитини, а саме в самопочутті, в організації дня, які, в більшій мірі, стають наслідком невідповідних взаємин «дитина-медіа».

Однією з важливих небезпек для психологічного і поведінкового становлення дитини є можливість огляду сцен насильства, драматизму, злості, расизму, які формують холоднокривність до реальних обставин життя, приводять до знецінення високоморальних норм, можуть викликати брутальні вигадки, психічні деструкції та антигромадську поведінку дитини. Американська медична асоціація, проаналізувавши ситуацію впливу засобів масової інформації на свідомість дитини, відзначила, що за роки, проведені в школі, дитина споглядає по ТБ близько 8000 убивств та біля 100 000 актів насилля. Крім того, вчені прийшли до висновку, що телебачення пропагує розбещеність, так як в 91% випадках, які показують сексуальний зв'язок між чоловіком та жінкою, партнери ніяк не перебувають у шлюбі [4]. Фактично, це є загрожуєча причина, так як на підставі вивченого експерти обґрунтували, що перегляд сцен насильства більше викликає до брутальної поведінки, ніж власне, природне почуття злості. Агресивне ставлення до дитини не є таким небезпечним, як пасивне споглядання насильства.

Не дивлячись на істотну чисельність негативного впливу засобів глобальної інформації на розум, формування та поведінку дитини слід відзначити позитивні аспекти відносин в системі «дитина-ЗМІ».

Позитивний потенціал телебачення та інших передових медіа міститься в розробці нових можливостей для становлення та розвитку малюка, набування дитиною певного досвіду. Все це залежить не лише від змісту медіа каналів, однак і від дитини як користувача, від методу та відбору медіапродукту, особливостей сприйняття медіаповідомлень, від того, які програми передивляється та з ким і в який час. Необхідні інтелектуальні здібності можуть формуватися на основі освітніх передач, наукових програм, деяких художніх кінострічок, розвиваючих комп'ютерних ігор. Беручи до уваги

освітній, естетичний, розвиваючий потенціал ЗМІ, можлива поява позитивних змін в різних сферах розвитку та становлення дитини. Фаворит або ж герой програми має можливість закріпити у дитини почуття особистої гідності, знищити почуття страху, нерішучості та напруги.

Отже, засоби масової інформації мають чимало чинників впливу на формування світоглядної позиції підростаючого покоління. ЗМІ виконують спірний та неоднозначний вплив на формування дітей як особистостей, та мають як позитивні, так і негативні наслідки. Першочерговим завданням батьків, викладачів та педагогів є першочергове виховання та сприяння становленню активної, свідомої та відповідальної людини, яка буде відповідати вимогам середовища і суспільства, яке можливо реалізувати через популяризацію перегляду телевізійних програм високого морального та духовного змісту, детальний відбір медіаконтенту для перегляду дитиною, а також допомога в узагальненні та резюмуванні отриманої інформації.

#### Список використаних джерел

1. Плотникова О. К. Вплив телебачення на формування особистості дитини / О. К. Плотникова // Імідж сучасного педагога: науково-практичний освітньо-популярний журнал. – 2010. – № 6/7. – С. 53-55.
2. Апостолова Г. В. Про наслідки використання електронної техніки для розвитку здібностей дитини / Г. В. Апостолова // Практична психологія та соціальна робота. – 2014. – № 9-10. – С. 1–3.
3. Pedagogika społeczna. Red. E. Martynowicz-Hetka – Warszawa, 2009. – С. 525.
4. Аналіз впливу ЗМІ на дитячу свідомість. Мединица світу – [Електронний ресурс] – Режим доступу: <http://msvitu.com/archive/2011/january/article-9.php>.

#### АНАЛІЗ НАУКОВОГО ВИДАННЯ НА ВІДПОВІДНІСТЬ КРИТЕРІЯМ МОН НА ПРИКЛАДІ НАУКОВО-ПРАКТИЧНОГО ВИДАННЯ «ВИЩА ШКОЛА»

Рибак С. С., Український гуманітарний інститут

Науковий керівник – доктор економічних наук, професор Алькема В. Г.

Наукові фахові видання в Україні не користуються великою популярністю, проте це свідчить, що вони належать до якісної преси. Наукових фахових видань є чимало. Але не усі з них відповідають визначеним критеріям, що зумовлює актуальність цієї роботи.

Метою роботи є аналіз наукового видання, що входить до переліку затверджених МОН на дотримання критеріїв.

Об'єктом роботи є дотримання визначених критеріїв науково-практичним виданням «Вища школа».

Предметом дослідження є дотримання критерії науковими фаховими виданнями, що входять до відповідного переліку видань затверджених МОН.

В Україні наукове фахове видання – це періодичне або продовжуване видання(у тому числі – електронне), внесене до затвердженого Департаментом атестації кадрів МОН України(раніше це була компетенція ВАК України) переліку видань, у яких можуть публікуватися результати дисертаційних досліджень на здобуття наукових ступенів доктора та кандидата наук.[1]

Періодичні наукові видання, входять до переліків, що затверджує МОН України (до 2010 року – ВАК України), мають дотримуватися таких вимог:

- Наявність у складі редакційної колегії не менше шести докторів наук з відповідної галузі науки, у тому числі не менше трьох докторів наук – штатних працівників наукової установи організації чи вищого навчального закладу III–IV рівня акредитації організації-засновника (співзасновника) видання.

- Видання (журнал, збірник наукових праць) рекомендує до друку вчена рада наукової установи, організації чи вищого навчального закладу засновника (співзасновника), про що зазначається у вихідних відомостях.

- Наклад не менше 100 примірників.

- Повне дотримання вимог ДСТУ до редакційного оформлення видання.

- Наявність журналу (періодичного видання) у фондах головних бібліотек України.

- Публікація електронної копії періодичного видання на веб-сайті Національної бібліотеки України імені В. І. Вернадського.[2]

Нині до цього переліку входить 1406 наукових фахових видань. Серед них такі: «Вища школа», «Культура України», «Світ фінансів», «Українська мова», «Шевченкознавчі студії» та інші.

Для аналізу було обране видання «Вища школа», засновником якого є Міністерство освіти і науки України. Видання друкується з січня 2001 року. У вихідних відомостях зазначено, що виходить 12 разів на рік. Що правда, для прикладу, у 2015 році у друк вийшло 7 журналів. Науковці пояснюють це тим, що видання, які продовжуються, виходять відповідно до накопичення матеріалів, і тому кількість нумерованих випусків для кожного року непостійна.[3]

Єдиною постійною рубрикою є «Прес-служба МОН України інформує». Інші рубрики з'являються не у кожному номері. Так, рубрика «Освіта та суспільство» за 2015 рік була надрукована в 6 виданнях з 7. Також популярними є рубрики: «Якість освіти», «Візитна картка».

Дописувачами видання є професори, доктори, доценти в певній галузі науки. Журнал друкує їхні статті, доповіді, матеріали з'їздів, конференцій. Відповідно, відсоток матеріалів інформаційного характеру низький.

До складу редакційної комісії входять 28 докторів наук з різних галузей науки. Видання є зареєстрованим в Міністерстві юстиції України. Про рекомендацію від вченої ради не сказано. Проте, вказано, що редакція не обов'язково поділяє думку автора. Відповідальність за достовірність фактів несуть автори публікацій.

Наклад видання становить 450 примірників, кожен з яких досягає 130 сторінок. А також видання відповідає вимогам ДСТУ до редакційного оформлення видання.

Доступним видання є не тільки в фондах головних бібліотек України, але й на сайті Національної бібліотеки України імені В. І. Вернадського.

Отже, видання «Вища школа» відповідає критеріям, за якими входить до переліку, що затверджує МОН України (до 2010 року – ВАК України). Воно є доступним як в друкованому варіанті, так і в електронному. Спеціалізується на питаннях, пов'язаних з системою вищої освіти в Україні.

#### Список використаних джерел

1. Про затвердження Порядку формування Переліку наукових фахових видань України. Наказ Міністерства освіти і науки, молоді та спорту України 17 жовтня 2012 року № 1111.

2. Порядок передавання електронних копій періодичних друкованих наукових фахових видань на зберігання до Національної бібліотеки України імені В. І. Вернадського: Наказ Вищої атестаційної комісії України та Національної академії наук України від 07.07.2008 N 436/311.

3. Перелік фахових видань // Вища атестаційна комісія України. <http://vak.org.ua/fv/>

4. Типологія наукової інформації та основні види видань [http://pidruchniki.com/1705012461419/pedagogika/tipologiya\\_naukovoyi\\_informatsiyi\\_osnovni\\_vidan](http://pidruchniki.com/1705012461419/pedagogika/tipologiya_naukovoyi_informatsiyi_osnovni_vidan).

5. «Вища школа» № 1 – №12 за 2015 рік. Архів бібліотеки Українського гуманітарного інституту.

## ОСОБЛИВОСТІ ВИСВІТЛЕННЯ ЕТИЧНИХ ПРОБЛЕМ В ЗМІ

Рудиченко С. Ю., Український гуманітарний інститут

Науковий керівник – доктор економічних наук, професор Алькема В.Г.

**Актуальність проблеми**, термін «журналістська етика» набув своєї актуальності лише після розпаду Радянського Союзу. Адже раніше, наприклад, ще під час правління Сталіна, коли могли розстріляти за неправильно написану букву у прізвищі вождя, ніхто із журналістів і подумати не міг про подання недостовірної інформації.

**Об'єктом дослідження** є етичні проблеми, які порушуються ЗМІ.



**Предметом дослідження** є етичні проблеми: плагіат; система норм які повинні виконувати журналісти по відношенню до суспільства; моральні питання; спотворення фактів[1-3].

**Мета дослідження** дослідити та науково обґрунтувати етичні проблеми в ЗМІ. У відповідності з метою дослідження ставляться такі завдання :

- 1) Розкрити етичні проблеми ЗМІ для подальшого їх вирішення;
- 2) проаналізувати порушені етичних норм у журналістській діяльності;
- 3) пояснити причини порушення етичних норм.

**Методи дослідження:** аналіз, конкретизація, порівняння, класифікація, узагальнення незалежних характеристик.

На першому етапі дослідження було проаналізовано данні з початку розвитку і надання повної свободи слова в діяльності мас-медіа.

На другому етапі проводився практичний аналіз завдань медіакомунікацій у вирішенні недотримання етичних проблем в журналістській діяльності.

На третьому етапі виявлено причини, чому деякі представники журналістики ігнорують свій обов'язок дотримання професійної етики.

Приклади порушень: агітація, антиагітація та прихована реклама

Якщо торкатися питання про порушення етики журналістами, то відразу ж постає інше: а які причини? У першу чергу грає роль внутрішня установка людини, його власні моральні установки і турбота про свою репутацію.

Одним із бар'єрів на шляху до встановлення практично здійснених етичних норм варто саме законодавство, яке в даний час настільки громіздко і суперечливо, що практично не виконується. Етичні кодекси перевидаються і удосконалюються, але не можуть охопити всі варіанти дій і теж потребують доопрацювання.

Важливим є питання конкуренції. Запекла боротьба за читачів між газетами може підштовхнути редакторів до спокуси: натиснути на співробітників, щоб ті огинали гострі етичні кути і «чіпляли» аудиторію. І коли доходить до цього, якщо підходити до етики як до питання моралі, – журналіст може бути моральний лише настільки, наскільки йому дозволяють газета і її культура. Багато журналістів ототожнюють етику з мораллю, а не з хорошою діловою стратегією та соціальною відповідальністю. Як сказав редактор «Независимой газети» Віталій Третьяков: «Я ніколи не поставлю підпис під цим кодексом етики і не знаю ні одного відповідального редактора, який би зробив це». Третьяков стверджував, що робити бізнес, дотримуючись кодексу етики, рівносильно економічному самогубству. «Коли мова йде про виживання, етика не приймається до уваги», – пояснював він.

Суть професійної етики – забезпечення морально бездоганного виконання професіоналами своєї ролі у відповідності до загальноприйнятих у суспільстві етичними принципами. Однак, професійно – етичні норми представляють собою лише наполегливі рекомендації. Рішення про те,

слідувати цим моральним принципам чи ні, буде приймати звичайний журналіст в залежності від конкретної ситуації. На практиці моральний вибір передбачає певну свободу у прийнятті рішення, при якій можливі зміни ступеня правоти і неправоти, оскільки неможливо відшукати рішення, що підходить до всіх випадків життя.

У нашій роботі ми розглянули основні норми та принципи професійної етики журналіста. Одна з умов громадянського суспільства, до якого прагнуть розвинені країни – це свобода преси. Свобода ставити питання, обговорювати гострі соціальні проблеми, виступати з об'єктивною критикою держави. Але отримавши таку свободу журналіст зобов'язаний дотримуватися етичних норм та моральні принципи: враховувати інтереси меншин, дотримуватися культури теле-радіомовлення, перевіряти достовірність запропонованої аудиторії інформації, намагатися якомога більш повно відобразити факти і зберігати неупереджену позицію.

#### Список використаних джерел

1. Альтернативна доповідь щодо виконання Україною Міжнародної конвенції ООН про ліквідацію усіх форм расової дискримінації [Електронний ресурс]. – Режим доступу: <http://helsinki.org.ua/index.php?id=1312376836>
2. Міжнародні принципи професійної етики журналіста: [сайт] / Електронні дані: /[http://www.media.parlament.org.ua/ss\\_analytics/action/article\\_detail/article\\_i](http://www.media.parlament.org.ua/ss_analytics/action/article_detail/article_i)
3. Приступенко Т. О. Теорія журналістики: етичні та правові засади діяльності засобів масової інформації: навчальний посібник / Т.О. Приступенко. – К.: Інститут журналістики, 2004. – 375 с.

## ВИСВІТЛЕННЯ ОСВІТНЬО-НАУКОВИХ ПИТАНЬ У ВИДАННЯХ ОРГАНІВ МІСЦЕВОГО САМОВРЯДУВАННЯ

Сахненко А. В., Український гуманітарний інститут

Науковий керівник – доктор економічних наук, професор Алькема В.Г.

За допомогою видань органів місцевого самоврядування громадяни мають можливість ознайомлюватись з подіями, що відбуваються в їхньому регіоні. З таких публікацій мешканці можуть дізнатися про дії місцевої влади стосовно різних питань: політичних, економічних, культурних, освітніх.

Актуальність даної роботи полягає в тому, що освітня тематика в локальних виданнях є справді значущою, адже для жителів інформація про те, як відбувається науковий процес, є важливою, цікавою і корисною.

Об'єктом дослідження є видання органів місцевого самоврядування.

Предметом дослідження є матеріали освітньо-наукової тематики.

Метою роботи є огляд матеріалів на дану тематику у виданнях органів місцевого самоврядування, визначення їх доцільності, актуальності та змістовності.

Для досягнення мети потрібно виконати наступні завдання:

- обрати газету чи журнал, які видаються органами місцевого самоврядування;
- визначити, які матеріали у виданні стосуються освітньо-наукової проблематики;
- проаналізувати їх зміст та доцільність.

Для аналізу обрано щотижневу газету, що видається Бучанською міською радою: «Бучанські новини» за 2014 рік, всього 42 випуски. Здебільшого, тут розміщуються публікації політичного, економічного та культурного змісту, та все ж присутні і замітки, статті та інтерв'ю щодо освітньо-наукового аспекту. На всеукраїнському та регіональному рівнях таких матеріалів не знайшлося, а от на місцевому рівні їх 27. Для аналізу не бралися звіти міської ради чи інформаційні матеріали про який-небудь конкурс у школі чи день вчителя тощо.

Перший опублікований в 2014 році матеріал на дану тематику представлено у № 13 (473) за 4 квітня публікацією «Робоча зустріч освітян пройшла у Бучі». Це розгорнутий звіт-стаття, що дає уявлення про результати перевірки освітньої системи Бучі. Остання публікація вийшла у № 51 (512) за 19 грудня. Це подяка учнів 11 класу своїй вчительці «Разом нам добре».

Оскільки в газеті майже немає постійних рубрик, матеріали з цієї теми друкуються не стабільно і на різних сторінках. Виключенням є рубрика «Вдосконалюємо англійську», яка розміщується на 6 сторінці. Такі публікації присутні в № 14-18, 20, 22 та у № 19 на 5 ст. Є подібна рубрика «Англійська влітку»: № 24-30 на 11 ст. та в № 32 на 7 ст. Також є рубрика «Говоримо правильно українською», яка публікується в № 29-30 на 11 ст., в № 31 на 10 ст. і в № 34 на 7 ст. В усіх цих рубриках подано однойменні навчально-просвітницькі матеріали, що можна віднести до освітньо-наукової тематики.

За обраний період в газеті опубліковано два інтерв'ю, що стосуються даної тематики. В № 14 за 11 квітня розміщено матеріали студентів Українського гуманітарного інституту. Серед них – інтерв'ю з керівником студентського хору Лілією Понятовською «Щоб хор звучав, кожен має чути інших», розміщене на ст. 5. Воно надає уявлення про організацію культурно-освітнього процесу за допомогою хору. В № 34 за 5 вересня надруковане інтерв'ю з начальником Бучанського відділу освіти Олегом Цимбалюком «Розпочався навчальний рік». Розміщене на 4 ст., воно висвітлює рівень підготовки шкіл і садочків до нового навчального сезону, розповідає про відкриття нового садочку та про фінансування таких навчальних закладів.

В № 37 від 26 вересня на 8 ст. друкується юридична інформація «Пільги на отримання освіти військовими та їх сім'ями».

В №38 від 3 жовтня – стаття «Часи нові – методи старі» про харчування дітей у Бучанських школах і садочках, розташована на 7 ст.

В № 50 стаття у вигляді звіту «Мріяти і діяти: перспективи розвитку освітньої системи міста Буча». Оpubлікована на 2-3 ст., вона надає інформацію щодо різних освітніх аспектів, як-от матеріальна база освіти, досягнення в цій галузі в місті, якість навчання та інші. В кінці автор Микола Дем'янов дивується, чому під час круглого столу директори шкіл та садочків не брали участь в дискусії і просить відповіді на питання «Що ж робити далі?».

Оскільки в «Бучанських новинах» не практикується підписувати матеріали, більшість матеріалів виходить без підпису.

На жаль, в газеті не знайшлося жодної розгорнутої статті з даної тематики, тож, скоріш за все, аналітика просто не має місця в цьому виданні.

Отже, аналіз журналістських матеріалів на освітньо-наукову тематику демонструє недостатню висвітлюваність у виданнях органів місцевого самоврядування питань освіти. На шпальтах газети переважно друкуються інформаційні матеріали з цієї теми, які стосуються конкурсів, шкільних свят, випускних та звіти з засідань Бучанської міської ради. Аналітичні наукові статті чи нариси не практикуються у таких виданнях, що, звичайно, не може не засмучувати. Але «Бучанські новини» друкуються подячні листи до вчителів, в яких учні висловлюють своє захоплення педагогами, що свідчить про їх плідну працю. Суттєвим недоліком є відсутність бодай однієї рубрики з освітньої проблематики, але те, що подібні матеріали виходять на сторінках видань є безсумнівним плюсом.

#### Список використаних джерел

1. Газета «Бучанські новини» №1-2 (462) – № 52 (513)

## СЕКЦІЯ 8. ІНФОРМАЦІЙНІ СИСТЕМИ І ТЕХНОЛОГІЇ: МОДЕЛЮВАННЯ ТА ПРОГНОЗУВАННЯ УПРАВЛІНСЬКИХ ПРОЦЕСІВ

### МОДЕЛЮВАННЯ БІЗНЕС-ПРОЦЕСІВ ЯК ІНСТРУМЕНТ МЕНЕДЖМЕНТУ

Ільченко Ю., Український гуманітарний інститут

Науковий керівник – кандидат економічних наук, доцент Петренко Л.М.

Поняття "моделювання бізнес-процесів" прийшло в ужиток більшості аналітиків одночасно з появою на ринку складних програмних продуктів, призначених для комплексної автоматизації управління підприємством. Подібні системи завжди мають на увазі проведення глибокого перед проектного обстеження діяльності компанії. Результатом цього обстеження є експертний висновок, в якому окремими пунктами виносяться рекомендації щодо усунення "вузьких місць" в управлінні діяльністю. На підставі цього висновку, безпосередньо перед проектом впровадження системи автоматизації, проводиться так звана реорганізація бізнес-процесів, іноді досить серйозна і хвороблива для компанії. Це і природно, бо завжди складно змусити "думати по-новому" колектив що склався роками.

**Бізнес-процес** – це логічний, послідовний, взаємозалежний набір заходів, який споживає ресурси виробника, створює цінність і видає результат споживачеві.

Існують три види бізнес-процесів:

- **Керуючі** - бізнес-процеси, які управляють функціонуванням системи. Прикладом керуючого процесу може служити Корпоративне управління та Стратегічний менеджмент.

- **Операційні** - бізнес-процеси, які складають основний бізнес компанії і створюють основний потік доходів. Прикладами операційних бізнес-процесів є Постачання, Виробництво, Маркетинг та Продажі.

- **Підтримуючі** - бізнес-процеси, які обслуговують основний бізнес. Наприклад, Бухгалтерський облік, Підбір персоналу, Технічна підтримка.

На сьогоднішній день в світі існує багато мов або методологій опису бізнес-процесів. Основні мови опису бізнес-процесів: IDEF0; DFD в нотаціях Гейна – Сарсона і Йордана - Де Марко; IDEF3; Oracle; BAAN; ARIS; Swimmerlanes. Методологію IDEF0 можна вважати наступним етапом розвитку добре відомої графічної мови опису функціональних систем SADT (Structured Analysis and Design Technique). Історично, IDEF0, як стандарт, був розроблений в 1981 році департаментом Військово-Повітряних Сил США в рамках програми автоматизації промислових підприємств, яка носила позначення ICAM (Integrated Computer Aided Manufacturing).

В основі методології лежать чотири основних поняття:

- функціональний блок (ActivityBox);
- інтерфейсна дуга (Arrow);
- декомпозиція (Decomposition);
- словник (Glossary).

Розглянемо приклад побудови контекстної діаграми «Управління договорами на виробництво та постачання готової продукції», реалізованої в програмному продукті BPWin – рис. 1:



Рис.1. Контекстна діаграма «Управління договорами»

Приклад діаграми декомпозиції дочірнього рівня – рис. 2:

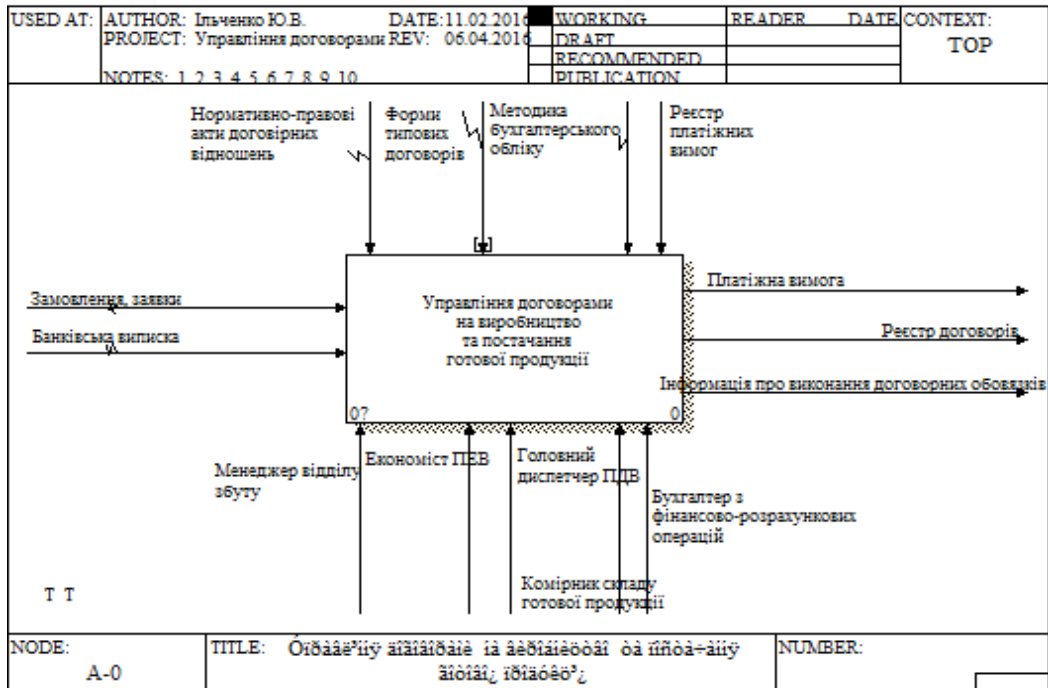

Рис. 2. Діаграма декомпозиції

BPWin надає аналітику можливість проведення функціонально-вартісного аналізу – методики обліку витрат, пов'язаних з роботами, з метою визначення загальної вартості (собівартості) процесу. Для цього необхідно розрахувати витрати з найнижчого рівня декомпозиції.

У BPwin існує п'ять видів спеціалізованих діаграм, до числа яких входять Node Tree, Swim Lane і діаграми Organization Charts.

Діаграма дерева вузлів показує ієрархічну залежність робіт, але не взаємозв'язки між роботами. Діаграм дерев вузлів може бути в моделі скільки завгодно багато, оскільки дерево може бути побудовано на довільну глибину і не обов'язково з кореня. Діаграма дерева вузлів показує ієрархію робіт в моделі і дозволяє розглянути всю модель цілком, але не показує взаємозв'язку між роботами (стрілки).

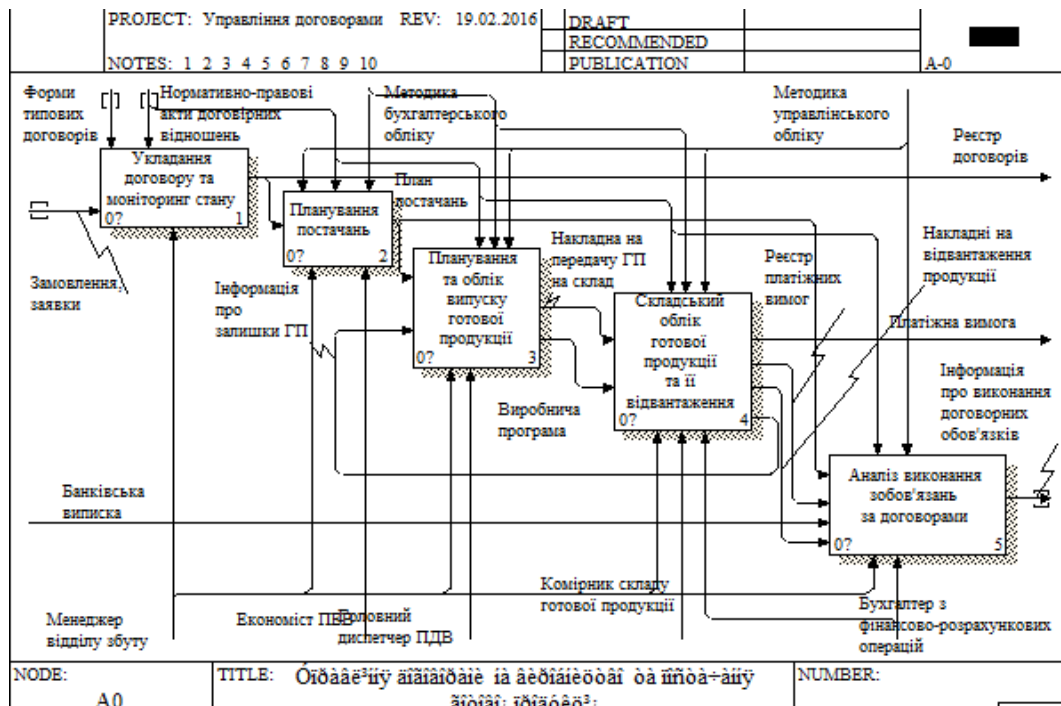
Приклад діаграми дерева вузлів ображено на рис. 3:



Рис. 3. «Діаграма дерева вузлів без настройки «Bullet last level»

Використання методології моделювання бізнес процесів та відповідних програмних продуктів дозволяє ефективно аналізувати «вузькі місця» в управлінні будь-яким економічним об'єктом за трансформаційних змін у вітчизняній економіці та оптимізувати загальну схему бізнесу.

## Список використаних джерел

1. <http://idef.com>
2. <http://www.process.siteedit.ru>
3. <http://idefinfo.ru>
4. Лазарева С.Ф. Моделювання бізнес-процесів засобами пакета AllFusionProcessModeler [Електронний ресурс]: навч. посіб. / С. Ф. Лазарева, Я.П. Пахольчук; М-во освіти і науки України, ДВНЗ "Київ. нац. екон. ун-т ім. Вадима Гетьмана". - Електрон. текстові дані. - Київ: КНЕУ, 2013. - 363 с.

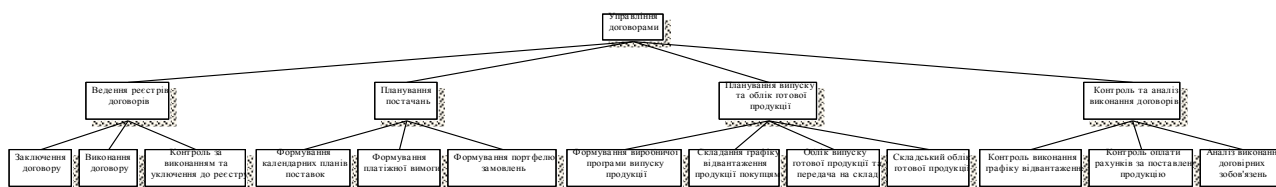
## КІБЕРЗЛОЧИННІСТЬ В СУЧАСНОМУ ІНФОРМАЦІЙНОМУ СУСПІЛЬСТВІ

Кудрявець Д. А., Український гуманітарний інститут

Науковий керівник – кандидат економічних наук, доцент Петренко Л.М.

Актуальність теми обумовлена тим, що зростання інформаційних технологій зумовлює не тільки прогресивні зміни в економіці, але й негативні тенденції розвитку злочинного світу, появу нових форм і видів злочинних посягань. Це виявляється в тому, що зловмисники активно використовують у своїй злочинній діяльності новітні комп'ютерні засоби і нові інформаційні технології. Розповсюдження комп'ютерних вірусів, шахрайство з пластиковими платіжними картками, розкрадання грошових коштів з банківських рахунків, комп'ютерний тероризм – це далеко не повний перелік злочинів, сукупність яких отримала широковживану назву «кіберзлочинність».

Об'єкт дослідження: правове регулювання кіберзлочинності в сучасному вітчизняному інформаційному просторі.

Предмет дослідження: суспільно-небезпечні діяння, які так чи інакше пов'язані з кіберпростором та комп'ютерною інформацією, що моделюється комп'ютерами.

*Причини розвитку кіберзлочинності:*

*Першою* причиною розвитку кіберзлочинності, як і будь-якого бізнесу, є прибутковість, – вона неймовірно прибуткова.

*Друга* причина росту кіберзлочинності як бізнесу – те, що успіх справи не пов'язаний з більшим ризиком.

Характерною й небезпечною рисою сьогоденних шкідливих програм є те, що вони прагнуть зберегти свою присутність на інфікованій машині. Для досягнення цієї мети злочинці використовують різні технології. На сьогодні комп'ютерні злочини – це одна з найдинамічніших груп суспільно небезпечних посягань. Швидко збільшуються показники поширення цих злочинів, а також постійно зростає їх суспільна небезпечність.

Український законодавець приділяє значну увагу цій проблемі: новий Кримінальний кодекс України вперше передбачив самостійний розділ про ці злочини – розділ XVI «Злочини у сфері використання електронно-



обчислювальних машин (комп'ютерів) (далі – ЕОМ), систем та комп'ютерних мереж» і мереж електрозв'язку; двічі положення цього розділу змінювалися і доповнювалися – це свідчить про актуальність цієї проблеми в суспільстві.

Розповсюдження комп'ютерних вірусів, шахрайства з пластиковими платіжними картками, крадіжки коштів з банківських рахунків, викрадення комп'ютерної інформації та порушення правил експлуатації автоматизованих електронно – обчислювальних систем – це далеко не повний перелік подібних злочинів.

У зв'язку з ратифікацією Україною Конвенції про кіберзлочинність 7 вересня 2005 року вважається за доцільне вживати термін кіберзлочини. Поняття «кіберзлочин» молоде і утворено сполученням двох слів: кібер і злочин. Термін «кібер» має на увазі поняття кіберпростору (у літературі частіше зустрічаються терміни «віртуальний простір», «віртуальний світ») та інформаційний простір, що моделюється за допомогою комп'ютера. Тобто **кіберзлочини** – це суспільно-небезпечні діяння, які так чи інакше пов'язані з кіберпростором та комп'ютерною інформацією, що моделюється комп'ютерами.

Такі злочини характеризуються наступними особливостями:

- високою латентністю;
- складністю їх виявлення та розслідування;
- складністю доказу в суді подібних справ;
- транснаціональною складовою в основному з використанням інформаційної мережі Інтернет;
- високим збитком навіть від одиничного злочину.

Найчастіше з використанням комп'ютера та Інтернету вчиняються такі традиційні злочини:

- порушення авторського права і суміжних прав (ст. 176);
- шахрайство (ст. 190);
- незаконні дії з документами на переказ, платіжними картками та іншими засобами доступу до банківських рахунків, обладнанням для їх виготовлення (ст. 200);
- ухилення від сплати податків, зборів (обов'язкових платежів) (ст. 212);
- ввезення, виготовлення, збут і розповсюдження порнографічних предметів (ст. 301);
- незаконне збирання з метою використання або використання відомостей, що становлять комерційну або банківську таємницю (ст. 231).

Проблема профілактики і стимулювання кіберзлочинності в Україні – це комплексна проблема. Сьогодні закони повинні відповідати вимогам, що пред'являються сучасним рівнем розвитку технологій. Пріоритетним напрямком є також організація взаємодії і координація зусиль правоохоронних

органів, спецслужб, судової системи, забезпечення їх необхідною матеріально-технічною базою. Жодна держава сьогодні не в змозі протистояти кіберзлочинності самостійно. Нагальною є необхідність активізації міжнародної співпраці в цій сфері. Експерти впевнені: саме хакери в недалекому майбутньому стануть загрозою номер один, змістивши тероризм. Незважаючи на віртуальність злочинів, збиток вони завдають цілком справжній.

#### Список використаних джерел

1. Біленчук Д.П. Кібрешахраї – хто вони? // Міліція України, 1999. – №7. -8. С.32-34
2. Конвенція про кіберзлочинність. Конвенція ратифікована із застереженнями і заявами Законом №2824-IV від 7.09.2005 ВВР 2006 №5-6. – ст.7.
3. Прохоренко В. Кіберзлочинність для України стає актуальним поняттям – НБУ. - Економічна правда від 26 лютого, 2013 року.
4. Кіберзлочинність можна зупинити тільки разом // Україна: бізнес-ревію №5-6 від 11.02.2013.
5. Комп'ютерна злочинність. - К.: Атіка, 2002
6. Кримінальний кодекс України. – К.: Атіка, 2006

### ПРОСУВАННЯ САЙТІВ ГРОМАДСЬКИХ ОРГАНІЗАЦІЙ В МЕРЕЖІ: РОЗГЛЯД ЇХ ЯК ЗАСОБУ PageRank

Курашкевич М. О., Український гуманітарний інститут  
Науковий керівник – кандидат економічних наук, професор Терещенко Л.О.

Актуальність теми полягає у тому, що наявність в організації особистого WEB-сайту сьогодні вважається не просто справою престижу, а необхідністю.

У мережі Інтернет при згадуванні організації в статтях або новинах посилання робляться на сайт. У цей час стає питання ефективності з погляду успішної комунікації й підтримки сприятливого іміджу. Тому створення й підтримка сайту є одним з важливих компонентів PR-діяльності в мережі Інтернет.

*Мета* даної роботи полягає у порівнянні методів просування сайтів громадських організацій, розгляд їх як засобу PR.

*Основне завдання:* з'ясувати, які існують методи просування сайтів і які з них найбільш ефективні для громадських організацій.

*Об'єкт:* методи просування сайтів в Інтернет.

*Предмет:* PR просування сайтів громадських організацій.

У зв'язку з активним проникненням Інтернету в повсякденне життя людини, в у світі проводиться безліч досліджень із розробкою сайту як інструменту PR.

На даний момент відомо багато українських дослідників в даній сфері, серед яких можна відзначити: І.О. Солдатенко, В.М. Щербіну, О.І.Горошко.

Серед російських дослідників у цій сфері варто згадати: Д.М., Ашманова, І.В. Альошину, С.Ю. Кузнєцова, Д.Н Халилова.

Серед іноземних дослідників, які займалися проблемами PR в Інтернет за допомогою WEB-сайта, можна виділити: Девіда Філліпса, Сайтела Фрейзера, Д. Белла й ін.

Проблема PR в Інтернет за допомогою просування WEB-сайта є маловивченою в українській аудиторії Інтернет, тому виникає необхідність дослідження особливостей застосування методів просування сайтів громадських організацій в українському Інтернет-сегменті.

Слід зазначити, що завдання сайту — не тільки залучити користувачів, але й зацікавити їх представленою інформацією. Ще на етапі проектування ресурсу варто розробити стратегію на те, як утримати відвідувачів. [1, с. 11-12] Якщо ресурс сподобається відвідувачам, вони будуть часто ним користуватися.

Як інструмент, PR-сайт є зручним каналом інформування цільових аудиторій та їх вивчення. Він дозволяє зібрати статистику по відвідувачах, намалювати портрет своєї аудиторії, що дає можливість становити найбільш адекватне повідомлення й перебороти комунікаційні бар'єри. Наприклад, організація може надавати доступ до певної інформації тільки зареєстрованим користувачам, для чого відвідувачам сайту треба відповісти на невелику анкету.

Виділяють типові інформаційні блоки стандартного WEB-сайту:

- історія компанії, громадської організації;
- профіль діяльності компанії, послуги або продукція;
- новини з життя компанії громадської організації;
- офіційні прес-релізи, публікації ЗМІ про компанію, громадську організацію;
- анонси проведених організацією заходів;
- питання, що часто задають, і відповіді на них;
- структура й керівництво компанії;
- річні звіти й фінансові показники організації.

Під просуванням сайту ми розуміємо комплекс заходів щодо забезпечення відвідуваності сайту цільовою аудиторією (відвідувачі, які зацікавлені в інформації, товарі або послугі, представленої на сайті).

Одним з найважливіших етапів просування сайту є пошукова оптимізація (Search engine optimization), що являє собою комплекс заходів з підвищення позицій сайту в пошукових системах, і, таким чином, дозволяє збільшити його цільову відвідуваність [2, с.400]. Це тривалий і комплексний процес збору всіх можливих зусиль на популяризацію конкретного ресурсу.

Просування сайту — один з видів Інтернет реклами. На даний момент існує 4 види Інтернет реклами: контекстна, банерна, реклама в Інтернет виданнях і пошукове просування сайту.

Існують «білі», «сірі» й «чорні» методи просування.

"Білі" методи ("Біле SEO") є законними з погляду пошукових систем, але просування сайту білими методами займає більше часу, і вимагає більшого грошового вкладення, виділяється трудомісткістю.

"Сірі" методи можна трактувати як щось середнє між чорними й білими методами просування, тому що вони умовно законні. По суті, ці способи просування сайту є напівзаконними й тому не позбавлені ризику, що сайт не "забанять".

Під "чорними" методами просування сайту ("Чорне SEO") розуміють застосування методів, заборонених правилами пошукових систем, зокрема, що порушують ліцензію Яндекс і Google, а також порушують правила участі в рейтингу сайтів (наприклад, TOP-100 Rambler). Використання таких методів – прямий шлях сайту в "бан" (виключення з індексу пошукової системи).

Є певні особливості просування сайтів громадських організацій. Їх основна мета- інформування певної групи людей. Тому, акцент в просуванні таких сайтів повинен бути поставлений на відновленні контенту сайту (додавання новин, подій, оголошень, що стосується самої організації).

Однією з особливостей просування сайтів громадських організацій є широке використання методів офлайн реклами. Організації, які займаються активною суспільною діяльністю, проводячи конференції, семінари, акції, демонстрації можуть просувати свій сайт в офлайн режимі, поширюючи брошури, листівки і т.д.

Досить ефективним методом просування сайту якої-небудь громадської організації в Інтернет є розміщення прес-релізів, що забезпечує багатосторонній ефект.

*По-перше*, їх можуть прочитати відвідувачі тих ресурсів, де ви їх розміщуєте.

*По-друге*, сайтами, де є прес-релізи, користуються багато журналістів. Ваш прес-реліз може стати основою для публікацій у мережних і друкованих виданнях.

*По-третьє*, розмістивши в прес-релізах гіперпосилання [3] на свої ресурси, ви зможете підвищити їх цитування. [4, с.112]

Для некомерційного сайту можна запропонувати наступні методи просування: реєстрація в пошукових системах, прописування ключових слів у мета-тегах на всіх сторінках сайту [5] з іншими сайтами, обмін посиланнями з іншими сайтами, участь у рейтингових системах, банерообмін, створення розсилання сайту, рекламування на форумах.

Отже, нове суспільство, у якому ми живемо, має потребу в сучасних, більш ефективних засобах комунікації, таких як Інтернет, що може стати гарним полем здійснення PR діяльності.

WEB-сайт виступає ефективним засобом PR в Інтернет, а професійно розроблений, оптимізований різними методами просування WEB-сайт може служити як високоефективним інструментом ведення бізнесу, так й інформаційним або іміджевим ресурсом, на якому описується діяльність будь-якої громадської організації.

#### Список використаних джерел

1. Гуров Ф. Просування бізнесу в Інтернет: усе про PR і рекламу в мережі // Книга, изд. Вершина. – М.: 2008.
2. Ашманов И, Іванов А. Оптимізація й просування сайтів у пошукових системах. - СПб.: Петер, 2009.
3. Дослідження GemiusTraffic. [http://gemius.ru/ru/ru\\_products\\_traffic\\_about](http://gemius.ru/ru/ru_products_traffic_about).
4. Гуров Ф. Просування бізнесу в Інтернет: усе про PR і рекламу в мережі // Книга, изд. Вершина. – М.: 2008.
5. Кастельс М. Галактика Інтернет // У-Факторія, Єкатеринбург, 2004.

### ЕЛЕКТРОННИЙ ДОКУМЕНТООБІГ (ЕДО): МЕХАНІЗМ РОБОТИ З ЕЛЕКТРОННИМИ ДОКУМЕНТАМИ

Москаленко Д. В., Український гуманітарний інститут  
Науковий керівник – кандидат економічних наук, професор Терещенко Л.О.

Досягнення Україною високих результатів в економіці і соціальній сфері, завоювання місця повноправного партнера в світовій економічній системі в значній мірі залежить від того, які будуть масштаби використання сучасних інформаційних технологій у всіх аспектах людської діяльності, а також від того, яку роль будуть грати ці технології в підвищенні ефективності праці.

Темою розгляду буде програмний продукт «М.Е.Дос» (*My Electronic Document*).

«М.Е.Дос» – це система електронного документообігу, яка працює з різними типами документів: звітами, податковими накладними, рахунками-фактурами, актами, договорами в електронному вигляді.

*Електронний документообіг (ЕДО)* – це механізм роботи з електронними документами, що включає в себе повний цикл життя електронного документа: створення, модифікація, зберігання та відправка контрагентам або до контролюючих органів. Електронний документообіг на підприємстві впроваджують з метою повної відмови від паперового документообігу, для економії ресурсів і часу.

Комп'ютерна програма «М.Е.Doc» має модульну структуру. А тепер більш детальноше.

На основі системи «М.Е.Doc» був створений програмний продукт «М.Е.Doc IS» (My Electronic Document International Standart) призначений для подачі звітності та роботи з бухгалтерськими документами в електронному вигляді..

«М.Е.Doc IS» (My Electronic Document International Standart) - це новітній програмний продукт для підприємств різних сфер діяльності, незалежно від системи оподаткування. Документи, створені в програмі, є оригіналами завдяки запевненням їх електронним цифровим підписом (ЕЦП).

*Електронний цифровий підпис (ЕЦП)* – надійний засіб захисту інформації, який забезпечує достовірність і захист електронного документа. ЕЦП є аналогом «живого» підпису посадової особи та «мокрої» печатки юридичної особи.

*Електронний документ (ЕД)* – документ (у вигляді набору символів), який створюється, зберігається і обробляється за допомогою системи електронного документообігу. Електронні документи зберігаються в єдиній базі, що забезпечує моментальний доступ до них. Електронний документ підписується і шифрується *електронним цифровим підписом*.

**Переваги електронного документообігу з модулем «Електронний документообіг».**

*По-перше:*

- упевненість в оригінальності документа – підтверджена законодавством України;
- контроль процесу обміну електронними документами на всіх етапах;
- гарантія доставки електронних документів адресату і отримання відповіді;
- економія коштів (папір, картриджі для принтера, поштові марки та конверти, послуги кур'єра, простір для архіву);
- підвищення ефективності бізнес-процесів за рахунок скорочення часу на обмін документами;
- простота і зручність у використанні (досить базових знань роботи з комп'ютером);
- надійність, підтверджена досвідом обміну електронними документами провідними компаніями в усьому світі;
- соціальна та екологічна відповідальність як частина позитивного іміджу Вашої компанії.

*По-друге: Ефективно.* Більшість ваших контрагентів вже впровадили електронний документообіг – програмою «М.Е.Doc IS» та сертифікатами електронного цифрового підпису (ЕЦП) користуються бухгалтери та керівники

понад 500 тис. підприємств в Україні. Тому насолоджуватися перевагами модулю «Електронний документообіг» Ви зможете одразу.

**По-третє: Вигідно.** Ви зможете раз і назавжди викреслити зі списку регулярних витрат компанії папір та картриджі для друку документів, послуги пошти чи кур'єра. Тільки на скороченні витрат паперу офіс на 30 співробітників економить від 9 тис. грн., а вигода великих компаній вимірюється сотнями тисяч гривень. Наприклад, одна з найкрупніших телекомунікаційних компаній завдяки переходу на електронний документообіг економить близько 2 млн. листів паперу на рік, а це в грошовому еквіваленті – майже 250 тис. грн. Щоб дізнатися, скільки саме зекономить Ваша компанія при переході на електронний документообіг, скористайтеся нашим сайтом "Калькулятор економії".

**По-четверте: Безпечно.** При роботі з комп'ютерною програмою «М.Е.Дос IS» Ваші документи надійно захищені від несанкціонованого втручання. Обмін первинними документами відбувається у зашифрованому вигляді з використанням електронного цифрового підпису ЦСК «Україна», національного лідера по показнику безпеки. Ключі є унікальним набором символів, не можуть бути підібрані чи скопійовані та є гарантом того, що електронний документ підписаний саме власником електронного ключа. Сама програма «М.Е.Дос IS» є надійним засобом ЕЦП, що визнано експертизою Державною службою спеціального зв'язку та захисту інформації (ДССЗЗІ).

**По-п'яте: Законно.** Обмін первинними документами в електронному вигляді, а також реєстрація податкових накладних через Інтернет регламентована рядом законів України, тому Ви можете без жодних сумнівів чи побоювань використовувати всі можливості програми «М.Е.Дос IS».

Закон України «Про електронний цифровий підпис» № 852-IV від 22.05.2003

*«Електронний цифровий підпис за правовим статусом прирівнюється до власноручного підпису (печатки)».*

Закон України «Про електронні документи та електронний документообіг» № 851-IV від 22.05.2003

*«Оригіналом електронного документа вважається електронний примірник документа з обов'язковими реквізитами, у тому числі з електронним цифровим підписом автора».*

*«Юридична сила електронного документа не може бути заперечена виключно через те, що він має електронну форму. Допустимість електронного документа як доказу не може заперечуватися виключно на підставі того, що він має електронну форму».*

Закон України «Про внесення змін до Податкового кодексу України та деяких інших законодавчих актів України» 1621-VII від 31.07.2014.

«З 1 січня 2015 року реєстрації в Єдиному реєстрі податкових накладних підлягають всі податкові накладні незалежно від розміру податку на додану вартість в одній податковій накладній».

«Податкова звітність з податку на додану вартість подається до контролюючого органу усіма платниками в електронній формі з дотриманням умови щодо реєстрації електронного підпису підзвітних осіб у порядку, визначеному законодавством».

І як висновок, комп'ютерна програма «М.Е.Doc» (*My Electronic Document*) — це кращий помічник у роботі з усіма типами документів в електронному виді: податкові накладні, акти, рахунки й звіти.

Це новітній програмний продукт для підприємств різних сфер діяльності, незалежно від системи оподаткування.

#### Список використаних джерел

1. Програма «М.Е.Doc»: <http://www.softcom.ua/medoc/>
2. Система електронного документооборота «М.Е.Doc IS»: <http://b-soft.com.ua/elektronnaya-otchetnost/m-e-doc-is/>
3. ЛІГА:ЗАКОН: [http://www.softcom.ua/liga/news/?ELEMENT\\_ID=3789](http://www.softcom.ua/liga/news/?ELEMENT_ID=3789)

## WEB-ДИЗАЙН: ЕТАПЫ РАЗРАБОТКИ ТЕХНИЧЕСКОГО ЗАДАНИЯ

Сауляк М. М., Український гуманітарний інститут  
Науковий керівник – кандидат економічних наук, професор Терещенко Л.О.

Как театр начинается с вешалки, так и WEB-дизайн начинается с определения целей и задач будущего сайта.

Зачем нужен сайт?

На какую аудиторию рассчитан?

Каких результатов позволит добиться?

Ответы на эти и подобные вопросы и должны лечь в формирование основы WEB-дизайна проекта. Под термином «WEB-дизайн» принято понимать совокупность работ по разработке логической структуры и художественного оформления WEB-страниц.

WEB-дизайн подразумевает создание структуры, подачи информации и пользовательского интерфейса сайтов, а также создание логотипов, шапок (шапка, хедер, хидер – это блок в верхней части страницы сайта), баннеров (от англ. «Banner» – флаг англ. *bannet*, транспарант) – графическое изображение рекламного характера, которые размещают для привлечения клиентов, для информирования или для создания позитивного имиджа), бэкграундов (синонимы: подготовка, фон) и других графических решений для веба.



Задачей WEB-дизайна является обеспечение удобной подачи информации пользователю сайта или WEB-приложения, удовлетворение эстетического вкуса аудитории. Задачи WEB-дизайна многогранны, дизайн может быть как минималистичным ( «легким» и не вызывающим ), так и красочным / ярким и довольно весомым имея много графических элементов в своей структуре. Но главное для WEB-дизайна – это тематический внешний вид, функциональность, удобство и понятность интерфейса

Современный WEB-дизайн начинается с разделения оформления и содержания. Благодаря такому подходу вносить изменения в содержание сайта, не затрагивая его дизайн, или же изменять дизайн, не изменяя содержание, стало намного легче. Во многом этому способствуют современные системы управления контентом (CMS).

Что такое CMS? Система управления сайтом (контентом) – это совокупность программных средств (ядро системы, база данных, файловая система и сопутствующие программные модули), которые используются для ввода, хранения и последующего отображения большого количества динамической информации. Система управления контентом позволяет создавать, поддерживать и динамически обновлять сайты любого уровня сложности. Другими словами, CMS – это система управления информацией на сайте.

Основы WEB-дизайна закладываются на этапе разработки *технического задания* – документа, описывающего требования относительно визуального представления и структуры сайта. В техническом задании также зачастую описываются пожелания касательно программной реализации сайта.

После разработки и утверждения техзадания начинается этап *разработки дизайна*. И первое, что необходимо сделать – это создать модульную сетку. Модульная сетка описывает расположение элементов на страницах сайта.

Что такое модульная сетка и для чего она нужна в WEB -дизайне?

Все, что окружает нас, имеет свои пропорции. Еще в детстве мультяшная «38 попугаев» научил нас тому, что все можно поделить на части, равные друг другу (длина удава состояла из 38 попугаев). Также все мы знаем о том, что рост человека равняется семи его головам, сантиметр состоит из десяти миллиметров, метр из ста сантиметров и так далее. Таким образом, попугай из мультяшки, голова человека, миллиметр и сантиметр – это модули

Модульная сетка любой WEB-страницы содержит, как минимум, два блока: для основного текста сайта и для меню. Если на странице нужны дополнительные элементы, например, еще одно меню, «подвал» («footer») или «хедер» («header»), то модульная сетка разбивается еще на несколько блоков.

Размеры блоков модульной сетки подбираются индивидуально и могут быть какими угодно. Однако следует учитывать, что согласно требованиям юзабилити, появление горизонтальной полосы прокрутки при просмотре страницы недопустимо – это негативно сказывается на восприятии сайта посетителями. Поэтому в совокупности ширина блоков не должна превышать максимальной ширины экранов представителей целевой аудитории сайта.

В блоке «хедер» принято указывать название сайта, которое может быть выбрано в соответствии с названием компании или именем автора, а также при необходимости логотип сайта. Основной блок меню в европейских сайтах традиционно расположен слева, в соответствии с направлением письменности (слева-направо). Также основное меню может быть расположено сверху, под «хедером».

Если сайт рассчитан для просмотра на экранах с разным разрешением, то WEB-дизайн, как правило, выполняется «резиновым» или же центрируется по горизонтали.

Когда информационная модель будущего сайта готова, можно приниматься за *художественную часть WEB-дизайна*. Обычно WEB-дизайн выполняется в виде шаблонов – определенных наборов элементов и их взаимосвязей. Именно шаблоны позволяют отделить разработку визуального дизайна сайта от содержания.

Различают шаблон главной и шаблоны типовых страниц сайта. Шаблон главной страницы оформляется, как правило, более «затейливо», а шаблоны остальных страниц сайта лишь поддерживают основную идею.

Разработанный в графическом редакторе шаблон верстается в html-файл. При помощи тэгов языка html и таблиц стилей CSS задаются все необходимые параметры страницы: размещение элементов, цвет и размеры шрифтов, цвет фона и т.д.

CSS (англ. *Cascading Style Sheets – каскадные таблицы стилей*) – формальный язык описания внешнего вида документа, написанного с использованием языка разметки.

Работа над шаблоном требует обязательного теста на кросс-браузерность, т.е. на совместимость с различными браузерами и их версиями. Разные браузеры могут по-разному интерпретировать код html, поэтому такое тестирование необходимо, чтобы избежать возможного «развала» дизайна. Протестированный и полностью готовый к работе дизайн сайта «прикрепляется» к функциональной «канве», созданной WEB программистами.

В случае использования CMS, разработанные шаблоны «закачиваются» в соответствующую папку на сервере – и все!!!

Сайт готов для наполнения!!!

#### Список использованных источников

1. Дизайн сайтов: <http://webstudio2u.net/ru/design-site.html>
2. <http://say-hi.me/design/что-такое-модульная-сетка-и-для-чего-она>
3. Header и Footer: <http://help-ru.tilda.ws/header-footer>
4. Бэкграунд: <https://ru.wiktionary.org/wiki/>

## СЕКЦІЯ 9. АКТУАЛЬНІ ПРОБЛЕМИ ЗДОРОВОГО СПОСОБУ ЖИТТЯ НА СУЧАСНОМУ ЕТАПІ

### УДОСКОНАЛЕННЯ МЕТОДИКИ НАВЧАННЯ ПІДЛІТКІВ, КОМАНДНОЇ ОЛІМПІЙСЬКОЇ СПОРТИВНОЇ ГРИ ВОЛЕЙБОЛ

Буханець І. В., Український гуманітарний інститут  
Науковий керівник – ст. викладач Бойко Ю. І.

Спортивні ігри традиційно популярні серед всіх категорій населення країни завдяки різносторонньому впливу на організм людини, в тому числі емоційного.[3, с. 1] І однією із таких спортивних ігор є волейбол. Волейбол як складова частина програми з фізичної культури в школі є одним із засобів вирішення основних завдань фізичного виховання: зміцнення здоров'я школярів, формування і вдосконалення рухових умінь і навичок, виховання основних фізичних якостей (сили, швидкості, витривалості, спритності)

**Метою нашого дослідження є** аналіз існуючої методики навчання підлітків командної олімпійської спортивної гри волейбол.

Як і в кожній спортивній грі, у волейболі найголовнішими факторами є техніка та тактика гри. Тактика в спортивних іграх – це організація дій гравців з раціональним використанням технічних прийомів, для досягнення успіху змагальної діяльності.[2, с. 41] «Врагов всегда следует держать в неведении. Если они не до конца понимают, кто вы и чего хотите, они никогда не угадают, что вы сделаете дальше» говорить Джордж Мартін.

Техніка волейболу – сукупність спеціальних ігрових прийомів необхідних для вдалого ведення ігрової і змагальної діяльності з метою досягнення переваги в ігрових ситуаціях або виграшу матчу. Для досягнення успіху в ігрових ситуаціях волейболіст повинен досконало володіти повним арсеналом технічних прийомів і засобів, та ефективно використовувати їх в залежності від ігрової ситуації. Кожний технічний прийом включає в себе різні способи виконання рухових дій, котрі відрізняються один від одного лише певними деталями під час виконання. Окремо взятий технічний прийом є системою кількох виконуваних рухів, які об'єднані в єдине ціле [2, с. 13].

Техніку передач починають освоювати з вихідного положення. Волейболіст приймає основну стійку і перебуває в положенні готовності до переміщення в будь-яку сторону. Спочатку доцільно виконувати передачі на середню відстань із середньо високою траєкторією польоту м'яча, поступово збільшуючи їх.

Підготовчі й спеціальні вправи, що використовуються для навчання передач м'яча, можуть бути індивідуальні, парні та групові.

Вивчаючи подачі, дотримуються певної послідовності: спочатку – нижні подачі, простіші за структурою: потім – верхні. Послідовність рухів окремих частин тіла освоюють без м'яча, звертаючи увагу на правильне вихідне положення. Відтак вчать правильно подавати м'яч, а потім виконувати удари по м'ячу без перебивання, його над сіткою. І тільки після освоєння після освоєння всіх елементів подачі опановують її в цілому.

Вивчення нападаючого удару починають з розбігу і стрибка, освоєння певного ритму рухів. Особливу увагу звертають на правильне положення ніг і виконання стрибка (точно вгору). Потім виконують удари по м'ячу без стрибка (в найвищій точці прямою рукою) і в стрибку – по підкинутому м'ячу.

Вивчити нижні передачі й передачі з падінням можна тільки після оволодіння верхніх передач обома руками. Передачі з падінням освоюють розчленованим методом. Спочатку вчать виходу під м'яч, потім – падінню. Особливу увагу надають своєчасному переміщенню і прийняттю основної або низької стійки.

Блокування освоюють також розчленованим методом, спочатку вивчають стрибок з місця біля стійки, потім – постановку рук над сіткою, а відтак – блокування під час переміщення [1, с.47-52] .

Провівши спостереження за методикою навчання, технікою та тактикою гри збірної УГІ з волейболу, я виділив три основних пункти, які допоможуть удосконалити техніку та результати гри команди:

1. Систематичні заняття волейболом;
2. Виконання спеціальних вправ з обтяженням (зокрема стрибки);
3. Виконання спеціальних вправ з багаторазовим повторенням які спрямовані на обробку м'яча.

Таким чином, систематичні заняття волейболом та виконання спеціальних вправ сприяють покращенню майстерності гри, а також рішенням оздоровчих, освітніх і виховних завдань фізичного виховання в школі, а також формуванню багатьох фізичних якостей людини.

#### Список використаних джерел

1. Волейбол / А. І. Дубенчук, укладання. – Х.: Вид-во «Ранок», 2010. – 112 с. (Спортивні ігри в школі)
2. Пустовалов В.О. Волейбол (теорія і методика навчання): навчально-методичний посібник. – Черкаси. – 2011. – 65 с.
3. Спортивные игры.– Техника, методика обучения.– С 73
4. Учеб. для студ. высш. пед. учеб. заведений / Ю.Д. Железняк, Ю.М. Портнов, В.П. Савин, А.В. Лексаков; Под ред. Ю.Д. Железняк, Ю.М. Портнова. – 2-е изд., стереотип. – М.: Издательский центр «Академия», 2004. – 520 с.

## ОСОБЛИВОСТІ РОЗВИТКУ ВИТРИВАЛОСТІ У ЮНАКІВ

Горпинченко Ю. В., Український гуманітарний інститут  
Науковий керівник – ст. викладач Бойко Ю.І

Актуальність теми полягає у тому, що в наш час фізичний стан учнів з кожним роком погіршується. Це пов'язано із впровадженням нових технологій, інтенсифікацією навчання, що потребує нервово-емоційного та фізичного навантаження школярів і призводить до суттєвої перебудови психічних і фізіологічних станів. За статистикою близько 40% старшокласників переходить до спеціальних медичних груп у зв'язку зі значним погіршенням стану здоров'я. Проблему погіршення здоров'я можливо подолати раціонально організувавши режим дня школяра з включенням до нього достатньої рухової активності. Так, спеціально організована рухова активність має займати не останнє місце в житті, а сприяти залученню до систематичних занять фізичною культурою, розвивати усі фізичні якості й зокрема витривалість. Саме рівень витривалості опосередковано з великою точністю свідчить про загальний стан здоров'я і функціональних можливостей дихальної та серцево-судинної системи. Тому робота з розвитку витривалості, як основа покращення працездатності та зміцнення здоров'я має бути пріоритетним напрямом роботи вчителів на уроках фізичної культури [1,5].

Метою дослідження є визначення рівня розвитку витривалості у юнаків 11-го класу.

Об'єктом дослідження є процес фізичного виховання учнів 11-го класу.

Предметом дослідження є особливості розвитку витривалості учнів 11-го класу.

Для досягнення мети потрібно вирішити наступні завдання:

- визначити, що таке витривалість та її методи;
- протестувати юнаків 11-го класу за вимогами Державних тестів;
- оцінити результати та підібрати більш дієвий метод оцінки витривалості;
- порівняти результати та зробити висновки.

Методи дослідження: аналіз проблеми, руховий тест – біг на 3000 м, антропометричні вимірювання, оцінка розвитку витривалості за різними системами та авторами, методи математичної статистики.

Над дослідженням у сфері розвитку витривалості працювали: Вайцеховський С.М., Видрин Б.В., Дедковський С.М., Попов В.Б., Богатирьов В.С., Вострокнутов В.С., Кузнецов В.С., Холодов Ж.К., Засиніна Н.В., Филін В.П.

Витривалість – це здатність ефективно виконувати вправу, долаючи наростаючу втоми. Найбільш приваблює увагу у розвитку фізичного виховання загальна витривалість (аеробна) [1,2,3]. Загальна витривалість як рухова

якість – це здатність людини якомога довше виконувати м'язову роботу помірної інтенсивності, яка вимагає функціонування переважної більшості скелетних м'язів [5]. У процесі фізичного виховання у НЗ та ВНЗ для контролю за фізичною підготовленістю використовують систему Державних тестів та нормативів, де розвиток витривалості оцінюють за результатами бігу на 2000 (дівчата) та 3000 м (юнаки) [2].

У той же час багато викладачів стверджують, що біг на 3000 м – найскладніше тестове випробування у системі Державних тестів, яке вимагає термінової зміни [4]. Щоб не відступати від тестового випробування (оскільки Державні тести складають основу базового елемента програми з фізичного виховання), потрібно використати для оцінки його результатів підхід, який би врахував індивідуальні особливості індивіда, і результат бігу. Цим повністю задовольняє названі вимоги індекс витривалості (ІВ), запропонований Т.Ю. Круцевич, для юнаків 16-21 року:

$$\text{Індекс витривалості} = (V * \text{ДТ} / \text{МТ}) * 100$$

де ДТ – довжина тіла, см; МТ – маса тіла, г; V – швидкість бігу на 3000 м, м\*с.

У дослідженні взяли участь 25 юнаків 11-го класу, які проводилися згідно із вимогами Базової навчальної програми. До тестування були допущені лише юнаки основної медичної групи, чия ЧСС на початку заняття не перевищувала 88 уд/хв, а самопочуття характеризувалося як «нормальне» та «добре». Однак тестування закінчили лише 20 юнаків, п'ятеро вибули: троє зійшли із дистанції, не в змозі подолати її через больові відчуття за грудиною, а удвох інших ЧСС перевищило за 88 уд/хв.

За результатами 20 чоловік, які закінчили дистанцію ми визначили, що в середньому дистанція долається за 828 секунд, що оцінюється у «3» бали за Державними тестами і у 0,96 бала за методикою Т. Круцевич, що відповідає функціональному рівню «нижчий за середній». Розрахувавши значення індексів витривалості (ІВ) за вказаною вище формулою та оцінивши їх результати, ми отримали наступні дані.

Таблиця 1.

*Оцінка розвитку витривалості за різними методиками (n=20)*

За державними тестами			За методикою Т.Ю. Круцевич		
Оцінка, балів	Кількість, Чоловік	%	Рівень витривалості	Кількість, чоловік	%
«5»	0	0	Високий	0	0
«4»	8	40	Вищий за середній	2	10
«3»	11	55	Середній	7	35
«2»	1	5	Нижчий за середній	6	30
«1»	0	0	Низький	5	25
Усього	20	100	Усього	20	100

Як бачимо, методики співпадають лише у відношенні високого рівня (або 5 балів) – обидві констатують відсутність юнаків, які мають високий рівень витривалості. У всіх інших випадках вони не співпадають на 20 – 30%. Методика Круцевич фіксує наявність низького та нижчого за середній рівня розвитку витривалості у обсязі 55%, тоді як за Державними тестами кількість незадовільних оцінок складає лише 5% . Тобто лише 5% юнаків за Державними тестами будуть стурбовані рівнем своєї витривалості, тоді як оцінка Круцевич стурбує 55%. До спільних рис можна віднести наступне: і Державні тести, і методика Т.Ю. Круцевич, орієнтуючись на індивідуальні антропометричні дані, вимагають більш прискореного подолання дистанції.

Тому, вибір – якою ж методикою користуватися – залишається за викладачем. Звичайно, для звітності, більше підходять Державні тести: не потрібні додаткові розрахунки, не потрібно орієнтуватись на індивідуальні антропометричні показники - результати оцінюються у порівнянні із середньостатистичними для певної віко-статевої групи людей, які, до речі, у основній своїй масі мають низький та нижчий за середній рівень фізичного здоров'я. Але якщо за основний напрям фізичного виховання прийняти оздоровчий, тоді все «середньостатистичне і опосередковане» виглядає досить сумнівним, а реалізація названого напрямку потребує індивідуального підходу і такого нормативного рівня фізичної підготовленості, який є умовою «безпечного рівня здоров'я».

#### Список використаних джерел

1. Апанасенко Г.Л. Автобіографіческие заметки о здоровье. – Николаев: Борисфен, 2001. – 140 с.
2. Круцевич Т.Ю., Воробьев М.И. Контроль в физическом воспитании детей, подростков и юношей. – Киев: НУФВСУ, 2005. – 195 с.
3. Круцевич Т.Ю. Методы исследования индивидуального здоровья детей и подростков в процессе ФВ, Киев: «Олимпийская литература», 1999. – 230 с.
4. Державні тести та нормативи оцінки фізичної підготовленості населення України // за редакцією М.Д. Зубалія. – 2-е видання, перероблене і доповнене. – Київ, 1997. – С.36.
5. Худолій О.М. Загальні основи теорії та методики фізичного виховання: Навч. посібник. – Харків: «ОВС», 2007. – 406 с.



## ВИЗНАЧЕННЯ ТА АНАЛІЗ ПОКАЗНИКІВ ІНДЕКСУ КЕТЛЕ У СТУДЕНТІВ

Донцова А. О., Український гуманітарний інститут  
Науковий керівник – ст. викладач Бойко Ю.І.

На сьогоднішній день здоров'я вважається одним із базових параметрів оцінки розвитку людства. Процеси, що відбуваються в сучасному суспільстві, загострили проблеми збереження, розвитку здоров'я людини і формування здорового способу життя. На жаль, останніми роками в Україні зберігається негативна тенденція щодо зниження основних показників життєдіяльності населення, що негативно відображається на сучасному стані здоров'я населення нашої держави.

Протягом останніх років Україна має невтішні показники захворювання молоді, яка навчається: близько 90% юнаків та дівчат мають відхилення в стані здоров'я, понад 50% – незадовільну фізичну підготовленість. Однією з найбільш поширених проблем здоров'я людей є надлишкова вага. За даними ВООЗ, у світі нараховується близько 2 млрд. хворих з надлишковою масою тіла, і ця цифра неухильно зростає. Серед працездатного населення України ожиріння виявляють майже 30% випадків, а надмірну масу тіла має кожний четвертий мешканець. Проте в медичній практиці, навіть якщо пацієнт не виявляє скарг, корисними скринінговими методами оцінки стану здоров'я є: вимірювання артеріального тиску (АТ) і маси тіла, розрахунок індексу маси тіла (ІМТ). ІМТ, який розраховується за формулою Кетле, є корисним статистичним інструментом в епідеміологічних дослідженнях. [1].

Об'єктом дослідження є діагностичні методи визначення оптимальної маси тіла людини.

Предметом дослідження є процеси реалізації експрес методики визначення індексу маси тіла студентів за допомогою індексу Кетле.

Мета – дослідити особливості реалізації експрес методики визначення індексу маси тіла студентів за допомогою індексу Кетле та проаналізувати її ефективність.

Для досягнення мети в роботі були поставлені такі завдання:

- визначити актуальність проблеми ожиріння для молоді та студентства в сучасних умовах;
- проаналізувати існуючі експрес методики визначення індексу маси тіла, встановити їх переваги та недоліки;
- оцінити ефективність застосування індексу Кетле для визначення оптимальної маси тіла людини на прикладі студентів Українського гуманітарного інституту.

Дослідженнями медико-соціальної проблеми ожиріння займалися вітчизняні вчені такі, як Бондар І. В., Власенко М. В, Кириченко Т. Г, Козупица Т.С., Паньків В.І., Сєногонова Г.І., Терещенко І. В, а також російські

науковці Аметов А. С., Анохін П.К., Вахмистров А. В., Дедов И. И., Казначеев В.П., та вчені далекого зарубіжжя Браунінг Р. С., Вілліс Г. Л., Гинзбург М. М., Френкс Б. Д., Хоули Эд. Т.. Над питаннями розробки та використання методик оцінки стану здоров'я займалися вітчизняні вчені Гончаренко М.С., Песоцкая Л.А., Фадєєнко Г. Д, Філенко Ф.О., Чопей І. В., а також російські науковці Дедов И.И., Соболева Н. П., Стерликов С. А, Мартиросов Э. Г. та вчені далекого зарубіжжя Бейтмен А.Л., Голдфілд Г.С. , Торранс Д. Б., Финукейн М.М, Уиллис Х.Л.

На першому етапі дослідження, ми розглядали актуальність проблеми ожиріння для молоді та студентства в сучасних умовах. В даний час в розвинутих країнах світу до 25 % осіб молодого віку мають надмірну вагу, а 15 % страждають від ожиріння. Основною причиною надмірної ваги та ожиріння є порушення енергетичної рівноваги між споживаними та витраченими калоріями, іншими словами, надмірне вживання висококалорійних продуктів з високим вмістом жирів і вуглеводів та низький рівень фізичної активності, що пов'язаний з малорухливим способом життя сучасної молоді [2]. Ожиріння частіше зустрічається у жителів великих міст ніж у жителів сільської місцевості. Одна з вагомих причин виникнення ожиріння в осіб молодого віку – генетична схильність. Ймовірність успадкування становить від 16 % до 85 % по відношенню до ІМТ. Другою важливою проблемою ожиріння у осіб молодого віку є зменшення витрат організмом отриманої енергії, іншими словами зниження рухової активності. Висока частка осіб серед студентів ВНЗ та молоді пов'язана з таким способом життя: незбалансоване харчування, перекуси, низький рівень фізичної активності, високі навчальні навантаження, часті стресові ситуації, зменшення тривалості сну шкідливі звички [1;2].

Надмірна вага у молодому віці обумовлює високу ймовірність виникнення ожиріння, передчасної смерті та інвалідизації у молодому віці. Боротьба з надмірною вагою потребує комплексного та індивідуального підходу, з урахуванням етіологічних, клінічних, анамнестичних даних. Програми корекції маси тіла, що включають фізичну активність мають ряд переваг фізіологічного та психологічного характеру. Систематична фізична активність в програмах корекції надмірної ваги призводить до: збільшення енергетичних трат, зменшення ризику розвитку Захворювань серця, більш вірогідніше ніж просто зниження ваги, зниження жирової тканини, підвищення чутливості тканин до інсуліну, сприяє кращому перенесенню дієти, дозволяє підтримати рівень метаболізму на належному рівні, покращує загальний стан, покращує зовнішній вигляд, підвищує самооцінку та само ефективність, підвищує стійкість до стресових ситуацій [3].

На другому етапі досліджували існуючі експрес методики визначення індексу маси тіла. Оцінка маси тіла людини проводиться багатьма методами. Спосіб розрахунку ІМТ по Лоренцу вважається самим простим і відомим. Його

формула виглядає так:  $\text{ідеальна вага} = (\text{зріст (см)} - 100) - (\text{ріст (см)} - 150)/2$ . Поняття ідеальної ваги завжди є відносним. Перевагою формули Лоренца є те, що вона дає отримати показник, який близький до результатів більш складних методів розрахунку. Однак цей індекс не враховує тип статури людини, яких фахівці виділяють три: для кожного норма маси варіюється. До уваги не береться віковий параметр.

Золотим стандартом в дослідженні складу тіла є гідростатичне (підводне) зважування, але цей метод є трудомістким і не зручним, вимагає спеціального обладнання, тому використовується у дослідницьких цілях.

Біоімпедансний аналізатор складу тіла – сучасний прилад, який вимірює електричні сигнали при їх проходженні через жирову, м'язову тканини та воду, завдяки тому, що провідність цих тканин різна, йому вдається підрахувати процентний вміст кожної із них в організмі. Правильне використання даного методу дає можливість швидко та достатньо просто оцінити компонентний склад тіла [5]. Також можна використовувати комп'ютерну томографію, магнітно-резонансну томографію, денситометрію, плетизмографію, але ці методи є менш доступними.

Найбільш поширеним показником який використовують в якості оцінки надмірної ваги та ожиріння є ІМТ. За допомогою нього можна визначити ступінь ожиріння або гіпотрофії, оцінити можливий ризик розвитку хвороб, який пов'язаний з наявністю зайвої ваги. Індекс маси тіла за формулою Кетле розраховується так:  $\text{ІМТ} = \text{вага (кг)} : (\text{ріст (м)})^2$ . Отриманий результат порівнюється з наступними даними:

- для віку 19-24 нормальним індексом вважається 19-24;
- у 25-34 роки норма — 20-25;
- для людей в 35-44 року – 21-26;
- норма для 45-54 літніх людей – 21-27;
- в 55-64 роки нормальне значення індексу становить 21-28;
- для людей 65 і більше років норма варіюється від 21 до 29[4].

На третьому етапі проаналізували ефективність застосування індексу Кетле для визначення оптимальної маси тіла людини на прикладі студентів Українського гуманітарного інституту. Вимоги, як правило, розробляються відносно норм, отриманих на основі індексу маси тіла (ІМТ). Якщо границями буде відхилення  $\pm 5\%$ , то маса тіла відповідає нормі.

Для прикладу розглянемо показники маси тіла 34 студентів віком 18-21 років основного навчального відділення, які навчаються на 2-3 курсі гуманітарних спеціальностей, таких як фізичне виховання і фізіологія.

У студентів визначались маса тіла, зріст, обвід зап'ястка та вік. За цими даними отримано: індивідуальний ІМТ, оптимальний показник маси тіла (ОМТЧ), відхилення у відсотках від ОМТЧ, відповідність нормі –  $\text{ОМТЧ} \pm 5\%$ , оцінка маси тіла у балах. Мінімальні, максимальні, середні значення та середні квадратичні відхилення даних обстеження представлені у таблиці.

Таблиця

## Результати обстеження студентів Українського гуманітарного інституту

Стат.	Маса тіла, кг	Зріст, м	Обвід зап'ястка, см	Вік, років	ІМТ, од.	ОМТЧ, кг	Оцінка, бали	Відхилення від норми, %
Min	49,0	1,65	14,1	18	17,8	52,8	0,1	-15,5
Max	67,5	1,95	18,6	21	22,8	85,3	-6,1	37,4
X	68,12	1,75	16,15	18,5	20,07	65,57	-0,80	7,34
σ	12,45	0,05	1,01	1,3	1,12	7,05	1,05	12,45

Аналіз середніх значень дозволяє охарактеризувати групу в цілому. Зафіксована маса тіла студентів – 68,12 кг вища на 2,55 кг від оптимального показника норми – 65,57кг, відхилення від норми складає 7,34%. Середній ІМТ – 20,07 од., оцінка маси тіла обстежених дорівнює - 0,80 бали. Норми (ОМТЧ  $\pm$  5% кг) відповідає маса тіла 28 студентів. У цих студентів ІМТ перебуває у межах 18,5÷21,3 одиниць. Маса тіла менше за норму мають 4 чоловік, а більше – 2 особи.

Отже, оцінювання маси тіла студентів на основі 5% відхилення від змінного оптимального показника норми виявило, що із 34 обстежених у 28 осіб маса тіла перебуває у її межах, 4 чоловік – мають менше, а 2 – більше норми. Тому студенти з надлишковою масою тіла повинні керуватися особистим бажанням попередити хворобу чи корегувати стан власного здоров'я. Тоді бажаний результат буде досягнуто.

## Список використаних джерел

1. Аметов А. С. Ожирение эпидемия XXI века / А. С. Аметов // Терапевтический архив. – 2008. – Т. 74, № 10. – С. 5–7.
2. Власенко М. В. Цукровий діабет і ожиріння – епідемія XXI століття: сучасний підхід до проблеми / М. В. Власенко, І. В. Семенюк, Г. Г. Слободянюк // Український терапевтич. журнал. – 2011. – № 2. – С. 50–55.
3. Дедов И. И. Проблема ожирения: от синдрома к заболеванию / И.И. Дедов // Ожирение и метаболизм. – 2006. – № 1 (6). – С. 2–4.
4. Мартиросов Э. Г. Технологии и методы определения состава тела человека / Э. Г. Мартиросов. – М. : Наука, 2006. – 248 с.
5. Шустер А.С., Клінічна значущість вісцерального ожиріння: критичний огляд методи вісцеральної жирової тканини аналіз / А.С. Шустер, [та ін] // Гальмівний В J Radiol. – 2012. – Вип. 85. – С. 1-10.

## ОЦЕНИВАНИЕ КАЧЕСТВА ФИЗИЧЕСКОЙ ПОДГОТОВКИ УЧАЩИХСЯ СРЕДНЕ – ОБРАЗОВАТЕЛЬНОЙ ШКОЛЫ

Донцова Я. А., Украинский гуманитарный институт  
Научный руководитель – ст. преподаватель Бойко Ю.И.

В настоящее время изучение физического развития молодежи является одной из актуальных проблем. Среди подростков школьного возраста заметны тенденции к массовому снижению уровня физического здоровья. Это связано с ухудшением экологии, развитием вредных привычек, нерациональным питанием, малоподвижностью и др. Современные данные о здоровье учащихся средней школы нашей страны подтвердили тенденции ухудшения состояния здоровья детей с 45,5 до 33,9%. Физическое развитие является важнейшим параметром физиологических процессов, происходящих в организме, и часто используются, как показатель состояния здоровья детей. Индивидуальная оценка уровня физического развития должна основываться на антропометрических данных, в первую очередь показателях роста, веса, и окружности грудной клетки. [3]

Объект исследования учащихся средне – образовательной сельской и городской школ.

Предмет исследования физическое развитие среди школьников от 11 до 15 с помощью антропометрических данных и показателей роста и веса учащихся.

Цель исследования – изучить и оценить качество физической подготовки учащихся средне – образовательной школы.

Для выполнения данной цели были поставлены такие задания:

- Проанализировать уровень качества физической подготовки учащихся средне – образовательной школы сельской и городской местности.

- Измерить с помощью антропометрических данных рост и вес учащихся сельской и городской школ.

- Оценить с помощью антропометрических данных обхват грудной клетки учащихся сельской и городской школ.

Среди отечественных ученых, которые в последние годы исследовали компонентный состав тела у детей и взрослых, на внимание заслуживают труды Властовского В.Г., Ермолаева А., Шапаренко П.П., Н. В., Шевченко В.М., Шипицына А.В., Яцика Н. В., В.М.Шевченко, Ю.А.Ямпольская. Над вопросом исследования физического развития молодежи занимались такие ученые как Ашмарин Б., Матвеев Л., Папуша В., Шевченко Г, и другие. Уровню физического развития подростков посвящены современные труды зарубежных авторов Володина Е., Герасимова С., Кудрявцевой С., Никифорову А., Г. Шиян Б.

На сегодня уровень качества физического здоровья подростков находится в кризисном состоянии. Подтверждением этого являются данные Министерства Охраны здоровья про то, что 90% детей имеют отклонения в физическом здоровье; 59% – неудовлетворительную физическую подготовку. Сам Министр молодежи и спорта Украины Равиль Сафиуллин подтверждает это: «Данные уровня здоровья нашего населения, независимо от возраста ... просто катастрофические» [3].

На первом этапе исследования, мы проанализировали уровень качества физической подготовки учащихся средне – образовательной школы сельской и городской местности. Актуальность имеет проблема физического развития учащихся сельских малокомплектных школ. Для таких школ характерны свои социально – педагогические проблемы, такие как: материально-техническое, научно – методическое оборудование, небольшая численность учащихся в классах, отсутствие спортивных залов, оборудования и инвентаря, недостаточная забота о физическом здоровье детей, большая занятость учителей и родителей домашним хозяйством [1]. Поэтому проблема физического воспитания подростков в условиях сельских школ несет важную научную и практическую роль [4]. По словам Арефьева В.Г., одним из основных показателей физического состояния является физическое развитие ребенка, которое характеризуется комплексом соматометрических и стоматоскопических признаков [2]. Под физическим развитием понимают размеры и форму тела, соотношение их возрастной норме, а также половое созревание организма. Какие либо отклонения от этих данных несут негативное влияние на физические процессы в организме. [4] Для оценки физического развития отмечают темпы развития и масса – ростовые соотношения.

На втором этапе были взяты исследования, проведенные на базе ООШ Высокопической I-III ступеней, Студенческой ООШ I-III степеней и Стрижевской НПК I-II ступеней "школы-коллегиума" Житомирской области, где видны результаты физического развития подростков. В обследовании приняли участие 248 учащихся 5-9 классов сельских школ, из них 126 девочек и мальчиков - 122. С целью изучения особенностей физического развития учащихся 5-9 классов (11-15 лет), которые проживают в сельской местности, был осуществлен сравнительный анализ с учениками-сверстниками 5-9 классов, которые проживают в городе Киев. Проведенный анализ динамики возрастных показателей физического развития сельских школьников позволил установить, что уровень их физического состояния в некоторых показателях отличается от антропометрических данных учащихся городских общеобразовательных школ. Так, исследования в период с 11 до 15 лет, учащихся как сельской, так и городской местности, показали следующее: показатели роста у мальчиков и девочек 11 лет сельской местности не отличаются от показателей роста их сверстников из города. В возрасте 12 лет

ученики городских школ опережают в результатах роста (146,4 см) школьников сельских школ (140,5 см); у девочек сельской местности этого возраста над своими сверстниками из города значимых различий не выявлено. Городские школьники 13 лет преобладают в показателях роста (151,2 см) над сельскими школьниками (148,7 см); что касается девочек сельской местности того же возраста, то они в исследованиях роста (158,1 см) опережают городских девочек (153,9 см). У 13-ти летних учеников сельских школ наблюдается тенденция к улучшению (159,5 см) над учениками городских школ того же возраста (157,7 см). Среди 14-летних девочек городские ученицы опережают (160,2 см) своих сверстников из сельской местности (158,5 см). У мальчиков и девочек 15 лет как сельской, так и городской местности значимых различий в показателях роста не замечается. Антропометрические измерения показателей массы тела выявили следующее: в возрасте 11 лет сельские ученики опережают (35,1 кг) по массе тела своих городских сверстников (33,7 кг); что касается девочек как сельской, так и городской местности того же возраста, то различий в результатах массы тела не наблюдается. Динамика показателей массы тела в возрасте 12 лет и у парней, и у девушек сельской местности имеет преимущество в результатах из города. Показатели массы тела в 13-летнем возрасте у сельских школьников преобладают (40,9 кг) над показателями школьников из города (39,1 кг). Что касается 13-ти летних учениц из города, то они опережают (42,9 кг) своих сверстников-девушек сельской местности в показателях массы тела (41,6 кг). Возрастная динамика показателей массы тела в 14 лет обнаружила следующее: учащиеся сельской местности преобладают (46,1кг) своих сверстников из города (45,8 кг), тогда как у девушек и сельской и городской местности отличий не наблюдается. Сельские ученики 15 лет опережают (55,3 кг) городских учащихся (53,8 кг) в измерениях массы тела. У девушек этого возраста как сельской, так и городской местности существенных различий в результатах не наблюдается.

На третьем этапе данные, при измерении обхвата грудной клетки, было выявлено, что у учащихся 5-9 классов сельских малокомплектных школ (как у мальчиков, так и девочек) наблюдается стабильная положительная тенденция к улучшению показателей по отношению к ученикам и ученицам 5 -9 классов городской местности. [1]

Поэтому оценка качества физического развития как учащихся сельской, так и городской школ отличаются. Не смотря на лучшие антропологические результаты школьников сельской школы, чем данные результатов учеников городской школы, все же остается необходимость в развитии улучшения условий для более полноценного физического развития подростков средней школы.

#### Список использованных источников

1. Куц А. С. Модельные показатели физического развития и двигательной подготовленности населения центральной зоны Украины / А.С. Куц. – К.: Искра, 1994. – 253 стр.
2. Малокомплектная школа: проблемы, поиск, опыт: Спец. выпуск // Сельская школа Украины. – 2005. – №1. – С. 1–32.
3. Новикова, И.И. Закономерности формирования популяционного здоровья детей и подростков крупного промышленного центра Сибири // Эко - логия человека. – 2006. №1. – С. 17-20.
4. Суворова Г.Ф. Обучение в малокомплектной сельской школе: 5-9 классы: Книга для учителя / Г.Ф. Суворова. – М.: Просвещение, 1990. – 157

### ОСОБЛИВОСТІ МЕТОДИКИ ВИХОВАННЯ ГНУЧКОСТІ В МОЛОДШОМУ ВІЦІ (6-11 РОКІВ)

Крець Є. Ю., Український гуманітарний інститут  
Науковий керівник – ст. викладач Бойко Ю.І.

Виховання гнучкості у школярів є актуальним тому що, дана методика розвитку гнучкості веде до зменшення травматизму й більше поглибленому фізіологічному впливу на м'язи, пов'язаному з міжм'язовою координацією. Гнучкість - це одне з п'яти основних фізичних якостей людини. Вона характеризується ступенем рухливості ланок опорно-рухового апарата й здатністю виконувати руху з великою амплітудою. Це фізична якість необхідно розвивати із самого раннього дитинства й систематично.

Зовнішній прояв гнучкості відбиває внутрішні зміни в м'язах, суглобах, серцево-судинній системі. Недостатня гнучкість приводить до порушень у поставі, виникненню остеохондрозу, відкладенню солей, змінам у ході. Мудрі йоги кажуть: «Поки хребет гнучкий, тіло молодое».

**Мета роботи** розробка і оцінка комплексу засобів і методів виховання гнучкості у молодших школярів на уроках гімнастики.

**Об'єкт дослідження** – процес виховання гнучкості у дітей початкової школи.

**Предмет дослідження.** Засоби, методи, способи розвитку і вдосконалення гнучкості на уроках гімнастики.

#### **Завдання дослідження:**

1. Вивчення теоретико- методичних положень про виховання гнучкості в умовах загальноосвітньої школи.
2. Узагальнення досвіду роботи фахівців у галузі фізичної культури з досліджуваної проблеми.
3. Розробка ефективних засобів і методів виховання гнучкості у дітей молодшого шкільного віку для використання на уроках гімнастики.



4. Експериментальна перевірка розроблених методів розвитку гнучкості у навчально-виховному процесі з фізичної культури.

Методи дослідження:

1. Аналіз науково-методичної літератури
2. Педагогічне спостереження
3. Контрольні випробування

Педагогічний експеримент проводився з учнями гімназії № 82 міста Бучи. У експериментальній групі використовувалася спеціально розроблений комплекс вправ на виховання гнучкості в дітей віком молодшого шкільного віку.

Під час експерименту було використано такі тести:

1. Оцінка гнучкості здійснювалася по загальноприйнятій методиці – вимірювалося відстань у пальців рук щодо ізолінії, що проходить через майданчик, встановлену вище за підлогу. За позитивного результату (знак "+") було винесено відстань нижче ізолінії, за негативний – відстань вище ізолінії (знак "-"). Виміри було проведено на початку учбового року (вересень) і наприкінці навчального півріччя (грудень) як і контрольної, так експериментальної групи.

2. Оцінка гнучкості також було зроблено по відстані в тазостегновому суглобі "подовжній шпагат" з допомогою загальноприйнятих методів гониометрії. Для виміру кутів використовувався циркуль.

Були обмірювані основні антропометричні дані (зріст і вага) як і контрольної, і у експериментальної групі. За результатами антропометричних даних з оцінки відповідності маси тіла, і зростання динаміці на початку й наприкінці експерименту було визначено індекс Кетле за такою формулою:

$K = \text{маса тіла, р} / \text{довжину тіла, див.}$

Індекс Кетле говорить про відповідність маси тіла його довжині. Нормальні показники цього індексу коливаються не більше від 325 до 400 р / див, під час занять спортом може досягати 400 р / див, а деяких спортивних спеціалізаціях - навіть 600 р / див.

Отримані дані з оцінки достовірності результатів обробили статистично.

### **1. Організація дослідження.**

Уся програма досліджень була виконана в три етапи. Перший етап проводився з вересня до жовтня 2016 року. Основною метою досліджень було вивчення різних методів виховання гнучкості в дітей віком молодшого шкільного віку.

Другий етап (вересень – грудень 2016 року) передбачав проведення порівняльного педагогічного експерименту. Аби вирішити поставлені завдання дослідники вивчили 2 групи школярів класу (середній вік – 10 років) гімназії № 82 міста Бучі. Під наглядом перебували 34 людини. У тому числі 18 людей склали контрольну групу, 16 – експериментальну групу. Контрольна група займалася по шкільній програмі. Експериментальна група займалася по спеціально розробленому комплексу вправ, вкладених у виховання гнучкості в

дітей віком молодшого шкільного віку. Віковий та статевий склад школярів серед обох груп був ідентичним.

Третій етап (грудень 2016 року) припускав виконання статистичної обробки даних педагогічного експерименту, їх інтерпретацію й результатів дослідження.

### Результати досліджень, і їх інтерпретація.

Аналіз даних показав, що у контрольної й експериментальної групами піддослідних - у школярів наявні істотні відмінності.

Антропометричні дані піддослідних – школярів класу серед обох груп (контрольної й експериментальної) відповідають нормальним середнім віковим показниками. Так, середній розмір зростання контрольної групи становила 123.2 див, в експериментальної – 121,2 див. Середній розмір ваги тіла відповідно 20,8 і 21,7 серед обох груп. Дані показники розвитку і ваги відповідають вікової норми.

Таблиця 1.

Контрольна група – учні 3а класу гімназії № 82

П.І.Б.	Вік (рік народження)	Зростання (див)	Вага (кг)	Тест на гнучкість до (див), град	Тест на гнучкість після (див), град
1	2	3	4	5	6
1. Абдрахманова А.	1994	120	19.500	-2/173	-3/174
2. Авдєєв А.	1995	118	19.0	-3/172	-2/173
3. Асынгужина Еге.	1994	125	21	+1/171	+2/172
4. Вахитов Еге.	1994	124	22	-1/168	0/170
5. Воробйов Б.	1994	119	20	+1/172	+2/174
6. Евстегнеева Л.	1994	118	18	0/172	+1/174
7. Загидуллин Л	1995	124	20.200	-4/173	-2/175
8. Загидуллина І.	1994	130	21.300	-2/170	-1/173
9. Іванов А.	1994	125	20.500	-3/168	-1/172
10. Іванов Б.	1994	135	23	-5/170	-4/171
11. Ковальський М.	1994	124	20	+1/167	+1/170
12. Криницький П.	1995	121	21.500	-4/165	-4/169
13. Кудисова Є	1995	127	22	-4/169	-3/171
14. Пысин Про.	1994	125	21.500	-1/166	-1/170
15. Уткін Д.	1994	119	20.300	0/168	+1/172
16. Фарвазов М.	1994	125	23	+1/172	0/175
17. Юнусова Р.	1994	118	19	-1/172	0/174
18. Янченко У.	1995	122	22.500	0/170	0/172
Середні показники гнучкості, див.		123,2	20,8	-1,4/ 172	0,87/174

У контрольної групі на початок експерименту (вересень) показник гнучкості становив в середньому – 1,4 один, наприкінці експерименту (грудень) – 0,87 один. Відповідні показники у експериментальної групі, що займається за

методикою акцентованого розвитку гнучкості, склали відповідно – 1,4 на початку експерименту, і + 1,31 – наприкінці експерименту.

У перерахунку відсотки абсолютних величин, в експериментальній групі показник гнучкості збільшився на 128 % більше, порівняно з контрольної.

Показники гнучкості, розраховані в тазостегновому суглобі "подовжній шпагат" дають повнішу картину про розвиток гнучкості. Так, цей показник у початку учбового року у контрольної групи становив 172 градуси, наприкінці обстежуваного періоду – 174 градуси. У контрольної групі відповідні показники склали також 172 градуси на початку дослідження та досягли 179 градуси наприкінці дослідження. Різниця за цим показником у звичайній групі становила всього 2 градуси, в експериментальній групі – 7 градусів. Ці розбіжності дуже серйозні і статистично достовірні ( $t = 4,17$  при  $p < 0,01$ ).

Цікаво зазначити, що між дослідженими величинами спостерігається певна залежність. То чим вище показник гнучкості по похилому тесту, то більше вписувалося величина кута в тазостегновому суглобі і навпаки.

Між антропометричним масса-ростовим показником Кетле і показником гнучкості спостерігалася деяка негативна залежність.

Таблиця 2

Експериментальна група - учні 3 б класу гімназії № 82.

П. І. Б.	Вік (рік ро-дження)	Зростання (див)	Вага (кг)	Тест нагнучкість до (см)/град	Тест на гнучкість після (см)/град
1	2	3	4	5	6
1. Бикметов Р	1995	120	18.500	0/173	+2/179
2. Бикулова А.	1994	118	19	-1/172	+3/178
3. Голощапов У.	1994	119	19.500	+1/169	+4/176
4. Євдокимова Р.	1994	125	26	-1/178	0/180
5. Зинатуллин Л.	1995	123	24	-4/172	-1/179
6. Петров У.	1994	120	19.500	+1/170	+2/178
7. Петров М.	1994	119	20	-5/169	0/178
8. Котов Про.	1994	1125	23	-3/172	+1/180
9. Кравцова З.	1994	124	24	-2/172	+1/180
10. Рахматуллин А.	1995	118	19.500	-4/172	0/180
11. Нігматуллин М.	1995	119	20.500	0/173	+2/177
12. Султанбекова Р.	1995	120	22	+1/171	+2/178
13. Юлдашев І.	1995	118	19.500	-1/173	+1/176
14. Юсупов Т.	1994	125	26.200	+1/171	+3/179
15. Яковлєва М.	1994	123	24.500	-3/169	-1/177
16. Ямишин Д.	1994	124	22.300	-2/172	+1/178
Середні показники гнучкості, див		121,2	21,7	- 1,4/172	+1,31/178

Отже, між контрольної й експериментальної групами спостерігаються істотні розбіжності. Позитивна динаміка в гнучкості в піддослідних контрольної

групи, очевидно, пояснюється деяким поліпшенням рухливості завдяки заняття фізичної культурою звичайною програмою.

Бо у експериментальній групі увага була зосереджена акцентовано в розвитку як пасивної, і активної гнучкості, значно більші зміни пояснюються саме ефектом акцентованого розвитку гнучкості.

Оскільки вікової та статевої склад на обох досліджених групах є ідентичним, розбіжності у динаміці розвитку гнучкості пояснюється особливою методологією уроків фізичної культури, яка позитивно б'є по розвитку такої важливої рухової якості як гнучкість.

По антропометричним даним індекс Кетле наприкінці обстеження в школярів контрольної групи становив 179 г/см, школярі експериментальної групи - 169 г/см. Такі показники массаростового індексу побічно засвідчують про вищій гнучкості школярі контрольної групи. Це також свідчить за те, що акцентовані заняття в розвитку гнучкості позитивно позначаються в антропометричних чинниках, визначальних гнучкість.

#### Список використаних джерел

1. Аулик І.В. Визначення фізичної працездатності в клініці і спорті / І.В. Аулик // Теорія і практика фізичної культури. – 2004. - № 10. – З. 192.

2. Аулик І.В. Визначення фізичної працездатності в клініці і спорті / І.В. Аулик // Здоров'я нації: Сб. матеріалів Междунар. науч. Конгр. - М., 2004. – С.192.

3. Ашмарин, Б. А. - Теорія й методику фізичного виховання: Підручник / Б.А. Ашмарин, Ю.А. Виноградов, З. М. Вяткина. - М.: Просвітництво, 2006.- 287с.

4. Ашмарин, Р. А. Теорія й методику педагогічних досліджень у фізичному вихованні: Навчальний посібник / О.Г. Ашмарин. - М.: Просвітництво, 2006. - 287с.

### ФОРМУВАННЯ МОТИВАЦІЇ ДО ЗАНЯТЬ ФІЗИЧНОЇ КУЛЬТУРИ ПІД ЧАС НАВЧАННЯ, СТУДЕНТІВ ВИЩОГО НАВЧАЛЬНОГО ЗАКЛАДУ

Почекайло Л. О., Український гуманітарний інститут  
Науковий керівник – ст. викладач Бойко Ю.І.

Актуальність – в останні роки спостерігається зниження обсягу рухової активності студентів, що негативно позначаються на показниках їх фізичного стану, у зв'язку із чим особливої уваги набувають питання формування, збереження та зміцнення здоров'я студентів вищих навчальних закладів [1;2;3].

Головною метою реформи системи фізичного виховання має бути покращення здоров'я людини з урахуванням її потреб, мотивів діяльності, інтересів. Тому для реалізації державних заходів необхідно з'ясувати фактори,

які сприятимуть підвищенню мотивації у студентів до занять фізичною культурою і спортом.

Об'єкт – студенти вищих навчальних закладів.

Предмет – аналіз дослідження формування мотивації до занять фізичної культури під час навчання студентів вищого навчального закладу.

Мета роботи - вивчення мотивів та інтересів студентів до занять фізичною культурою та спортом під час навчання у вищому навчальному закладі.

Для досягнення мети в роботі були поставлені такі завдання:

- проаналізувати дані науково-методичної літератури;
- визначити мотиви до занять фізичною культурою та спортом під час навчання у вищому навчальному закладі.

Методи дослідження – теоретичний аналіз літературних джерел, анкетування, методи математичної статистики.

Мотивація студентів до занять фізичними вправами полягає в поліпшенні зовнішнього вигляду і враження, виробленого на оточуючих: вдосконалення статури, підкреслення «виграшних» особливостей фігури, збільшення пластичності рухів.

На сьогодні відомо, що формування мотивації сповільнюють:

- емоційна бідність навчального матеріалу, що викладається;
- невисока компетентність педагога;
- зайва повторюваність тих самих прийомів або засобів одного порядку;
- відсутність оцінки, недоброзичливе відношення викладача до студентів (сарказм, глузування, докір, погроза, нотація);
- прийоми спонуки (покарання, необґрунтована вимога, прискіпливість)

[5,6].

Результати дослідження. В дослідженнях приймали участь студенти Українського гуманітарного інституту та студенти Українського адвентистського теологічного інституту. В результаті анкетування виявлено, що студенти Українського гуманітарного інституту та студенти Українського адвентистського теологічного інституту вважають головним мотивом до занять фізичною культурою і спортом – підвищення фізичної підготовленості – 30,7% і 29% відповідно (табл. 1).

Таблиця 1

Мотиви до занять з фізичного виховання ( %)

Мотиви	УГІ	УАТІ
Підвищення фізичної підготовленості	30,7	29
Збереження і зміцнення здоров'я	25,2	18
Для отримання заліку з фізичного виховання	16,1	18
Підвищення рухової активності	14,0	14
Цікаво на заняттях	11,9	11
Навчання новим вправам	2,1	10

33% студентів УГІ і 27% студентів УАТІ вважають, що на заняттях з фізичного виховання відсутні вправи, які їм подобаються, майже 50% студентів навчальних закладів хочуть, щоб проводилося більше занять з фізичного виховання на тиждень. Найбільшою перешкодою для занять фізичною культурою і спортом, окрім занять з фізичного виховання вважають відсутність вільного часу (55% студентів УГІ та 45% студентів УАТІ). Таке ставлення може бути цілком зрозумілим, тому що дана категорія опитаних – це студенти, які бажають отримати знання, пов'язані з майбутньою спеціальністю.

Отже, результати досліджень показують, що у студентів навчальних закладів знижується інтерес до занять з фізичного виховання. Спираючись на результати дослідження, можна рекомендувати ряд заходів щодо покращення організації занять з фізичного виховання серед студентів з метою зацікавлення та залучення їх до занять фізичною культурою і спортом: відкриття секцій з популярних видів спорту; коректування навчальних програм; планування навчального процесу з урахуванням мотивів та інтересів студентів; покращення матеріально-технічної бази.

#### Список використаних джерел

1. Бондарчук Н. Я. Тестування фізичних показників та функціональних можливостей студентів УжНУ з різних біогеохімічних зон Закарпаття // Молода спортивна наука України: Зб. наук. пр. з галузі фіз. культури і спорту. – Л., 2004. – Вип. 8. – Т. 3.

2. Фанигіна О.Ю. Корекція фізичної підготовленості студенток вузу в процесі занять оздоровчими видами плавання: автореф. дис. на здобуття наук. ступеня канд. наук. з фіз. вихов. і спорту: спец.24.00.02. Фізична культура, фізичне виховання різних груп населення / О.Ю.Фанигіна,-К.,2005.

3. Фурман Ю.М. Корекція аеробної та анаеробної лактатної продуктивності організму молоді біговими навантаженнями різного режиму: Автореф. дис...докт.біол.наук: 03.00.13. -К.,2003.

4. Перельгіна Л.А. Роль мотивації в підвищенні ефективності спортивної діяльності / Л.А. Перельгіна, Н.Г. Самойлов. – Режим доступу: [www.Rusnauka.com/CCN/Psihologia/7Perelygina %201. a.doc.htm](http://www.Rusnauka.com/CCN/Psihologia/7Perelygina%201.a.doc.htm).

5. Підбуцька Н.В. Мотиваційна основа учіння майбутнього інженера / Н.В. Підбуцька //Педагогіка, психологія та медико-біологічні проблеми фізичного виховання і спорту. – 2007. – № 1. – С. 94-98

## РОЗВИТОК ФІЗИЧНОЇ КУЛЬТУРИ І СПОРТУ В СУЧАСНИХ УМОВАХ

Франків Д. І., Український гуманітарний інститут  
Науковий керівник – ст. викладач Бойко Ю.І.

Актуальність: Сьогодні, якщо ми звернемося до статті 1 Закону України "Про фізичну культуру і спорт", то побачимо, що "фізична культура – складова частина загальної культури суспільства, яка спрямована на зміцнення здоров'я, розвиток фізичних, морально-вольових та інтелектуальних здібностей людини з метою гармонійного формування її особистості" [1]. Фізична культура виникла одночасно із загальною культурою на ранніх ступенях розвитку цивілізації. На перших порах засоби фізичної культури відбивали матеріальний рівень життя людини, впливали, як правило, з природних форм руху (ходьби, бігу по пересіченій місцевості, кидання каміння і палок, стрибків, плавання тощо) і використовувалися, головним чином, для підготовки людей до існування.

Водночас з розвитком суспільства фізична культура відгалужується від загальної культури в самостійну галузь. У цей час виникає і один з основних її компонентів – фізичне виховання, метою якого був розвиток рухових якостей, морально-вольових, розумових та інших здібностей, а також професійно-прикладних навичок тощо.

На сучасному етапі розвитку суспільства фізична культура – це самостійна і особлива галузь загальної культури, яка спрямована, головним чином, на зміцнення здоров'я людини, продовження її творчої активності та життя, а також на зростання і вдосконалення її всебічного і гармонійного розвитку та використання набутих якостей в суспільній, трудовій та інших видах діяльності.

В Україні склалася критична ситуація у сфері фізичної культури і спорту. Лише 13 відсотків населення залучено до занять фізичною культурою і спортом, в той час, як в розвинутих європейських країнах цей показник дорівнює від 21 до 50% (див. Таблицю 2).

Об'єкт: процес дослідження розвитку фізичної культури та спорту в сучасних умовах.

Предмет: аналіз дослідження розвитку фізичної культури та спорту в сучасних умовах.

Мета: аналіз та систематизація даних по дослідженню розвитку фізичної культури і спорту в сучасних умовах.

Для досягнення мети в роботі були поставлені такі завдання:

- негативні фактори в розвитку сучасного спорту та фізичної культури;
- позитивні фактори в розвитку сучасного спорту та фізичної культури;
- данні дослідження;
- проаналізувати та зробити висновки.

Негативним моментом слід вважати непослідовну політику держави стосовно виконання норм законів, які регламентували ті або інші елементи системи державного регулювання ринкових відносин у сфері фізичної культури і спорту. Наприклад, Верховною радою України через кілька місяців після ухвалення Закону України “Про підтримку олімпійського, параолімпійського руху та спорту вищих досягнень в Україні” [1], було призупинено на рік дію пунктів 3 і 5 статті 3 якими надавались податкові пільги суб’єктам господарської діяльності, що забезпечували процес олімпійської підготовки в країні. Одним з головних соціально-економічних факторів, які негативно впливає на процес формування та розвитку ринку фізичної культури в Україні, є низький рівень доходів населення. За даними Держкомстату України, у травні 2006 року наявний дохід у розрахунку на одну особу становив 573 грн. Такий рівень доходу, не дозволяє середньому статистичному українцю не лише користуватись послугами елітних фізкультурно-оздоровчих структур (ціна місячного абонементу понад 500 грн.), а навіть відвідувати дешевші заклади (ціна абонементу 80-100 грн.). Так, у 2000 році населенням України було витрачено на споживання фізичної культури 15 млн. грн., що становило всього 0,09 % загальних витрат громадян на платні послуги .

Отже, доцільно розглянути рівень значимості причин пасивного ставлення людей до занять спортом (середнє значення оцінки за п’ятибальною шкалою, де «5» – дуже велике, «4» – велике, «3» – середнє, «2» – мале, «1» – ніяке значення).

Таблиця 1

Причини	Оцінки
Висока вартість послуг у спортивних центрах	4,1
Дефіцит коштів для відвідування спортивних клубів та центрів	3,9
Відсутність вільного часу	3,7
Відсутність матеріальних стимулів для підтримки та покращення здоров’я та фізичного стану	3,7
Низький рівень індивідуальної фізичної культури	3,5
Не дозволяє рівень здоров’я, часті хвороби	3,4

Джерело: авторська розробка

Негативно впливає на фізичну культуру і відсутність в країні дієвої системи підвищення кваліфікації фахівців з фізичної культури і спорту, яка дозволяла б їм своєчасно відтворювати професійні якості відповідно до нових суспільних умов.

Рівень економічного стимулювання фахівців з фізичного виховання і спорту також погано відображається на процесі формування та розвитку ринкових відносин у цій сфері. На поточний момент заробітна плата вітчизняних фахівців, які є безпосередніми виробниками ФСП (тренерів,



інструкторів, методистів), у багато разів менша ніж відповідне джерело статків їхніх колег з розвинених країн. За цим показником Україна поступається і країнам колишнього Радянського Союзу, передусім Російській Федерації та Республіці Беларусь [2].

Таблиця 2

Рівень охоплення населення заняттями фізичною культурою і спортом, %

Країна	Рівень охоплення населення, %
Фінляндія	52
Австралія	46
Німеччина	27
Японія	26
США	26
Україна	13
Росія	11

Джерело: Спортивно-розважальне джерело «Супер!». - Ч., 2009. - с. 2.

Не зважаючи на це, слід відзначити і позитивні фактори, які діють на вітчизняному ринку фізкультурно-оздоровчих та спортивно-оздоровчих послуг. На початку нового тисячоліття спостерігалася тенденція зростання числа осіб, які займаються оздоровчою діяльністю[3]. У 2002-2004 роках вона поширилась на 19 з 20-ти найпопулярніших видів спорту. При цьому високі темпи залучення населення до спортивно-оздоровчої діяльності (від 10% до 30%) були притаманні восьми видам спорту (футбол - 26,9%, бокс – 22,6%, плавання – 21,1%, рукопашний бій – 19,9%, баскетбол – 19,4%, аеробіка спортивна – 18,3%, бодібілдинг – 13,9%, важка атлетика – 14,1%). А ще шести видам спорту (фут. зал, спортивний туризм, стрільба кульова, волейбол, теніс настільний, спортивні танці) притаманні дуже високі показники (від 30% до 98,2%) залучення населення до занять спортом.

Таким чином, можна вважати, що фізична культура - це сукупність досягнень суспільства у створенні та раціональному використанні спеціальних засобів, методів і умов цілеспрямованого вдосконалення людини. А основними показниками розвитку фізичної культури на даному етапі розвитку нашої держави, згідно з вищенаведеними даними, є рівень здоров'я, фізичний розвиток та підготовленість різних верств населення; ступінь використання фізичної культури в різних сферах діяльності; рівень розвитку системи фізичного виховання; рівень розвитку самодіяльного масового спорту; рівень забезпеченості кваліфікованими кадрами; рівень впровадження у фізичну культуру досягнень науково-технічного прогресу; відображення явищ фізичної культури в засобах масової інформації, у творах мистецтва і літератури, а також рівень спортивних досягнень.

#### Список використаних джерел

1. Закон України «Про фізичну культуру і спорт» від 18.06.99 № 770.

2. Пономарев Н.И., Филиппов С.С. Информация физической культуры: проблемы, перспективы // Теория и практика физической культуры, 1994. – № 10. – С. 14-16.

3. Шкретій Ю.М. Напрями реформування системи фізичної культури і спорту в Україні // Актуальні проблеми фізичної культури і спорту. – 2004. – №4. – С. 5-11.

4. Мазурашу Г.Г. Здоров'я – пріоритет державної політики / Георгій Мазурашу // Спортивно-розважальне видання «Супер!»: спец. Випуск, присв. пробл. сфери фіз. культури і спорту в Україні. – Ч., 2009. - 24 с.

## РАЦІОНАЛЬНА ПЕРІОДИЗАЦІЯ В ПІДГОТОВЦІ СПОРТСМЕНІВ ВИСОКОЇ КВАЛІФІКАЦІЇ

Шевченко А. М., Український гуманітарний інститут  
Науковий керівник – ст. викладач Бойко Ю.І.

Актуальність теми обумовлена тим, що: передовий досвід різних країн на міжнародній спортивній арені засвідчує, що вагомою, сучасною проблемою досягнення найвищих спортивних результатів легкоатлетів у головних змаганнях є раціональна періодизація річної підготовки. Вона, як і будь-який інший компонент удосконалення спортсменів, – творчий процес. Дає змогу варіативним термінам тренування різної спрямованості, розмаїттям засобів і методів, змінами навантаження, урахуванням індивідуальних особливостей атлетів керувати процесом становлення спортивної майстерності відповідно до календаря змагань. При цьому не знижуючи його ефективності та не порушуючи принципів і закономірностей побудови річної підготовки.

Об'єктом дослідження є: Процес підготовки спортсменів високої кваліфікації.

Предметом дослідження є: Періодизація різних команд, тренерів та гравців у легкоатлетичних стрибках.

Мета дослідження: Аналіз альтернативної періодизації у спортсменів високої кваліфікації для пошуку раціональних варіантів вирішення проблеми недостатньо високих результатів у легкоатлетичних стрибках.

Для досягнення встановленої мети вирішували наступні завдання:

- проведено аналіз існуючих точок зору щодо періодизації тренувань у легкоатлетичних стрибках.

- розглянуто альтернативи періодизації, та чи можна досягнути успіху без раціональної періодизації.

- знайдено раціональну періодизацію через різні види спорту та визначення їх рішення цієї проблеми.

В роботі використовувались загальнонаукові і спеціальні методи дослідження: теоретичний аналіз й узагальнення фахової літератури щодо

періодизації, змагальної діяльності системного аналізу для детального вивчення легкоатлетів високої кваліфікації; передового практичного досвіду підготовки збірних команд, найсильніших спортсменів світу, які спеціалізуються в різних дисциплінах із легкої атлетики (опитування тренерів і спортсменів); моделювання, методи статистичного аналізу.

Періодизація – це чергування періодів часу (циклів) з різними тренувальними схемами. Спортивне тренування складається із трьох періодів: підготовчого, основного (змагального) і перехідного.

Візьмемо за основу періодизацію спортсменів у волейболі та легкій атлетиці.

Було проведено аналіз існуючих точок зору щодо періодизації тренувань у легкоатлетичних стрибках.

В основу раціональної періодизації річної підготовки покладено таку побудову тренувального процесу, що забезпечує послідовно-паралельну адаптацію до факторів різного переважного впливу за допомогою варіювання структури. Принципово важливим є знайдення оптимального співвідношення між обсягом засобів, спрямованих на переважний вплив на окремі складники підготовленості, обумовлені логікою планомірного становлення спортивної майстерності та всіма іншими засобами

Підготовчий період:

- досягається висока загальна фізична підготовка
- розвиток фізичних якостей і рухових навичок

Основний період характеризується участю учнів у відповідальних змаганнях. Тривалість періоду 6-8 місяців.

Змагальний, чи основний період, значною мірою відрізняється від змагального періоду плавців, штангістів і спортсменів інших напрямів спорту. Ця відмінність полягає як і у тривалості цього періоду, так і у його сюжеті. Тривалість змагального періоду становить 7-8 місяців. Однак було б неправильним представляти, що протягом цього часу гравці постійно змагаються. Великі змагання проходять 2-3 рази на місяць.

розглянувши альтернативи періодизації, та чи можна досягнути успіху без раціональної періодизації були зроблені висновки.

Терміни і тривалість періодів можуть подовжуватись і коротшати залежно від календаря спортивних заходів.

В перехідному періоді учні в змаганнях участі не беруть, тренувальні навантаження зменшуються і змінюється. У цей період їм частіше, ніж в інших тренувальних періодах, надається відпочинок, у зв'язку з чим тренуваність організму дещо знижується. Тривалість перехідного періоду не більше 4-6 тижнів.

Знайдено раціональну періодизацію через різні види спорту та визначення їх рішення цієї проблеми.

У місячних циклах змагальницького періоду після високоінтенсивних змагальних навантажень, проходять як у мініатюрі три етапу підготовчого періоду: одна чи дві тренування присвячуються навантажень з оздоровчої і загальної фізичної спрямованістю, два наступних – спеціальної та програмах технічної підготовки й два чи три заключні тренування присвячуються техніко-тактичної і змагальній підготовці.

Отже, змагальний період не повинен бути довшим, ніж це потрібно для підтримання спортивної форми без шкоди і для дальшого вдосконалення. А перехідний період необхідний для повноцінного відновлення організму, і його і строки залежать, передусім, від тривалості навантаження, яке гравці зазнали в змагальному періоді.

На конкретні строки періодів впливає спортивний календар, терміни якого повинні бути враховані при плануванні підготовки команди.

#### Список використаних джерел

1. Демчишин А.П., Пилипчук Б.С. Підготовка волейболістів. – Київ: «Здоров'я». – 1979. – с. 19.
2. Олена Козлова. Періодизація річної підготовки спортсменів високої кваліфікації в легкоатлетичних стрибках // Україна, 2014.
3. Електронний ресурс. – Режим доступу: <http://medlec.org/lek-159231.html>

НАУКОВЕ ВИДАННЯ

УКРАЇНСЬКИЙ ГУМАНІТАРНИЙ ІНСТИТУТ

**АКТУАЛЬНІ ПРОБЛЕМИ СОЦІАЛЬНИХ ТА ЕКОНОМІЧНИХ  
ПРОЦЕСІВ В УМОВАХ ТАНСФОРМАЦІЇ УКРАЇНСЬКОГО  
СУСПІЛЬСТВА**

**МАТЕРІАЛИ ХІ МІЖНАРОДНОЇ НАУКОВОЇ КОНФЕРЕНЦІЇ**

**(КВІТЕНЬ, 2016)**

Відповідальні за випуск наукового видання матеріалів  
«Актуальні проблеми соціальних та економічних процесів  
в умовах трансформації українського суспільства»  
Штанько Л.О., Понятовський Ф.К.

Комп'ютерний набір і верстка Майданюк К.С.

Підп. до друку 11.04.2016. Формат 60x84/16  
Папір офс. Гарнітура Arial. Друк офс. Замовлення №194  
Друк. арк. 32,45. Обл.-вид. арк. 30,10. Тираж 50 прим.

Видавничий центр науково-організаційного відділу  
Українського гуманітарного інституту  
08293, Київська обл., м. Буча, вул. Інститутська, 14, тел. + 38 (04597) 49 725  
e-mail: office@ugi.edu.ua

Видавництво «Міленіум»  
Свідоцтво про внесення суб'єкта видавничої справи  
до державного реєстру видавців, виготівників  
і розповсюджувачів видавничої продукції  
ДК № 535 від 19.07.2001 р.

м. Київ, вул. Фрунзе, 60  
Тел./факс 222-74-35  
E-mail: milenium\_ofis @ukr.net